

MINISTERIO DE INDUSTRIA Y ENERGIA

Registro de la Propiedad Industrial



ESPAÑA

10	ES	11	NUMERO	10	A1
		21	481.974		
		22	FECHA DE PRESENTACION		
			27-6-79		

PATENTE DE INVENCION

Concedido el Registro de acuerdo con los datos que figuran en la presente descripción y según el contenido de la Memoria adjunta.

30	PRIORIDADES:	32	FECHA	33	PAIS
	31	NUMERO			

47	FECHA DE PUBLICIDAD	51	CLASIFICACION INTERNACIONAL	62	PATENTE DE LA QUE ES DIVISIONARIA
			F16K 21/02		

64	TITULO DE LA INVENCION
PERFECCIONAMIENTOS EN VALVULAS PARA REGULAR LA SALIDA DE UN FLUIDO A PARTIR DE UNA CONDUCCION DE SUMINISTRO.	

71	SOLICITANTE (ES)
D. JOSE MA ^a ARMENDARIZ IDOATE.	

DOMICILIO DEL SOLICITANTE	
C/Mayor, n° 3 - VILLAVA - (Navarra).	

72	INVENTOR (ES)
el mismo solicitante.	

73	TITULAR (ES)

74	REPRESENTANTE
D. JOSE MIGUEL GOMEZ-ACEBO Y POMBO.	

La presente invención se refiere a perfeccionamientos en válvulas para regular la salida de un fluido a partir de una conducción de suministro, del tipo constituidas por un elemento tubular el cual está destinado a ser intercalado entre tramos consecutivos de la conducción de suministro.

Las válvulas del tipo indicado están constituidas por un elemento tubular cuya superficie externa presenta un canal que define un camino laberíntico continuo que discurre entre orificios radiales de salida, practicados en la pared del elemento tubular, y la desembocadura o salida de la válvula.

La finalidad del canal en forma de camino laberíntico es la de conseguir una reducción progresiva de la presión del agua que circular por el interior del tramo tubular, de modo que en la salida de la válvula el agua salga en forma de gotas prácticamente sin presión alguna.

De acuerdo con la presente invención, tal reducción de presión en el agua que circulará por el camino laberíntico se consigue merced a que dicho camino presenta dos secciones o tramos consecutivos de distinta longitud y de diferente transcurso respecto al elemento tubular.

De las dos secciones o tramos, el de mayor longitud es de trazado transversal y parte de los orificios radiales citados, mientras que el de menor longitud discurre entre el final del tramo antes citado y las proximidades de la desembocadura de la válvula y es de trazado o transcurso axial. La desembocadura de la válvula corresponde con el final del segundo laberíntico, comunicado por un canal axial no alineado con el último trazo o trayecto axial del citado segundo tramo del camino laberíntico.

El segundo tramo laberíntico, de trazado axial, puede ocupar una longitud del elemento tubular igual o me

nor a un tercio de la longitud del elemento tubular ocupada por el primer tramo laberíntico de trazado transversal.

La constitución y configuración expuesta, así como las ventajas derivadas de la misma, se comprenderán mejor con la siguiente descripción hecha con referencia a los dibujos adjuntos, en los cuales se muestra una posible forma de ejecución, dada a título de ejemplo no limitativo.

En los dibujos:

La figura 1 es un alzado frontal de una válvula que incorpora los perfeccionamientos de la invención.

La figura 2 es un desarrollo de la válvula de la figura 1.

Como se muestra en la figura 1, la válvula está constituida por un elemento tubular 1 dotado en sus extremos de ensanchamientos cónicos 2 para su perfecta fijación a los extremos de dos tramos consecutivos de la conducción, generalmente de material plástico con ligera flexibilidad.

Los ensanchamientos cónicos 2 son de dimensión tal que entren ajustadamente en los tramos de la conducción a conectar.

El elemento tubular 1 dispone en su pared de uno o más orificios radiales, referenciados con el número 3, que desembocan en un canal periférico 4 a partir del cual parte un camino laberíntico 5, cuyos trazos discurren en sentido transversal respecto al elemento tubular 1. Al final de este tramo laberíntico, referenciado con el número 6, se inicia otro tramo o trayecto de camino laberíntico, referenciado con el número 7, cuyos trazos discurren en sentido axial. El último trazo axial desemboca en un canal 8 de mayor anchura que atraviesa el ensanchamiento periférico 9 que sirve como tope para limitar la penetración del

elemento tubular en los tramos de la conducción. Los bordes de la conducción apoyarán contra los laterales del ensanchamiento periférico 9, dejando una abertura central definida por el canal 8 en su cruce con dicho ensanchamiento periférico 9.

5 Con la constitución descrita se consigue que el camino laberíntico tenga dos porciones, una, la referenciada con el número 5, en la que los tramos de dicho canal laberíntico son de transcurso transversal, mientras que en la porción referenciada con el número 7, los trazos del canal laberíntico discurren
10 en sentido axial.

 Con la constitución expuesta se consigue una reducción en la presión de salida del agua, obteniéndose un goteo adecuado.

15 Descrita suficientemente la naturaleza del invento, así como la manera de realizarlo en la práctica, debe hacerse constar que las disposiciones anteriormente indicadas son susceptibles de modificaciones de detalle en cuanto no alteren su principio fundamental.

REIVINDICACIONES

5 1.- Perfeccionamientos en válvulas para regu-
lar la salida de un fluido a partir de una conducción de suminis-
tro del tipo constituidas por un elemento tubular, destinado a
10 ser intercalado entre dos tramos consecutivos de la conducción,
cuyo elemento tubular dispone exteriormente de un camino laberín-
tico continuo que discurre entre orificios radiales de salida,
prácticos en la pared del elemento tubular, y la desembocadura
o salida de la válvula, caracterizados porque el laberínto com-
15 prende dos secciones o tramos consecutivos de distinta longitud,
de los cuales el de mayor longitud es de trazado transversal y
parte de los orificios radiales citados, mientras que el de menor
longitud discurre entre el final del tramo antes citado y las
proximidades de la desembocadura de la válvula y es de trazado
20 axial, estando la desembocadura de la válvula y el final del se-
gundo tramo laberíntico comunicados por un canal axial no alinea-
do con el último trazo o trayecto axial del citado segundo tramo
del camino laberíntico.

20 2.- Perfeccionamientos según la reivindica-
ción 1, caracterizados porque el segundo tramo laberíntico, de
trazado axial, ocupa una longitud del elemento tubular igual o
menor a un tercio de la longitud del elemento tubular ocupada por
el primer tramo laberíntico de trazado transversal.

25 3.- Perfeccionamientos en válvulas para regu-
lar la salida de un fluido a partir de una conducción de suminis-
tro, tal y como queda sustancialmente descrito en la presente Me-
moria e ilustrado en el dibujo adjunto.

Esta Memoria consta de 5 hojas escritas a máquina por una sola cara.

Madrid, 8 de MAR. 1980

D. JOSE MA ARMENDARIZ IDOATE.

J. M. CORREZ AGUIR Y PERRON
D. D. Firmados J. Suarez Diaz

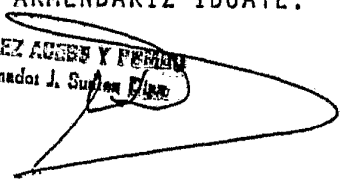

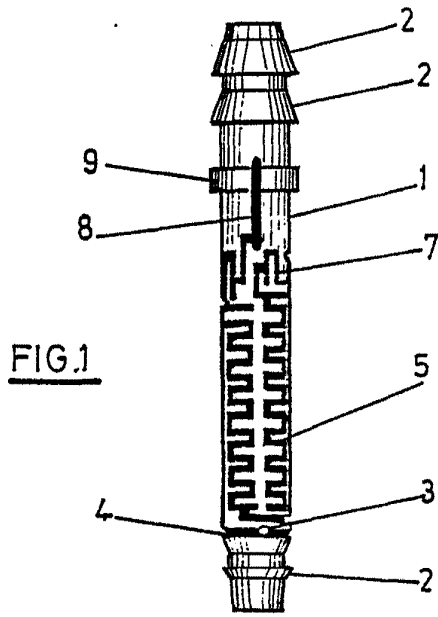

FIG. 1

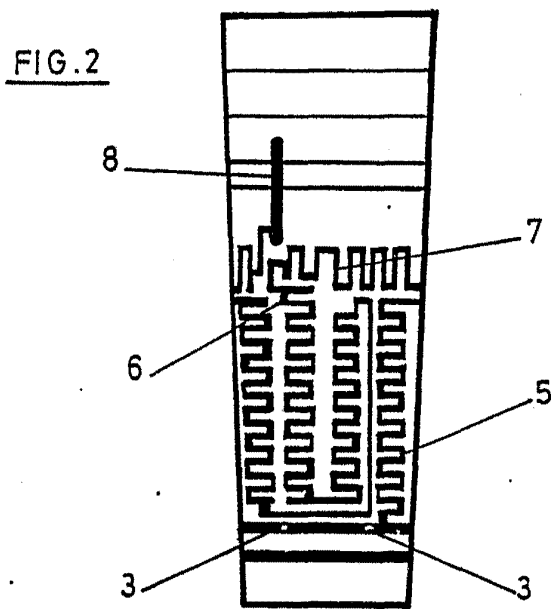

FIG. 2

ESCALA VARIABLE.

~~Madrid 16 MAR 1930~~

~~J. M. GOMEZ ADEN Y POMEU
c. n. Firmado J. Suarez Diaz~~