



ESPAÑA

|       |                                     |       |
|-------|-------------------------------------|-------|
| 10 ES | 11 NUMERO<br>479.346.               | 10 A1 |
|       | 22 FECHA DE PRESENTACION<br>5.4.79. |       |

PATENTE DE INVENCION

El presente documento es el original de la memoria descriptiva y de los dibujos de la invención, en virtud de la Memoria a Junta.

|                              |          |         |
|------------------------------|----------|---------|
| 30 PRIORIDADES:<br>31 NUMERO | 32 FECHA | 33 PAIS |
|------------------------------|----------|---------|

|                        |   |                                       |
|------------------------|---|---------------------------------------|
| 47 FECHA DE PUBLICIDAD | 51 CLASIFICACION INTERNACIONAL<br>B 21C 19/00 | 62 PATENTE DE LA QUE ES DIVISIONARIA. |
|------------------------|---|---------------------------------------|

|   |
|---|
| 64 TITULO DE LA INVENCION<br>MEJORAS INTRODUCIDAS EN UN DISPOSITIVO DE SUJECION DE ROLLO DE MATERIAL. |
|---|

|  |
|--|
| 71 SOLICITANTE (ES)<br>KOTARO TSUKAMOTO. |
|--|

|   |
|---|
| DOMICILIO DEL SOLICITANTE<br>No. 7-8, Kashima 4-chome, Yodogawa-ku, Osaka - JAPON.- |
|---|

|                                     |
|-------------------------------------|
| 72 INVENTOR (ES)<br>El solicitante. |
|-------------------------------------|

|  |
|--|
| 73 TITULAR (ES)<br>El mismo solicitante. |
|--|

|   |
|---|
| 74 REPRESENTANTE<br>D. BERNARDO UNGRIA GOIBURU. |
|---|

1           La presente invención se refiere a un dispositivo de sujeción de rollo de alambre largo de forma que dicho rollo pueda alimentarse fácil y suavemente a la máquina de extender o estirar.

5           El dispositivo de sujeción convencional de dicho tipo tiene la siguiente disposición: el tambor de montaje del rollo se coloca en una posición horizontal en la que puede girar libremente, y dicho tambor está dotado en su exterior de la chapa circular de mayor diámetro que el tambor mismo  
10 con la que se impide que el rollo se salga mientras se alimenta. Sin embargo, según dicho sistema cada vez que se monta en el tambor un nuevo rollo de material, transportado por una grúa o análogos, hay que sacar y colocar nuevamente la chapa circular, lo que implica el gran inconveniente de tener que  
15 realizar un trabajo adicional.

          El objeto primario de la presente invención es superar dicho tipo de inconveniente de los dispositivos de sujeción existentes y ofrecer en cambio un equipo de sujeción de rollo que asegura el montaje del rollo sin trabajo molesto.

20           El segundo objeto es ofrecer un dispositivo para impedir que el rollo de material del tambor se salga debido a las rotaciones del tambor mientras se realiza el trabajo de alimentación por medio de una ranura helicoidal cortada alrededor del tambor.

25           El tercer objeto es ofrecer un dispositivo de sujeción de rollo que asegura el perfecto funcionamiento de dicha ranura helicoidal en virtud de la forma del tambor que se ahusa hacia el soporte del tambor.

          El cuarto objeto es ofrecer un dispositivo de  
30 sujeción de rollo, que puede impedir que el gancho de eleva-

1 ción del rollo quede atrapado entre el rollo y el tambor  
de forma que sea difícil sacarlo y para este fin se forman  
ranuras cóncavas rectas a lo largo del tambor.

5 Dichos objetos pueden lograrse por las mejoras  
introducidas por las partes componentes de la presente in-  
vención que será evidente por el dibujo adjunto del ejemplo  
concreto y por las explicaciones detalladas que se dan a  
continuación.

Con referencia a los dibujos:

10 La figura 1 es una vista frontal oblicua del dis-  
positivo de sujeción de rollo de la presente invención.

La figura 2 es una vista frontal de dicho disposi-  
tivo.

15 La figura 3 es el dibujo ampliado de la "parte B"  
de la figura 2.

Para explicar la presente invención según los di-  
bujos, la figura 1 muestra el dispositivo de sujeción de rollo  
de un tambor rotativo (4) para montar el rollo de material  
(A) que se coloca sobre el soporte (3) que se levanta sobre  
20 la chapa de asiento (2). Alrededor de la superficie del tam-  
bor citado (4), se talla una ranura helicoidal (5) que avanza  
en dirección inversa a la dirección rotativa del tambor, es  
decir, la ranura helicoidal (5) que avanza hacia el soporte  
(3) con el movimiento rotativo del tambor. El tambor (4)  
25 se dispone en forma cónica de forma que se ahuse a medida  
que se aproxime al soporte (3), formándose ranuras rectas,  
cóncavas (4-1)...(4-1) en la dirección longitudinal del  
tambor. La chapa de asiento (2) del dispositivo de la figura  
1 se mueve sobre los railes (6) y (6), que se hacen avanzar  
30 o retroceder por la cadena (7) que se mueve por un motor re-

1       versible, para facilitar así el trabajo de colocar el rollo  
de material en el equipo extendedor, etc. El número (8) indi-  
ca las chapas circulares interiores que impiden que el rollo  
de material (A) caiga sobre el lado del soporte (3) cuando  
5       se coloca sobre el tambor (4).

A continuación, basándose en la disposición estruc-  
tural de la invención citada, se dan explicaciones sobre el  
funcionamiento y efecto de la invención según el ejemplo del  
empleo práctico mostrado en el dibujo.

10       Cuando el rollo de material (A) del tambor (4) se  
coloca en la máquina de extender (de la que no se ofrece nin-  
gún dibujo) y se estira, por la fuerza de dicho estiramiento  
el tambor (4) comienza a girar y el alambre en forma de rollo  
cae a la ranura helicoidal (5).

15       Debido a dicho giro, o rotación, del tambor la ranura  
(5) intenta avanzar en dirección interna, es decir, intenta  
acercarse al soporte (3), y aunque el rollo de material del  
tambor intenta ensancharse para salirse cuando aumenta la ve-  
locidad rotativa, se conduce y sujeta a la ranura para ali-  
20       mentarse constantemente de forma suave y perfecta sin caer  
fuera.

Como se explicó, según el dispositivo de sujeción  
de rollo de la presente invención, en el exterior del tambor  
de montaje del rollo cuya ranura helicoidal se dispone inver-  
25       samente a la dirección rotativa del tambor de forma que se  
aproxime al soporte cuando gire el tambor, cuando se alimenta  
el alambre se hace avanzar en dirección interna, es decir,  
hacia el lado del soporte, por la ranura helicoidal mientras  
el tambor sigue girando. Por consiguiente, ya no se requiere  
30       fijar la chapa circular exterior para impedir que el material

1 de alambre caiga, como en los tipos convencionales del dispositivo, y esto facilita mucho el trabajo de montar el rollo de material en el tambor.

También, como se muestra por el ejemplo de empleo real, al disponerse el tambor en forma cónica ahusada hacia la dirección interna, es decir, hacia el lado del soporte, se mejora mucho el efecto de impedir que caiga el rollo de material, y las ranuras rectas, de forma cóncava a lo largo del tambor, facilitarán la introducción en las mismas del gancho de elevación por su extremo abierto para montar el rollo de material sobre el tambor y después de montado, el gancho puede sacarse fácilmente.

Para el funcionamiento real, en el soporte (3) se colocan un par de tambores (4) y (4) de tal forma que giren horizontalmente, como se muestra en el ejemplo. Se forma dicha disposición para que mientras el rollo de material de un tambor esté en proceso de alimentación, pueda montarse otro rollo de material en el otro tambor (4) y para que cuando termine la alimentación del material precedente, los tambores (4) y (4) giren horizontalmente 180° para comenzar de nuevo la operación de alimentación.

Lo que se reivindica por la presente invención no deberá limitarse solamente al trabajo mostrado por el ejemplo concreto citado sino que incluirá variaciones y revisiones en mayor o menor medida.

En resumen, la Patente de Invención que se solicita deberá recaer sobre las siguientes:

#### REIVINDICACIONES

1= Mejoras introducidas en un dispositivo de sujeción de rollo de material compuesto de la chapa de asiento (2),

1 levantándose el soporte (3) sobre la misma para soportar  
los tambores rotativos (4) y (4) sobre los que montar el corr  
rollo de material (A); caracterizadas dichas mejoras por-  
que alrededor del tambor citado (4) se talla una ranura  
5 helicoidal inversamente a la dirección rotativa del tam-  
bor, es decir, la ranura helicoidal (5) que avanza hacia  
el soporte (3) con la rotación del tambor.

2. Mejoras según la reivindicación 1, caracterizadas  
porque dicho dispositivo tiene una forma cónica del tam-  
bor (4), ahusado a medida que se aproxima al lado del so-  
10 porte (3).

3. Mejoras según la reivindicación 1, caracterizadas  
porque unas ranuras rectas cóncavas (4-1)...(4-1) se tallan  
a lo largo del tambor (4).

15 4. Se reivindica por último como objeto sobre el que  
ha de recaer la Patente de Invención que se solicita: MEJO-  
RAS INTRODUCIDAS EN UN DISPOSITIVO DE SUJECION DE ROLLO DE  
MATERIAL.

20 Todo conforme queda descrito y reivindicado en la  
presente memoria descriptiva que consta seis páginas mecano-  
grafiadas y dibujos adjuntos.

Madrid 5 Abril 1.979  
BERNARDO UNGRÍA

P.P.

25

30



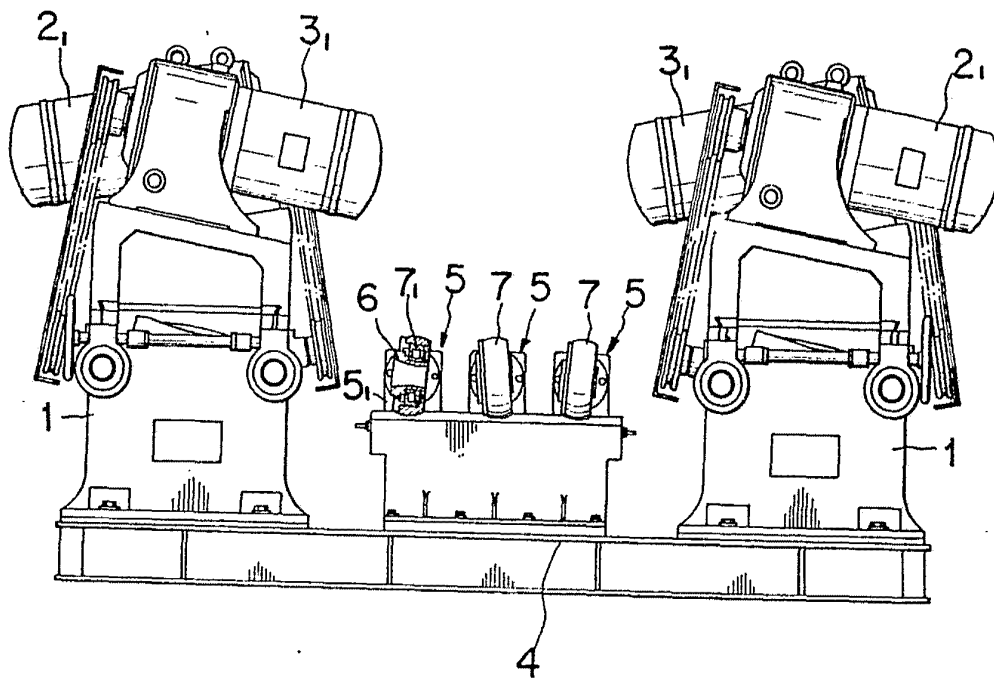

FIG-3

ESCALA VARIABLE

Madrid, de 1971

BERNARDO UNGRIA

P. P.

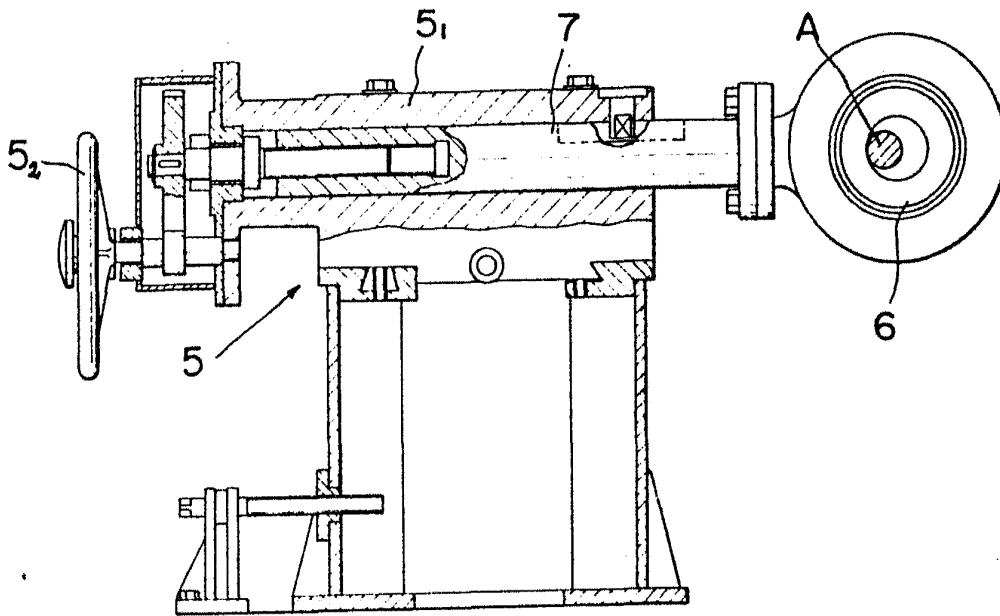

FIG-4

ESCALA VARIABLE

Madrid, de de 1971

BERNARDO UNGRIA