



ESPAÑA

Concedido el Registro de acuerdo con los datos que figuran en la presente descripción y según el contenido de la memoria adjunta.

10	ES	11	NUMERO	10	A1
		21			
		22	FECHA DE RESERVA		
			478542		
			12-3-79		

PATENTE DE INVENCION

30	PRIORIDADES:	32	FECHA	33	PAIS
	31	NUMERO			
			19-6-1978		
			NO REGISTRA ESTA PRIORIDAD - NO REGISTRA ESTA PRIORIDAD - NO REGISTRA ESTA PRIORIDAD		

47	FECHA DE PUBLICIDAD	51	CLASIFICACION INTERNACIONAL	62	PATENTE DE LA QUE ES DIVISIONARIA
			A 44 C 1/00		

54	TITULO DE LA INVENCION
	"UN DISPOSITIVO DE PRESA PARA JOYERIA"

71	SOLICITANTE (S)
	LAURENCE T. HUDDON

	DOMICILIO DEL SOLICITANTE
	22 Overhill Road, Warwick, Rhode Island, U.S.A.

72	INVENTOR (ES)
	el mismo solicitante

73	TITULAR (ES)

74	REPRESENTANTE
	Don Juan Botella Pradillo

Resumen del descubrimiento

Un dispositivo para hacer presa y mantener juntos a dos artículos de joyería tales como pendientes, alfileres etc. La presa de sujeción comprende una envuelta tubular cerrada en su parte anterior excepto por una pequeña abertura central axial. Un muelle espiral está montado en dicha envuelta, estando el extremo posterior de la envuelta comprimido para inmovilizar al muelle en su sitio después del ensamblaje del dispositivo. El extremo posterior está también provisto de una abertura central grande. El extremo anterior del muelle, contiguo a la abertura anterior, está girado hacia adentro en dirección al eje del muelle para formar el apriete por fricción.

En una de las construcciones de la presente invención el extremo del alambre del muelle se gira hacia adentro de manera que presente un borde agudo a un pasador que penetra por la abertura anterior. El borde afilado aprieta el pasador para impedirle ser sacado. En una construcción alternativa, el extremo del muelle está enderezado para presentar un lado plano hacia el eje del muelle. Este lado plano actúa y hace presión contra el pasador que penetra por la abertura anterior para mantenerlo en su sitio.

En ambas construcciones, la presión del extremo anterior del muelle sobre el pasador se ve mejorada por la acción del muelle espiral. La segunda parte de la presa de agarre es pues un pasador que tiene un diámetro que le permite entrar por la abertura anterior de la presa. El pasador puede estar fijo a una pieza de joyería, tal como un pendiente, alfiler, etc. Dado que la mayoría de los pasadores terminan en punta, la abertura posterior del tubo

permite que el extremo en punta pase a través del tubo y presente el diámetro completo del pasador al extremo del muelle para que se produzca un apriete firme. La rotación del pasador hará únicamente que el muelle gire dentro del tubo pero no dará lugar a que salga el pasador. Es necesario un tirón firme contra el apriete del muelle para desacomodar las partes. El tubo y el muelle pueden hacerse extremadamente pequeños y entonces empotrarse en una de las partes de diversos artículos de joyería. Con el tubo en una parte y un pasador en la otra pueden unirse dos piezas de joyería mediante apriete por fricción.

Fundamente de la Invención

Las presas de seguridad hace mucho tiempo que se han proporcionado para cubrir las puntas de alfileres de joyería, alfileres de corbata, etc. Todos estos positivos proporcionan una envuelta que tiene un muelle espiral. Cuando el dispositivo se empuja sobre el extremo puntiagudo de un pasador, el muelle espiral actúa por fricción sobre el pasador para mantener el dispositivo en su sitio. Una acción de tirón o retorcido hará salir el dispositivo. El dispositivo no se utiliza generalmente para mantener piezas de joyería juntas debido a que el apriete por fricción del muelle proporciona una acción de deformación que es justamente suficiente para mantener el dispositivo sobre el pasador. Ejemplos de algunos de los dispositivos se muestran en las siguientes patentes de los Estados Unidos Nº 239.810, 439.457, 599.353, 862.920, 982.829, 986.053 y 1.024.325.

Resumen de la Invención

La presente invención proporciona un dispositivo de

presa que recuerda a los dispositivos de seguridad convencionales expuestos en las citadas patentes, pero que emplea una acción de apriete por completo diferente lo que produce como resultado un apriete mucho más firme y permitir -
5 que los componentes del dispositivo se incorporen a un artículo de joyería. El dispositivo comprende una envuelta tubular cerrada en us parte anterior excepto por una pequeña abertura central. Un muelle espiral está montado en la envuelta y el extremo posterior del mismo queda comprimido
10 después del ensamblaje para mantener el muelle en su sitio. El extremo anterior del muelle, contíguo a la abertura anterior, está girado hacia el eje del muelle para formar - un paso restringido a través del muelle. En una construcción de la presente invención, el extremo del alambre del muelle está girado en un ángulo de manera que el borde agudo se presente al pasador que penetra por la abertura -
15 anterior dentro del muelle. El borde agudo actúa sobre el pasador para apretarlo friccionalmente e impedir que sea sacado. En una construcción alternativa, el extremo del muelle está enderezado para presentar un lado plano hacia el
20 eje del muelle. Este lado plano actúa y hace presión contra el pasador que penetra en el muelle. En ambas construcciones, la presión del muelle está mejorada por la tensión del muelle espiral.

25 La segunda parte del dispositivo es un pasador que tiene un diámetro que es justamente lo bastante pequeño para deslizarse a través de la abertura anterior del tubo.- El pasador puede fijarse a una pieza del joyería tal como un pendiente, alfiler, etc. El tubo puede ser muy pequeño
30 y estar montado en parte de diversos artículos de joyería.

Con el tubo en una parte y el pasador en la otra, la presa sujetará de una manera soltable las partes juntas con un apriete firme.

Descripción de los dibujos

5 En los dibujos:

La Figura 1 es una vista frontal de un pendiente - que incorpora mi actual invención montado en el lóbulo de de la oreja;

10 La Figura 2 es una vista lateral ampliada del pendiente indicado en la Figura 1;

La Figura 3 es una sección ampliada tomada sobre la línea 3-3 de la Figura 1;

15 La Figura 4 es una vista en perspectiva ampliada indicando el orden de colocación de los elementos del mecanismo de presa;

La Figura 5 es una vista en planta del extremo anterior del muelle espiral mostrando una forma de acción de apriete;

20 La Figura 6 es una vista similar a la de la Figura 5 mostrando otra forma de acción de apriete;

La Figura 7 es una sección longitudinal ampliada de la envuelta tubular mostrando la operación del conjunto;

25 La Figura 8 es una vista similar a la Figura 7 mostrando el dispositivo con la operación de ensamblaje completada;

La Figura 9 es una vista lateral de otro pendiente que incorpora mi presente invención;

La Figura 10 es una sección ampliada tomada sobre - la línea 10-10 en la Figura 9;

30 La Figura 11 es una vista en planta de un colgante

con un adorno que incorpora mi presente invención, y

La Figura 12 es una vista en perspectiva ampliada - que muestra el montaje del adorno de la Figura 11.

Descripción de la invención

5 Haciendo referencia con más detalle a las Figuras 1 a 8, ambas inclusives, se ilustra la invención aplicada a un tipo de pendiente perforante. El dispositivo comprende una envuelta tubular hueca, 10, Figuras 7 y 8, cerrada en el extremo anterior por el segmento esférico 12 que tiene
10 una abertura axial 14 que comunica con el interior de la envuelta 10. La envuelta tubular 10 puede ser una unidad separada fija al segmenteo 12 como se indica en la Figura 4, o puede formar parte integral del mismo como se indica en las Figuras 7 y 8.

15 La parte posterior de la envuelta 10 está inicialmente abierta. Un muelle espiral 16 se desliza dentro de la envuelta, teniendo dicho muelle 16 un diámetro exterior ligeramente más pequeño que el diámetro interior de la envuelta. El extremo posterior de la envuelta 10 se encuentra
20 ahora comprimido en 18 para inmovilizar al muelle en su sitio.

La abertura anterior 14 tiene un diámetro aproximadamente igual al diámetro interior del muelle 16. Obsérvese también que se deja una abertura 20 en el extremo posterior. El dispositivo puede utilizar dos acciones de
25 apriete diferentes. En la Figura 5 el extremo anterior del muelle 16 está girado hacia adentro en 22 para presentar un borde agudo 24 contiguo al eje del muelle. En la figura 6, el extremo anterior del muelle 16 está enderezado en
30 26 para presentar una superficie recta 28 en ángulo recto

con el eje del muelle 16. Con la anterior construcción, -
cuando se inserta un pasador a través de la abertura ante-
rior 14 dentro del muelle espiral 16, el borde agudo 24 -
del muelle se introducirá y actuará sobre el pasador con
5 un apriete firme. El muelle espiral añade presión al bor-
de agudo para asegurar el apriete firme sobre el pasador.
En la forma indicada en la Figura 6, el pasador está apre-
tado por la superficie plana 28 que se apoya contra él. -
En ambas formas, la acción de apriete es en el extremo an-
10 terior del muelle suministrando la presión la espiral. El
apriete es firme y mucho mayor que el obtenido con una es-
piral de apriete convencional como anteriormente se indica-
ba en el arte.

La construcción anterior se presta a infinitas varia-
15 ciones en el diseño de joyería. Por ejemplo, Las Figuras
1 a 4 ilustran un pendiente que tiene un pasador central
que pasa a través del lóbulo de la oreja y una porción or-
namental en cada extremo. El pasador está curvado de mane-
ra que ambos adornos se extiendan hacia adelante y sean -
20 visibles desde la parte anterior. En detalle, el pasador
30 tiene un extremo montado en un miembro ornamental 32.
El pasador 30 pasa a través del lóbulo de la oreja 34 y un
segundo miembro ornamental, tal como un abalorio de perla
36 está montado sobre el mismo. Como puede verse, el aba-
25 lorio 36 tiene un segmento cortado 38 que puede ser del -
mismo material, o puede estar construido de un material pa-
ra formar contraste de metal, tal como oro, etc.

El abalorio tiene una abertura central 40. El dispo-
sitivo de presa, el tubo 10 y el muelle 16 como anteriormen-
30 te se han descrito en la presente descripción, están monta-

dos en la abertura 40, Figura 3. Ahora el pasador 30 está insertado dentro de la abertura 14 y dentro del muelle 16 de manera que la acción de apriete mantendrá el adorno 36 sobre el pasador.

5 Las Figuras 9 y 10 ilustran una forma sencilla de pendiente perforante. Aquí un miembro ornamental anterior 42 está provisto de un dispositivo de presa 44. La porción posterior del pendiente 46 tiene un pasador recto corto 48 que pasa a través del lóbulo de la oreja y entra en el dispositivo de presa 44 como anteriormente se ha descrito para mantener las piezas juntas y sujetar el pendiente sobre la oreja.

10 Las Figuras 11 y 12 presentan el dispositivo en su utilización para mantener una inicial o adorno intercambiable en una corbata de lazo. La corbata de lazo 50 está provista de una base plana 52 dentro del centro de la cual se hunde un dispositivo de presa según la presente invención 54. El adorno 56 está provisto de un pasador 58 que puede introducirse dentro del dispositivo 54 para sujetar firmemente el adorno sobre la corbata de lazo.

15 El solicitando ha descubierto que incluso una envuelta tubular muy pequeña, quizás sólo de 1/16 pulgada de largo, proporcionará suficiente acción de apriete para sujetar un pasador pequeño y la pieza de joyería que lleve fijada. Así pues, se puede descubrir una variedad infinita de utilizaciones para el dispositivo. Sólo es meramente necesario empotrar el tubo pequeño y el muelle en uno de los miembros del artículo de joyería y proporcionar al segundo miembro un pasador adecuado. Obsérvese que cuando el pasador tiene un extremo en punta, la acción de apriete

20

25

30

se separará de ese extremo hasta un punto en el que en--
cuentre el diámetro de pasador completo. Por lo tanto, la
abertura posterior 20 permite que el pasador pase a tra--
vés del muelle 16 y del tubo 10. Deberá también hacerse -
5 notar que cuando las partes del dispositivo se inmovili--
zan juntas la rotación del pasador hará que el muelle 16
también gire en el tubo 10. Por lo tanto, el hacer girar
el pasador no afectará al apriete. Únicamente un tirón di
recto separará las partes.

10 El dispositivo es sencillo y fácil de fabricar y en
samblar. El dispositivo de presa y el pasador asociado -
pueden hacerse y venderse a fabricantes de joyería para su
ensamblaje en todos los tipos de joyería para trajes de -
actrices. Otras ventajas de la presente invención se harán
.15 fácilmente aparentes a cualquier persona con habilidad en
el oficio.

REIVINDICACIONES

1.- Un dispositivo de presa para joyería que compre
de una envuelta tubular hueca que tiene una pared anterior
un muelle espiral montado en dicha envuelta, teniendo di
5 cha pared anterior una abertura central que comunica con
la parte interior de dicho muelle espiral, y un pasador a
daptado para acoplarse dentro de dicha abertura y dicho -
muelle espiral, teniendo dicho muelle espiral medios para
actuar por fricción sobre dicho pasador cuando dicho pasa
10 dor se empuja dentro de dicha envuelta.

2.- Un dispositivo de presa para joyería, como en -
la reivindicación 1, en el que dicha envuelta está provis
ta de una pared posterior adaptada para inmovilizar dicho
muelle espiral en dicha envuelta, teniendo dicha pared -
15 posterior una abertura central.

3.- Un dispositivo de presa para joyería, como en -
la reivindicación 1, en el que dicho medio de muelle espi
ral comprende el extremo anterior del dicho muelle espiral
contíguo a dicha abertura de la pared anterior con lo que
20 restringe el ppaso de dicho pasador dentro de dicho muelle
espiral.

4.- Un dispositivo de presa para joyería, como en -
la reivindicación 2, en el que dicho medio de muelle espi
ral comprende el extremo de dicho muelle espiral contigua
25 a dicha pared anterior restringiendo el paso de dicho pa
sador dentro de dicho muelle espiral.

5.- Un dispositivo de presa para joyería, como en -
la reivindicación 3, en el que dicho extremo de muelle es
tá girado hacia adentro para presentar un borde agudo a -
30 dicho pasador.

6.- Un dispositivo de presa para joyería, como en la reivindicación 3, en el que dicho extremo del muelle está enderezado para presentar una superficie plana que se apoya contra dicho pasador.

5 7.- Un dispositivo de presa para joyería como en la reivindicación 4, en el que dicho extremo del muelle está girado hacia adentro para presentar un borde agudo a dicho pasador.

10 8.- Un dispositivo de presa para joyería como en la reivindicación 4, en el que dicho extremo del muelle está enderezado para presentar una superficie plana que se apoya contra dicho pasador.

15 9.- Un dispositivo de presa para joyería como en la reivindicación 1, en el que dicha envuelta está empotrada en un artículo de joyería para artistas para mantener dos artículos de joyería juntos.

20 10.- Un dispositivo de presa para joyería como en la reivindicación 9, en el que se proporciona un segundo artículo de joyería con un pasador adaptado para entrar en dicha envuelta y mantener ambos artículos de joyería juntos.

11.- UN DISPOSITIVO DE PRESA PARA JOYERIA.

25 Todo conforme se describe en la memoria que antecede se ilustra como ejemplo de ejecución en los planos unidos a ella y se reivindica.

Esta Memoria consta de once hojas foliadas escritas a máquina por una sola cara y planos que la acompañan.

Madrid, 12 de Marzo de 1979

LAURENCE T. HUDDON

P.A.

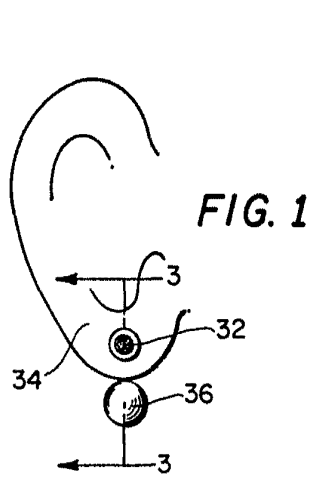

FIG. 1

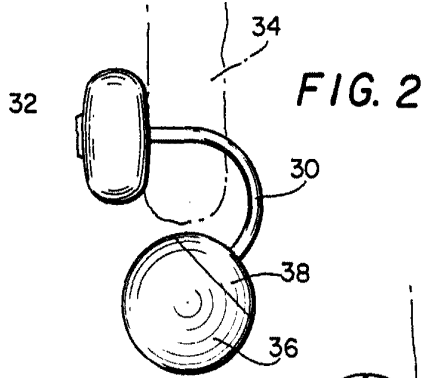

FIG. 2

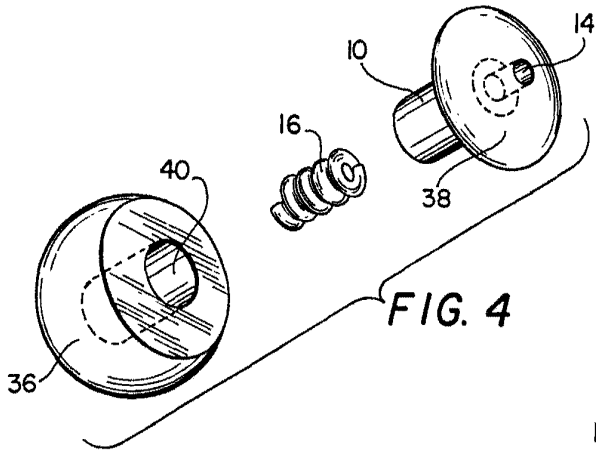

FIG. 4

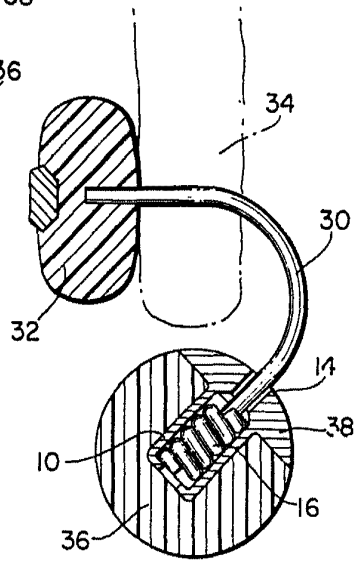

FIG. 3

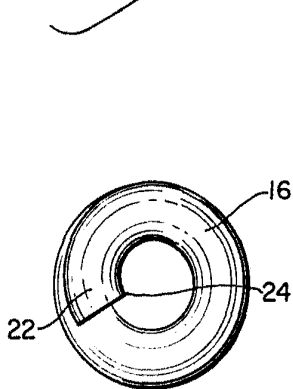

FIG. 5

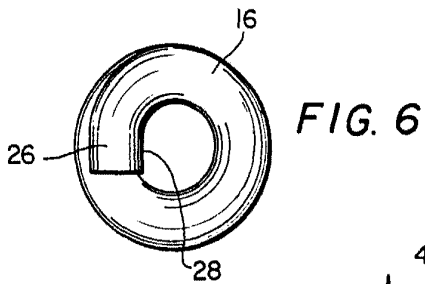

FIG. 6

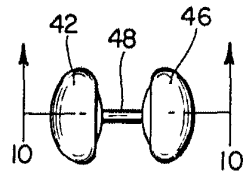

FIG. 9

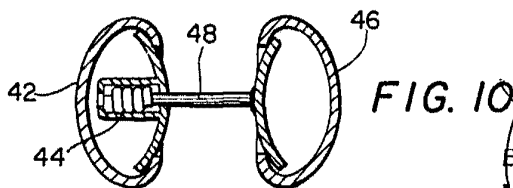

FIG. 10

ESCALA VARIABLE
Madrid 12 MAR. 1970
P. A.

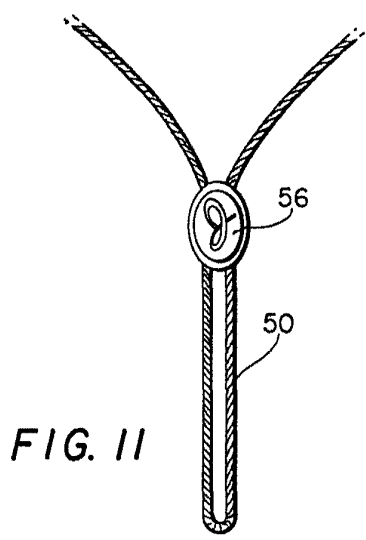

FIG. 11

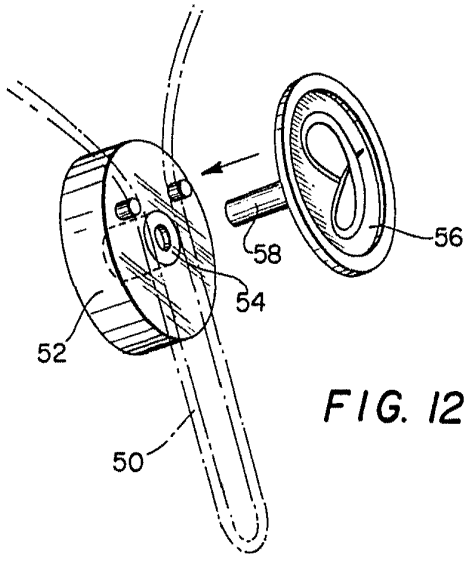

FIG. 12

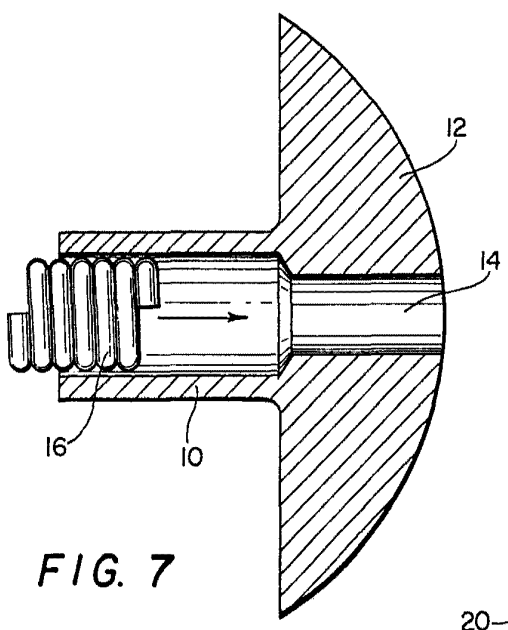

FIG. 7

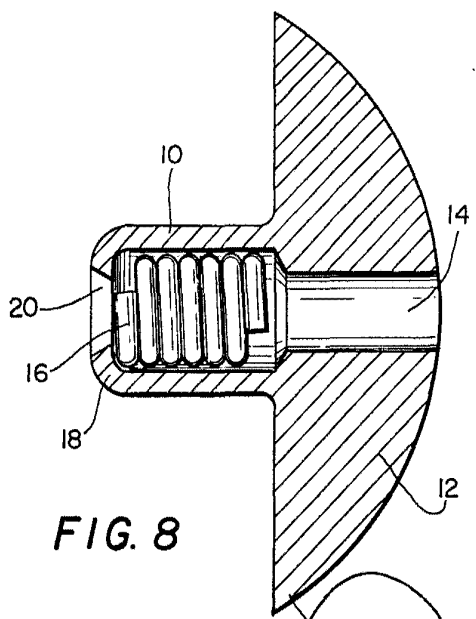

FIG. 8

ESCALA VARIABLE
Madrid 2 MAR. 1979