



ESPAÑA

ES	11	NUMERO	A1
	21	473780	
	22	FECHA DE PRESENTACION	
		29 SEPTIEMBRE 1978	

PATENTE DE INVENCION

Concedido el Registro de acuerdo con los datos que figuran en la presente descripción y según el contenido de la Memoria adjunta.

60 PRIORIDADES:		
61 NUMERO	62 FECHA	63 PAIS
67 FECHA DE PUBLICIDAD	68 CLASIFICACION INTERNACIONAL	69 PATENTE DE LA QUE ES DIVISIONARIA
	H02J1/E04H	
64 TITULO DE LA INVENCION		
"APARATO ELECTRIFICADOR DE CERRAMIENTOS Y VALLAS METÁLICAS".		
71 SOLICITANTE (S)		
GALAICA IMPORTADORA DE MAQUINARIA, S.A. - GAIMASA		
DOMICILIO DEL SOLICITANTE		
LUGO . Avda. de la Coruña, núm. 19.		
72 INVENTOR (ES)		
D. J.J. Ponchietti.		
73 TITULAR (ES)		
74 REPRESENTANTE		
D. MODESTO POLO SANZ, Agente Oficial de la Propiedad Industrial.		

La presente invención, según se deduce del enunciado de esta memoria descriptiva, se refiere a un aparato destinado a la electrificación de recintos, y de un modo más concreto y específico a la electrificación de vallas para ganado.

Así pues, el dispositivo está destinado a suministrar la tensión adecuada a uno o varios hilos conductores instalados sobre la valla, al objeto de que, cuando el ganado contacte sobre la misma, reciba una pequeña descarga de una intensidad suficiente como para provocar la separación del mismo de la valla, sin que dicha descarga ofrezca ningún riesgo para el mismo.

El aparato se constituye mediante un cuerpo de configuración generalmente prismática, destinado a recibir en su interior una batería de alimentación que le da una autonomía suficiente, estando este cuerpo abierto superiormente y cerrándose mediante una tapa en la que se alojan el resto de los elementos constitutivos del aparato.

La tapa se une al cuerpo mediante dos lengüetas emergentes lateralmente de la embocadura de este último, en una zona lateral, las cuales encajan en ventanas operativamente practicadas sobre el borde correspondiente de la tapa, mientras que en oposición a estas lengüetas existe una tuerca sobre el cuerpo base, a la que se atornilla convenientemente la tapa.

La citada tapa cuenta con un asa superior para el transporte del dispositivo, mientras que en el cuerpo se ha previsto un rehundido transversal en su base, que se prolonga sobre sus caras laterales mayores, en el que encaja una horquilla metálica destinada a clavarse en el

terreno y a constituir el elemento de sustentación para el aparato, a la vez que determinar una pica de puesta a tierra a la que se conecta el polo negativo de la batería de alimentación.

5 El circuito eléctrico que se establece entre la batería de alimentación y las bornas de salida del aparato, se compone de un transformador de corriente, un circuito electrónico estampado y transistorizado, un interruptor, un voltímetro, una lámpara de control, un conmutador y un
10 mando regulador.

De esta manera, la tensión suministrada por la batería que será continua y preferentemente de nueve voltios, es convertida en una tensión pulsante de más alto valor, siendo regulable la tensión de las pulsaciones mediante el aludido conmutador, así como la frecuencia de
15 las mismas. El interruptor permite conectar y desconectar el aparato, a la vez que las lámparas de control permiten verificar de una manera cómoda y rápida el estado del mismo.

A continuación se hará una descripción completa de la aludida invención con referencia a los dibujos que se acompañan, en los cuales se representa, a simple título
20 de ejemplo, no limitativo, una forma preferente de realización, susceptible de todas aquellas modificaciones de detalle que no alteren fundamentalmente sus características
25 esenciales.

En dichos dibujos:

La figura 1, muestra un despiece en perspectiva de la totalidad del aparato electrificador de recintos objeto de la presente invención, en el que su tapa aparece
30 parcialmente seccionada dejando ver alguno de los elementos

que se alojan en el interior de la misma.

La figura 2, muestra una perspectiva de dicho aparato en condiciones de funcionamiento, es decir debidamente fijado al terreno a través de su bayoneta inferior y conectado al alambre a electrificar.

A la vista de estas figuras puede observarse como el aparato está constituido mediante un cuerpo (1) destinado a alojar en su interior a la batería (2), el cual se cierra mediante una tapa superior (3) provista de un asa (4) para el transporte del conjunto, mientras que el cuerpo inferior (1) cuenta con un rehundido transversal (5) en su base, el cual se prolonga a sus caras laterales mayores, teniendo este rehundido (5) como finalidad la recepción de una horquilla metálica (6) que se prolonga inferiormente en una bayoneta (7) destinada a clavarse en el terreno constituyendo un puntal de sustentación para el aparato, a la vez que un pica de puesta a tierra a la que se conectará el borne negativo de salida del aparato.

En el jemplo de realización elegido la horquilla (6) está constituida mediante dos piezas distintas que se acoplan entre sí a la vez que abrazan a la bayoneta (7), pudiendo apreciarse gráficamente con todo detalle esta estructuración en el despiece de la figura 1, aunque obviamente esta horquilla puede adoptar cualquier otra configuración adecuada.

La fijación de la tapa (3) al cuerpo (1), se realiza mediante dos lengüetas salientes de uno de los bordes menores de la embocadura del cuerpo (1), las cuales se alojan en orificios operativamente practicados sobre el borde correspondiente de la embocadura de la tapa (4), concré-

tándose este anclaje con un tornillo (8) que pasa a través de un orificio (9) del borde opuesto de la embocadura de la tapa, para roscarse a una tuerca (10) alojada en un cajeadado (11) del borde correspondiente del cuerpo (1). De esta manera se obtiene una unión rígida entre tapa y cuerpo, que permite los desplazamientos del conjunto suspendido del asa superior (4) de la tapa (3) sin el menor riesgo de separación entre estos elementos.

La tensión suministrada por la batería (2) es variada por el transformador (12) y convertida en una tensión pulsante mediante el circuito electrónico estampado y transistorizado (13) contando además el aparato con un conmutador (25) que mediante el mando regulador externo (26), permite variar la intensidad de la corriente de salida, así como la frecuencia de las pulsaciones determinadas en la misma, contando, además, con un interruptor accionable desde el exterior, mediante el cual se conecta o desconecta todo el aparato. El circuito incorpora, además, un visor de control (28) a través del cual resulta visible una lámpara señalizadora (29), así como también con un voltímetro (30) que colabora con la lámpara en el control del aparato.

Los diversos mecanismos que completan el circuito del aparato, independientemente de la batería de alimentación (2), están montados sobre un chásis soporte (31), superior e inferiormente al mismo, fijándose este chásis a la tapa (3) y quedando todos ellos perfectamente independizados de la batería (2), merced a la existencia de una placa de separación (32).

Los distintos mandos y controladores del disposi-

- [tivo emergen al exterior a través de las caras laterales
menores de su tapa (3), de manera que en una de ellas se
posiciona una placa (33) en la que están debidamente seña-
lizados el interruptor general y el mando regulador, mientras
5 que en la cara opuesta a ésta aparece otra placa (34) que
cuenta con dos ventanas superpuestas, una de ellas para el
visor de control (28) y otra para el voltímetro (30).

Finalmente, sobre la cara portadora de la placa
(33), y lateralmente con respecto a dicha placa, se posi-
10 cionan las bornas de conexión para los cables, de las cua-
les una de ellas (35) establece la conexión del circuito
del aparato a la bayoneta inferior (7), mediante el cable
(36) y según puede apreciarse en la figura 2, mientras que
la otra (37) determina el polo positivo, del circuito y
15 recibe el cable (38) que ha de ser conectado al alambre
(39) que se desea electrificar.

Así pues, el polo positivo del circuito queda
conectado al cable (39) y aislado al estar dicho cable mon-
tado sobre aisladores, mientras que el polo negativo se
20 conecta a través del cable (36) y la bayoneta (7) a tierra.
Al tocar un animal sobre el alambre (39) se cierra el cir-
cuito del aparato a través del cuerpo del propio animal provo-
cando la correspondiente descarga eléctrica en el mismo.

La forma, dimensiones y materiales podrán ser
25 variables y, en general, cuanto sea accesorio o secundario,
siempre que no altere, cambie o modifique la esencialidad
del objeto que se describe.

Los términos en que queda redactada esta Memoria
son ciertos y fiel reflèjo del objeto descrito, debiéndose
30 [tomar con carácter amplio y nunca en forma limitativa.]

La solicitante se reserva el derecho de obtención de los oportunos Certificados de Adición complementarios por las mejoras o perfeccionamientos que en lo sucesivo pudiera aconsejar la práctica.

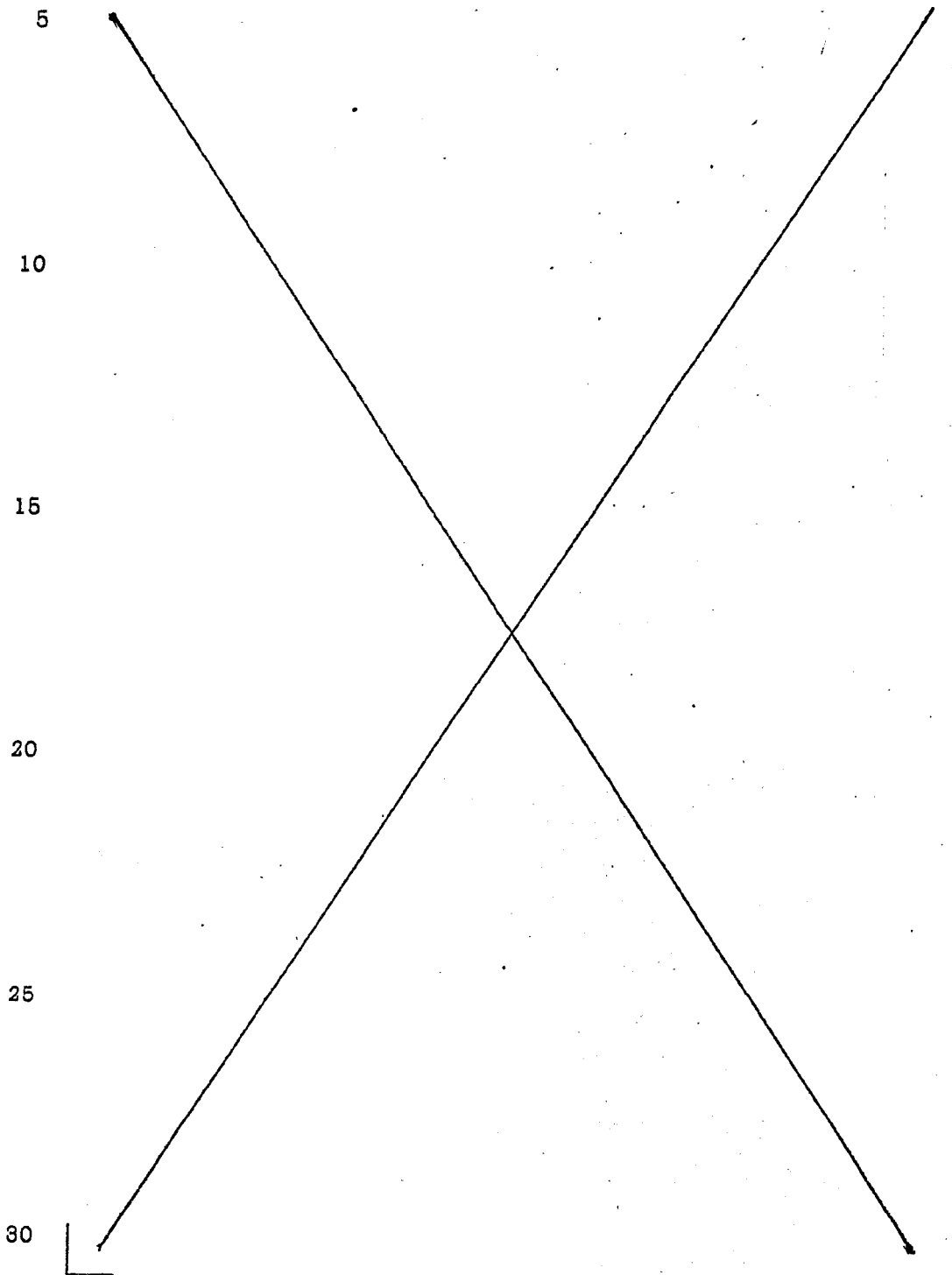

REIVINDICACIONES

5 1). Aparato electrificador de cerramientos y va-
llas metálicas, especialmente concebido para el electrifi-
cado de vallas para ganado, c a r a c t e r i z a d o por
estar constituido mediante un cuerpo de configuración gene-
rálmente primática, hueco y abierto por su cara superior,
que constituye el receptáculo para una batería, cerrándose
este cuerpo mediante una tapa superior en la que se alojan
los distintos mecanismos que conforman el circuito del apa-
10 rato, con la particularidad de que dicho circuito está
constituido mediante un transformador, un circuito electró-
nico estampado y transistorizado que transforma la corrien-
te continua de la batería en corriente pulsante, un inte -
rruptor general para conexión y desconexión del circuito,
15 un conmutador que mediante su correspondiente mando regula-
dor que permite variar a voluntad la intensidad y frecuen-
cia de las pulsaciones, un piloto señalizador convenientemente
enfrentado a un visorizador, y un voltímetro que co-
labora en la función de control del visorizador, estando
20 los dos polos de este circuito convenientemente conectados
a dos bornas montadas en la propia tapa del aparato, en
las que se conectarán a su vez los cables de puesta a tie-
rra y de conexión al alambre a electrificar respectivamen-
te.

25 2). Aparato electrificador de cerramientos y va-
llas metálicas, según reivindicación anterior, caracteriza-
do porque el conjunto de elementos integrantes del circui-
to mencionado, se montan sobre un chasis soporte adecuada-
mente solidarizado a la tapa del dispositivo, quedando to-
30 dos ellos independizados de la batería alojada en el cuer

po inferior mediante una placa horizontal de separación, habiéndose previsto que tanto el interruptor general, como el conmutador queden fijados a la pared lateral de la tapa emergiendo sus mandos al exterior y quedando dispuestos sobre una placa señalizadora, a ambos lados de la cual se posicionan los bornes de salida del aparato, mientras que en la cara opuesta de la tapa existe una segunda placa señalizadora sobre la que aparecen dos ventanas, una para un visualizador a través del cual es visible el polito señalizador, y otra para la disposición del mencionado voltímetro.

3). Aparato electrificador de cerramientos y vallas metálicas, según reivindicaciones anteriores, caracterizado porque el cuerpo presenta un rehundido exterior, inferior y transversal, el cual se prolonga por las caras laterales mayores del mismo, y establece la zona de encaje para una horquilla metálica que se prolonga inferiormente en una bayoneta destinada a clavarse en el suelo constituyendo el elemento de sustentación del conjunto en posición de trabajo, así como una pica de puesta a tierra a la que se conecta el polo negativo de salida del aparato, mientras que la tapa está provista de un asa superior que facilita el transporte del mismo.

4). Aparato electrificador de cerramientos y vallas metálicas, según reivindicaciones anteriores, caracterizado porque la unión de la tapa al cuerpo se realiza mediante dos lengüetas salientes lateralmente de uno de los bordes menores de la embocadura del cuerpo, cuyas lengüetas se enclavan en ventanas operativamente practicadas sobre el borde correspondiente de la tapa, mientras que en el borde opuesto de dicha tapa existe un orificio a través

del cual pasa un tornillo de fijación que se rosca a una tuerca convenientemente alojada en un cajeadado previsto en el borde correspondiente del cuerpo.

5). "APARATO ELECTRIFICADOR DE CERRAMIENTOS Y VALLAS METÁLICAS".

Todo según queda expuesto y reivindicado en la presente Memoria, que consta de nueve hojas foliadas y mecanografiadas por una sola cara, y una hoja de dibujos que con la misma se acompaña.

MADRID, 29 de Septiembre de 1.978.

P.A.

Modesto Polo

P.R.

10

15

20

25

30

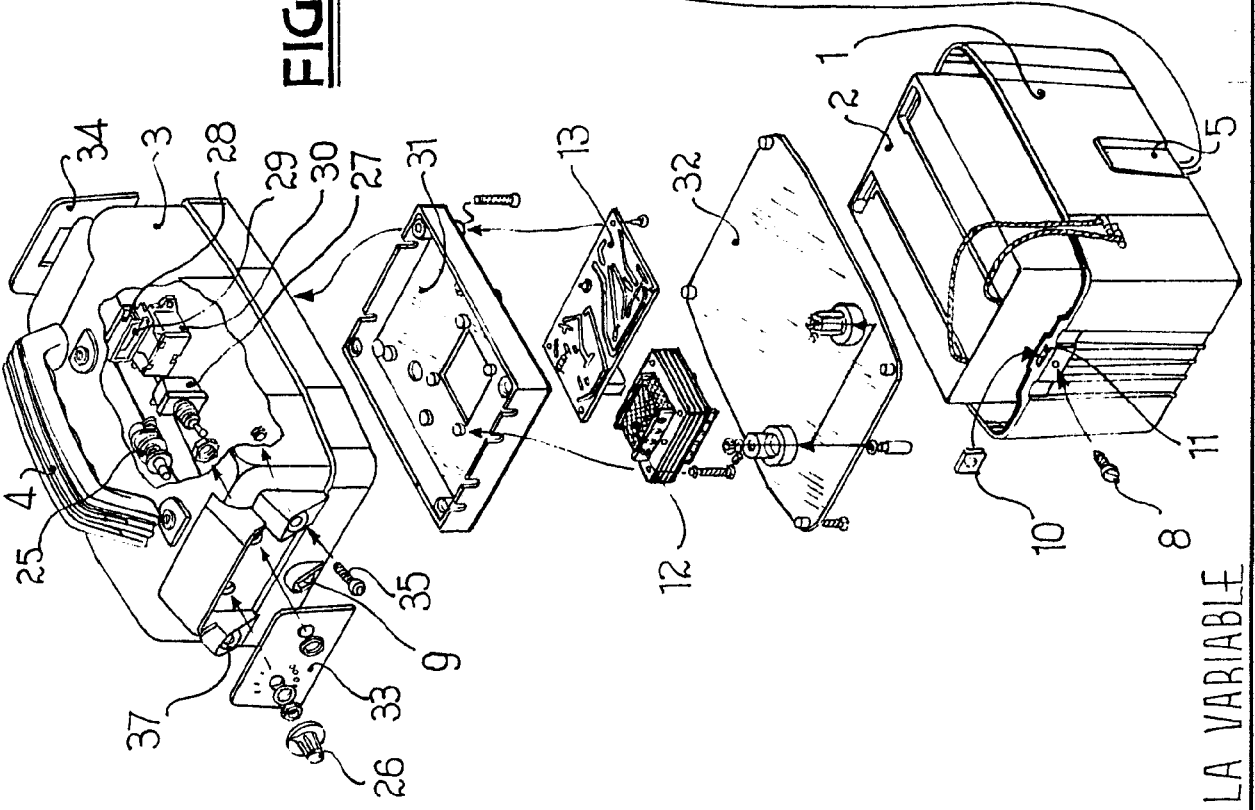

FIG. 1

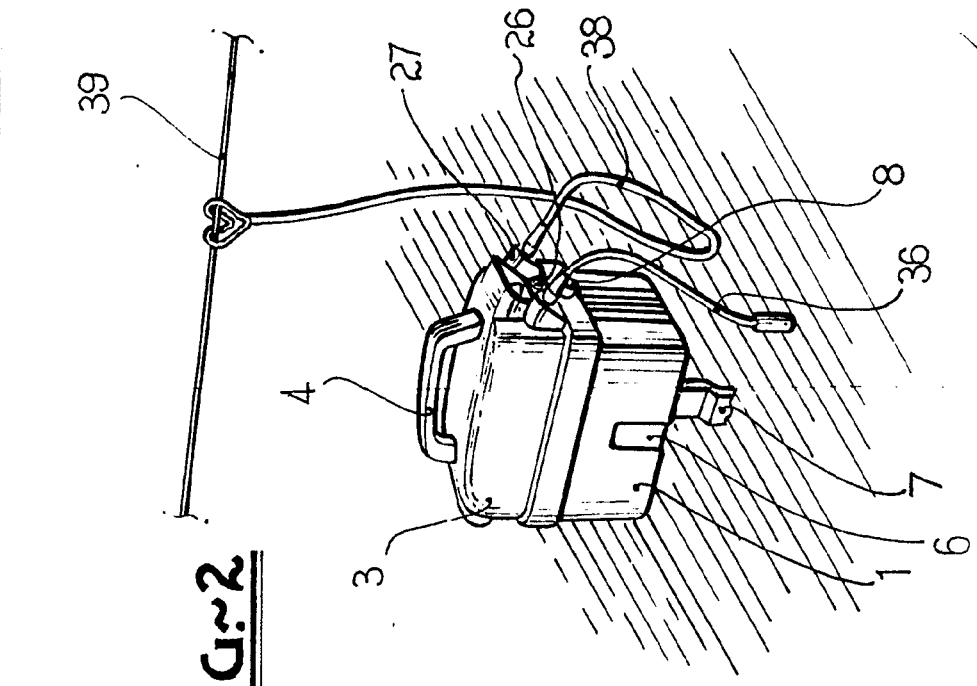

FIG. 2

MADRID, 29 SET. 1978
Alfonso Gil
 P.R.

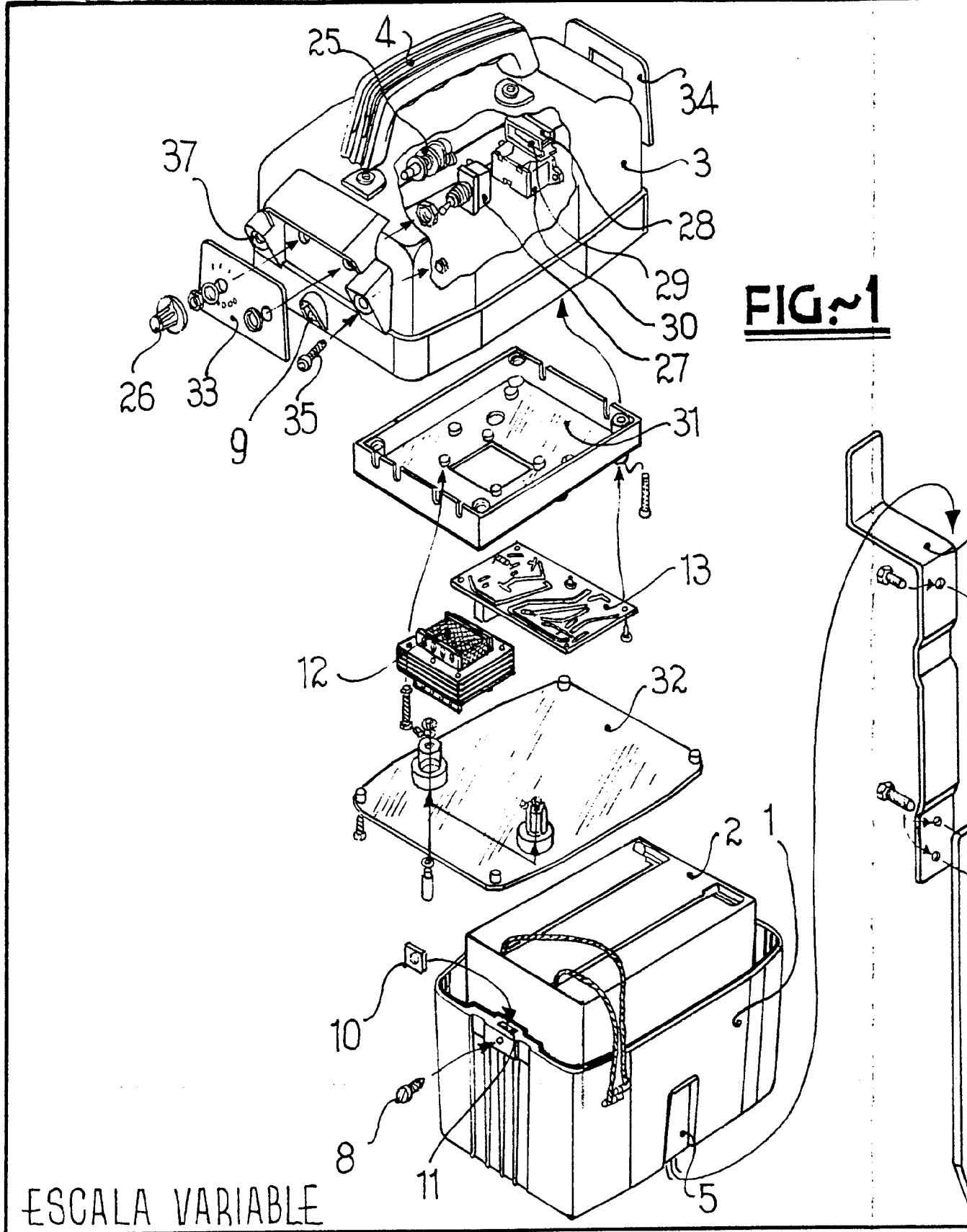
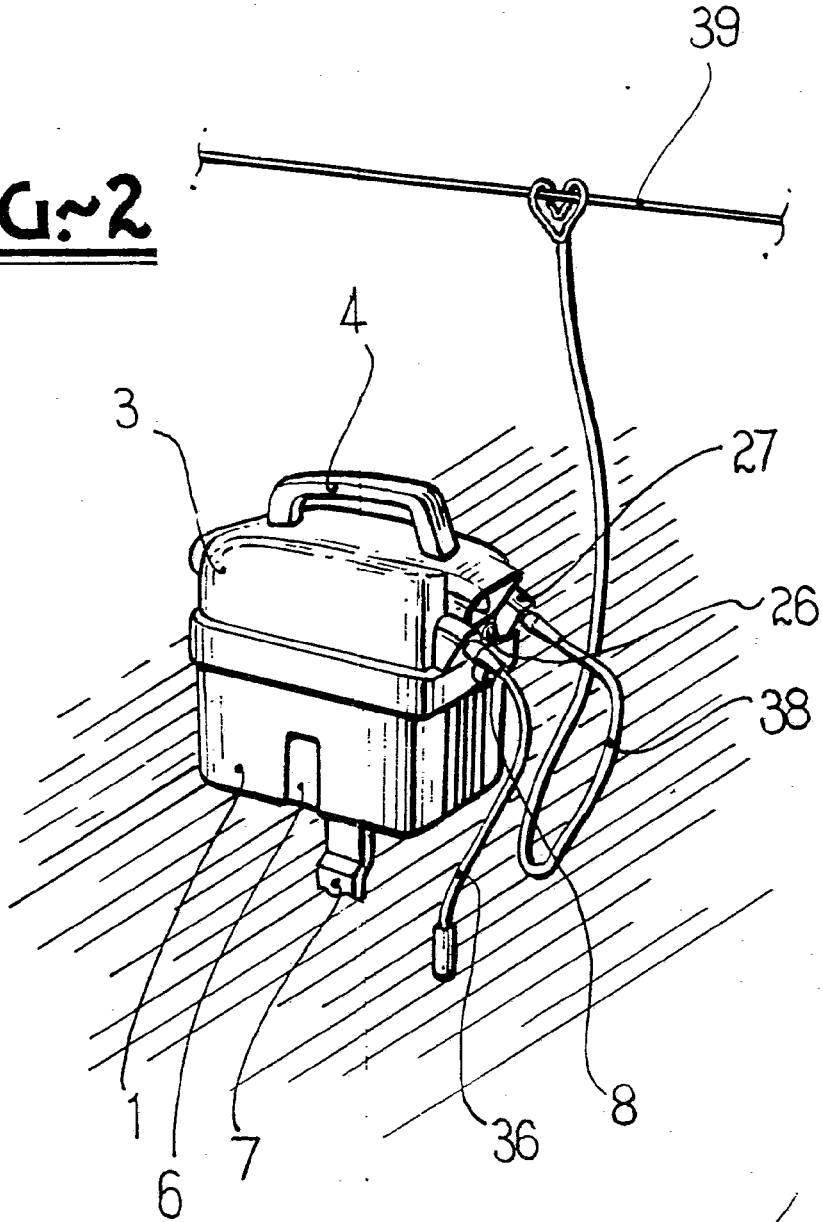
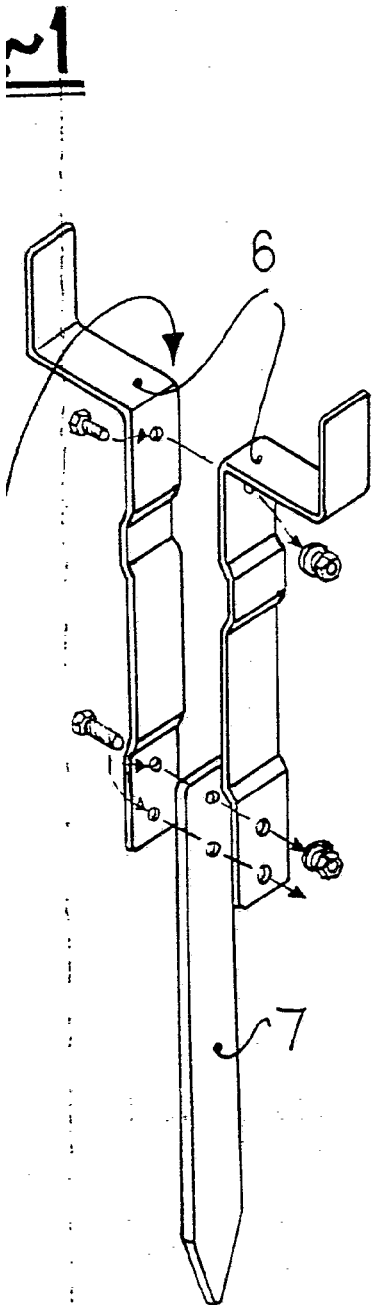

FIG. 1

ESCALA VARIABLE

FIG. 2



MADRID, 29 SET. 1978

Modesto Solo
P.P.