

MINISTERIO DE INDUSTRIA Y ENERGIA

Registro de la Propiedad Industrial



ESPAÑA

Concedido el Registro de acuerdo con los datos que figuran en la presente descripción y según el contenido de la Memoria adjunta.
(CAS O.Z. 1115/31)

NUMERO
16733-4
FECHA DE PRESENTACION
14 SET. 1978

ⓐ A1

PATENTE DE INVENCION

ⓐ PRIORIDADES:		
ⓑ NUMERO	ⓓ FECHA	ⓔ PAIS
11.271/77	15-9-77	Suiza
ⓕ FECHA DE PUBLICIDAD	ⓖ CLASIFICACION INTERNACIONAL	ⓗ PATENTE DE LA QUE ES DIVISIONARIA
	B65G	
ⓘ TITULO DE LA INVENCION		
"PERFECCIONAMIENTOS EN TRANSPORTADORES-ELEVADORES"		
ⓙ SOLICITANTE (S)		
PRODUITS FINDUS S.A.		
DOMICILIO DEL SOLICITANTE		
VEVEY (Suiza)		
ⓚ INVENTOR (ES)		
Kurt Ove Goeran Joensson		
ⓛ TITULAR (ES)		
PRODUITS FINDUS S.A.		
ⓞ REPRESENTANTE		
DON JAIME ISERN CUYAS, Agente Propiedad Industrial		

MEMORIA DESCRIPTIVA

El presente invento se refiere a un transportador-elevador destinado en particular a transportar objetos en una dirección inclinada con relación a la horizontal.

Existen ya cintas transportadoras que ejercen esta
5 función. Sin embargo, su inclinación es limitada, sobre todo si los objetos que se han de transportar son resbaladizos. Este inconveniente puede evitarse hasta cierto punto fijando sobre la cinta unas traviesas, pero entonces ya no es posible limpiar la superficie de la cinta mediante un órgano rascador.

10 El presente invento evita estos inconvenientes. El transportador-elevador según el invento, el cual comprende una cinta que pasa sobre un par de poleas de extremidad y solidaria de rodillos rodando sobre a lo menos un par de carriles presentando cada uno un tramo inclinado entre dos tramos,
15 sensiblemente horizontales, está caracterizado por el hecho de que el tramo horizontal inferior del carril comprende una aguja basculante y que el tramo horizontal superior comprende una aguja basculante análoga dispuesta en el sentido contrario al precedente, de manera que los rodillos, al subir, pasan alternativamente por encima y por debajo del carril.
20

El dibujo adjunto representa, a título de ejemplo, una forma de ejecución del invento.

La Fig. 1 es un perfil esquemático del transportador-elevador.

La Fig. 2 representa un detalle de ejecución.

En el dibujo (Fig. 1) el transportador-elevador
25 comprende una cinta de transporte 1 análoga a una correa y pasando sobre poleas de extremidad 4, 5, una de las cuales al menos arrastra la cinta, y solidaria de rodillos 2, 2', 2". Unos carriles 3 comprenden dos tramos horizontales A y C entre los cuales se halla un tramo inclinado B. El tramo horizontal A
30 comprende una aguja basculante 6 y el tramo horizontal C comprende una aguja basculante 7 análoga, dispuesta en el sentido contrario al precedente. Cada aguja comprende una parte ancha 8 y una punta 9.

El funcionamiento del dispositivo es el siguiente:

35 La cinta 1 yendo en el sentido de la flecha, el rodillo 2' pasa por encima de la aguja basculante 6 y continuará a rodar sobre la cara superior del carril 3 durante la subida. Tan pronto habra alcanzado la parte ancha 8 de la aguja basculante, la hará bascular hacia abajo y la punta 9 hacia arriba. De esta
40 manera, cuando el rodillo 2 se presentará a su vez frente a la aguja basculante 6, pasará por debajo de ésta y continuará su camino rodando debajo del carril 3 en la parte inclinada, tal como lo hace el rodillo 2". Al pasar debajo de la parte

ancha 8 de la aguja, la levantará y seguidamente inclinará la punta 9, etc... Se podría llamar la aguja basculante 6 un "flip-flop mecánico".

5 La operación inversa se efectúa cuando los rodillos llegan a la aguja basculante 7.

La cinta 1 toma de esta manera sobre el tramo inclinado de los carriles una forma de escalera que permite transportar horizontalmente objetos sobre una trayectoria aunque sea fuertemente inclinada.

10 La Fig. 2 representa el detalle de una forma de ejecución preferida en la cual la cinta de transporte 1 está doblada de un par de cadenas 10. Estas son solidarias de barras redondas 11 llevando los rodillos a sus extremidades y una barra de cada dos está cercada de un tubo 2 fijado a la cinta 1. Es evidente que si el número de barras 11 es par, 15 las barras cercadas de tubos 12 pasarán siempre por debajo del carril 3 y las barras sin tubo por encima del mismo carril. De esta manera, la cinta 1 cede siempre en el mismo sentido en el momento de la formación de la escalera, lo cual disminuye su fatiga.

20 La cinta siendo lisa cuando pasa sobre las poleas de extremidad 4, 5, es posible prever un órgano rascador para limpiar la superficie. Según la forma de ejecución de la Fig. 2, este rascador es móvil radialmente con relación al eje de la

polea, con el fin de adaptarse a las diferencias de diámetro causadas por el pasaje de las barras 11 por encima de la polea.

Va sin decir que mediante el mismo dispositivo, si la cinta va en el sentido contrario a la flecha (Fig. 1), el aparato puede servir a bajar objetos en vez de subirlos.

5

- . -
N O T A

Descrito el objeto del presente invento, se declaran nuevas y de propia invención las siguientes reivindicaciones:

10. 1. Perfeccionamientos en transportadores-elevadores, del tipo que comprenden una cinta que pasa sobre un par de poleas de extremidad solidaria de rodillos que giran sobre a lo menos un par de carriles presentando cada uno un tramo inclinado entre dos tramos sensiblemente horizontales, caracterizados por el hecho de que el tramo horizontal inferior del carril comprende una aguja basculante y que el tramo horizontal superior comprende una aguja basculante análoga dispuesta en sentido contrario al precedente, de manera que los rodillos, al subir, pasan alternativamente por encima y por debajo del carril.

15.

20

2. Perfeccionamientos según la reivindicación 1,

caracterizados por el hecho de que cada aguja basculante comprende una parte ancha y una punta.

5 3. Perfeccionamientos según la reivindicación 1, caracterizados por el hecho de que la cinta está doblada de a lo menos un par de cadenas solidarias de barras redondas llevando los rodillos a sus extremidades.

10. 4. Perfeccionamientos según la reivindicación 3, caracterizados por el hecho de que las barras se hallan en número par y que una barra de cada dos está cerrada de un tubo solidario de la cinta.

5. Perfeccionamientos según la reivindicación 1, caracterizados por el hecho de que comprende un rascador para limpiar la superficie de la cinta.

15 6. Perfeccionamientos según la reivindicación 5, caracterizados por el hecho de que el rascador es móvil radialmente con relación a la polea de extremidad.

7. Perfeccionamientos en transportadores elevadores.

20. Según se describe y reivindica en la presente memoria descriptiva que consta de 7 hojas foliadas y escritas a máquina por una sola cara.

Madrid, a 14 Septiembre 1978

p.a.

~~JAI ME ISERN~~

~~p. p.~~

Firmado: JOSE F. NIETO

47333 1/2

ca. 02-115/31

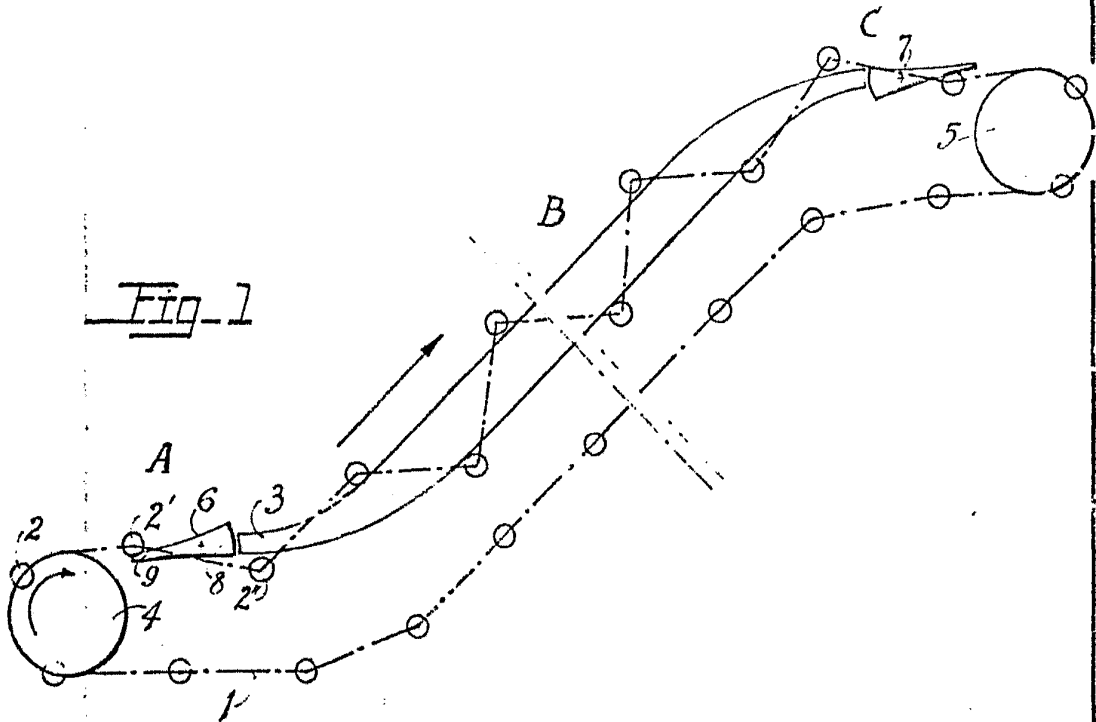
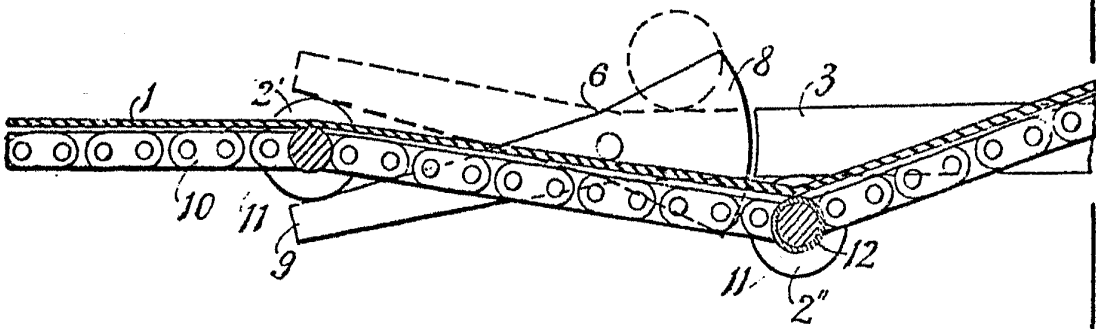
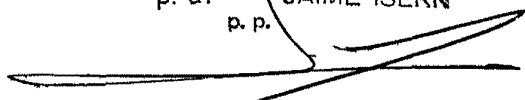

Fig. 2



Madrid, a
p. a. JAIME ISERN
p. p.

Firmado de JOSE F. NIETO