

MINISTERIO DE INDUSTRIA
 REGISTRO DE LA PROPIEDAD INDUSTRIAL



Concedido el Registro de acuerdo
 con el artículo 17 de la Ley de
 Patentes de Invención y el artículo 10
 del Reglamento de la Ley de Patentes,
 en virtud de la memoria que figura a
 continuación.

20 ENE. 1979

PATENTE DE INVENCION

(11) NUMERO 472498 (10) A1
(22) FECHA DE PRESENTACION 11 Agosto 1978

(30) PRIORIDADES: (31) NUMERO 824.410	(32) FECHA 15 Agosto 1977	(33) PAIS ESTADOS UNIDOS
---	------------------------------	-----------------------------

(47) FECHA DE PUBLICIDAD	(51) CLASIFICACION INTERNACIONAL B60R	(62) PATENTE DE LA QUE ES DIVISIONARIA
--------------------------	--	--

(64) TITULO DE LA INVENCION

UN METODO PARA FORMAR UNA RINCONERA CON UNA TIRA DE MOLDURA ALARGADA, DECORATIVA Y PROTECTORA PARA APLICACION DE UNA SUPERFICIE DE APOYO.

(71) SOLICITANTE (S)

LOF PLASTICS INC

DOMICILIO DEL SOLICITANTE

7565 East McNichols Road - DETROIT - Michigan - USA

(72) INVENTOR (ES)

Brian Theodore KRYSIAK - James Marion KUNEVICIUS - Bruce Charles LESLIE.

(73) TITULAR (ES)

(74) REPRESENTANTE

AGENCIAS DE PATENTES

1 Este invento se refiere a una tira de moldura
protectora y decorativa para automóviles y similares y,
más particularmente a una disposición de rinconera que -
permite que tales tiras de moldura puedan ser flexiona-
5 das a través de un ángulo deseado en el plano de su ca-
rrocería.

La moldura o tiras rebordeadas de las patentes
de los Estados Unidos Nos. 3.439.950, 3.531.348 y 3.572.
798 de Alex Kunavicius son representativas de muchas de
10 tales tiras protectoras y decorativas presentadas en el
anterior artificio. Tales tiras son, por lo general, re-
lativamente delgadas, rectas, elásticas, unos elementos
extruídos que tienen una superficie trasera plana y una
superficie delantera curvada o esculpida, provista de -
15 unos efectos decorativos para darle la deseada aparien-
cia atractiva. Las tiras están fijadas a una superficie
de apoyo mediante diversos sujetadores, por medio de los
cuales son insertados en una tira de metal de apoyo, o
mediante una capa adhesiva fijada a su superficie trase-
20 ra. Las tiras presentadas en las antemencionadas paten-
tes están fijadas a la superficie de la carrocería de un
vehículo motor o similar mediante una capa adhesiva, y -
es con tiras de este tipo que el presente invento está -
particularmente interesado.

25 Debido a la configuración de sección transver-

1 sal, esto es, siendo el ancho varias veces el espesor,
y la naturaleza del material con el cual ellas están -
ordinariamente fabricadas, pueden, por lo general, ser
5 dobladas o flexionadas alrededor de su eje menor a tra-
vés de ángulos relativamente agudos para seguir y ajus-
tarse al contenido de la superficie a la cual están fi-
jadas. Sin embargo, no es practicable el doblarlas c -
flexionarlas abrupta y rudamente a lo largo de su eje -
mayor en el plano de la tira al objeto de formar esqui-
10 nas o rinconeras angulares. Al objeto de realizar esto,
anteriormente fué necesario cortar la tira y formar una
junta con las dos secciones que tenían los extremos co-
lindantes cortados a inglete. La patente de los Estados
Unidos nº 3.635.787 de Shanok, sugiere una tira de mol-
15 dura que tiene una serie de escotaduras que se extien-
den longitudinalmente en la superficie trasera, lo cual
le permite curvarlo alrededor de su eje longitudinal -
desde un planar hasta una forma angular para aplicación
alrededor de una rinconera exterior o interior mientras
20 conserva su continuidad. Sin embargo, una tal disposi-
ción no resultaría de ayuda ni eficaz para o sugestivo
de curvar una tira de moldura a lo largo de su eje lon-
gitudinal en el plano de la tira mientras está manteni-
endo la continuidad de la tira.

25 De conformidad con el presente invento, una -

1 tira alargada es perforada y tiene porciones que se sa-
can conforme a un predeterminado modelo, de forma que -
cuando es flexionado a través de un ángulo deseado, la
tira presentará un aspecto suave, continuo y agradable.

5 Por lo tanto, constituye un objeto del presen-
te invento el facilitar una tira de moldura decorativa
y protectora que puede ser flexionada en el plano de la
tira a través de un ángulo deseado a lo largo de su eje
longitudinal.

10 Otro objeto del invento es el de proporcionar
a tal tira, que tendrá una posición flexionada, un as-
pecto suave, continuo y agradable.

15 Otro objeto de este invento es el de permitir
la aplicación de tales tiras, en modelos no-lineales de
seados.

; Otro objetivo más es el de habilitar una tal
tira de moldura de una pieza continua, la cual puede ser
flexionada a través de un ángulo predeterminado para una
fácil aplicación:

20 En los dibujos que se acompañan:

La figura 1ª es una vista en perspectiva de -
una porción de la carrocería de un automóvil en el cual
han sido aplicadas tiras de moldura decorativas que in-
corporan el invento.

25 La figura 2ª es una sección transversal a tra-

1 vés de una tira de moldura típica, tomada substancialmen-
te a lo largo de la línea 2--2 de la figura 4ª.

La figura 3ª es una vista en planta de una ti-
ra de moldura ilustrando las porciones sacadas para per-
5 mitir la formación de una rinconera que tenga incluido -
un ángulo agudo.

La figura 4ª es una vista de planta que repre-
senta la tira de moldura de la figura 3ª en su posición
flexionada, como montada sobre una superficie de apoyo.

10 La figura 5ª es una vista en planta similar a
la figura 3ª, ilustrando las porciones sacadas para cons-
truir una rinconera de 90º.

La figura 6ª es una vista en planta similar a
la figura 4ª, ilustrando la tira de moldura de la figura
15 5ª en su posición de deflexión.

La figura 7ª es una vista en planta similar a
las figuras 3ª y 5ª, ilustrando una configuración de la
tira de moldura para flexionar la tira en un ángulo in-
cluido superior a 90º.

20 La figura 8ª es una vista en planta similar a
las figuras 4ª y 6ª, ilustrando la tira de moldura de la
figura 7ª en forma montada.

La figura 9ª es un diagrama ilustrando general-
mente la relación entre las diversas porciones de una ti-
25 ra de moldura para producir una rinconera de cualquier -

1 ángulo que se desee, de acuerdo con el invento.

La figura 10ª es una vista en planta ilustrando una incorporación alternativa del invento.

5 Y la figura 11ª es una vista en planta representando la tira de moldura de la figura 10ª, en su posición deflexionada.

De acuerdo con el presente invento, está previsto un método para la formación de una rinconera de una tira de moldura alargada, decorativa y protectora para
10 aplicación a una superficie de apoyo, caracterizado por los medios y formas de hacer un corte longitudinal a través de la mencionada tira espaciado hacia dentro desde y paralelo a un borde lateral de la citada tira que forma una porción lateral continua a lo largo de la misma, ha-
15 ciendo cortes diagonales parcialmente a través de la mencionada tira desde el otro borde lateral en la forma de una V, haciendo un corte de conexión a través de la citada tira desde cada extremo del mencionado corte longitudinal hasta una intersección con el correspondiente de los
20 citados cortes diagonales y quitando la porción de la citada tira limitada por los mencionados cortes de conexión diagonales y longitudinales.

También, de acuerdo con este invento, se ha habilitado una tira de moldura decorativa y protectora para
25 montaje sobre una superficie de apoyo a lo largo de una

1 predeterminada trayectoria, caracterizada por ser un -
elemento continuo, alargado, elástico que tiene porcio-
nes sacadas en una colocación seleccionada a lo largo -
del mismo que forman una porción de rinconera para per-
5 mitir el montaje de la mencionada tira continua para -
que siga el recorrido.

Con referencia a los dibujos, existe ilustra-
da en la figura 1ª una porción de una carrocería de au-
tomóvil -10- que tiene fijadas a la misma tiras de mol-
10 dura decorativas y protectoras, representadas general-
mente en 11, incorporando el invento. Más particularmen-
te, las tiras 11 incluyen una moldura superior 12 que -
rodea una llamada cubierta o tapa de "techo de vinilo"
13 para proporcionar una apariencia agradable y de acaba-
15 do a la misma, y una moldura 14 en el lado de la carro-
cería que se extiende a lo largo del lado de la carroce-
ría del automóvil 10, para proteger a ambos de daños y
averías al oscilar las puertas de los automóviles adya-
centes y proporcionar una apariencia agradable. Tales -
20 tiras de moldura pueden ser aplicadas en diversos luga-
res y en numerosas configuraciones, ya sea durante el -
montaje original del vehículo o bien añadidas más adelan-
te, a opción del propietario. Tal como se ha mencionado
más arriba, las propias tiras, su configuración de sec-
25 ción transversal, composición y manera de acoplamiento,

1 todo ello es bien conocido en el anterior artificio y -
no será descrito en detalle en el presente, excepto cuan
do sea necesario para definir el presente invento.

5 Hasta ahora, tales tiras de moldura fueron -
generalmente aplicadas a lo largo de una línea -
recta o ligeramente inclinada, según lo permita la elas-
ticidad del material del que estuvieran hechas. Para un
abrupto y fuerte cambio de dirección, dos secciones se-
paradas que tenían extremos cortados a inglete fueron -
10 acopladas en relación colindante. Tales rinconeras son
difíciles y llevan mucho tiempo para montarlas en correc-
ta alineación, y tienden después de un periodo de tiempo
a separarse, dejando un espacio, una holgura entre los -
extremos adyacentes. Además, un punto aguzado es creado
15 en la extremidad exterior de la junta, y particularmente
para ángulos de menos de 90°, la junta es relativamente
ancha en el punto de unión, de forma que no presenta un
aspecto agradable. Una rinconera construída de acuerdo -
con el presente invento tiene, por otra parte, una super-
20 ficie exterior continua y es de una anchura generalmente
uniforme, independientemente del ángulo de flexión, de
forma que la tira de moldura es muy fácil de aplicar y
mantiene un aspecto muy agradable.

Aún cuando la tira de moldura puede adoptar -
25 muchas formas, una tira -11- que es muy particularmente

1 adaptada para su uso con el invento aparece ilustrada en
la sección transversal de la figura 2ª. Así pues, la ti-
ra puede ser una sección integral extruída (estirado por
5 de presión) de un material de plástico adecuado, tal como
de cloruro de polivinilo que tiene una superficie trase-
ra plana 15 para su acoplamiento a una superficie de mon-
taje mediante una capa de adhesivo (no representada),
con una porción central 16 y porciones laterales integra-
les 17 y 18 que se extienden a lo largo de cada lado de
10 la misma. La porción central está provista, por lo gene-
ral, con una superficie exterior convexa, 19. Las por-
ciones laterales 17 y 18 tienen superficies exteriores
curvadas 20 y 21, respectivamente, las cuales se funden
con la porción central a lo largo de las líneas de de-
15 marcación 22 y 23, respectivamente. La superficie 19
puede estar repujada conforme se representa en 24 de la
figura 4ª, o bien imprimida para fines decorativos. Tam-
bién puede estar prevista sobre las superficies curvadas
20 y 21 una capa de película adherida 25, por ejemplo,
20 de teleftalato de polietileno metalizado, lo cual hará
que la tira aparezca como una inserción de plástico en
una tira de montura de cromo brillante.

25 Tal como se ilustra en la figura 1ª, en rela-
ción con la tira de moldura superior 12 y la tira de mol-
dura del lado de la carrocería 14, puede ser deseable -

1 que la tira sea flexionada a través de varios ángulos -
agudos a obtusos, dependiendo de la aplicación. El in-
vento es aplicable a tiras que tengan cualquier configu-
5 ración de sección transversal. Sin embargo, como una -
cuestión práctica, el ancho de tales tiras es, general-
mente, varias veces el espesor. Por ejemplo, el ancho -
puede ser del orden de treinta mm y el espesor cinco o
seis mm. Las tiras son algo elásticas y flexibles, de
10 forma que pueden ser retorcidas alrededor del eje prin-
cipal o longitudinal o dobladas alrededor del eje trans-
versal o menor, de forma que pueda seguir el contorno -
de la carrocería del automóvil 10. Una tal dobladura al
rededor del eje menor se representa en 26 (figura 1ª),
donde la tira de moldura 12 se extiende a lo largo y -
15 por encima del techo de la carrocería del automóvil 10.
Sin embargo, no pueden estar similarmente dobladas a -
cualquier grado significativo en el plano de la tira de
moldura como para un aproximado ángulo recto curvado 27
o una curvatura de ángulo obtuso 28, necesarios para -
20 perfilar y delimitar la cubierta de tejado de vinilo 13.
La moldura lateral de la carrocería 14 está flexionada,
desviada, a través de una curva de ángulo agudo 29 para
conseguir el deseado aspecto de diseño.

De acuerdo con esta incorporación del invento,
25 las curvas de ángulo agudo, recto y obtuso se consiguen

1 seccionando y quitando segmentos de las tiras de moldura, según se representa en las figuras 3ª, 5ª y 7ª. Así
pues, al objeto de conseguir un borde externo continuado
redondo 30 en la tira de moldura curvada, una línea de
5 separación o seccionado 31 se hace a lo largo de la línea de demarcación 22 entre la porción lateral 17 y la
porción central 16. Las líneas diagonales de separación
32, en un ángulo dependiente del ángulo incluido al cual
la tira de moldura ha de ser desviada, se extiende hacia
10 dentro desde el borde opuesto a través de la porción lateral 18 y en la porción central 16. Las líneas arqueadas de separación 33 se extienden desde la línea de separación 31 para hacer intersección con las líneas diagonales 32. Con la porción de la misma definida por las
15 líneas de separación 31, 32 y 33 quitadas, las tiras de moldura de las figuras 3ª, 5ª y 7ª pueden después ser desviadas hacia las posiciones angulares de las figuras 4ª, 6ª y 8ª, respectivamente. En la posición curvada o desviada, las líneas de separación diagonales 32 se ponen
20 juntas, mientras que las líneas arqueadas 33 forman una curva continuada con la cual la línea de separación 31 se funde, de manera que la porción lateral 17 forma una banda curvada continua alrededor de la curva en la tira de moldura. Los extremos de la porción lateral 18
25 y la porción central 16 creada por las líneas de separa-

1 ción diagonales 32, así como las paredes creadas por las
líneas de separación 31 y 33, se arrastran juntas en una
relación colindante apretada mediante la porción lateral
17, de forma que es creada una junta de apariencia agra-
5 dable.

La configuración geométrica de una típica rin-
conera está ilustrada en la figura 9^a, con la tira de -
moldura recta teniendo las porciones quitadas que se re-
presentan en líneas sólidas y el elemento es desviado -
10 hacia su configuración final, representada en líneas que-
bradas. A modo de ejemplo, puede decirse que este tipo -
de tira de moldura formada de un material de vinilo elás-
tico, con el cual el presente invento ha sido satisfacto-
riamente empleado, tiene un ancho total de aproximadamen-
15 te treinta mm. con las porciones laterales 17 y 18, te-
niendo cada una de ellas una anchura S de aproximadamente
4 mm. y la porción central 16 un ancho M de veintidos mm.
El espesor de las porciones laterales 17 y 18 en las lí-
neas de demarcación 22 y 23 es de aproximadamente cuatro
20 mm. y el espesor de la porción central 16 es de aproxima-
damente seis mm.

El principio del invento puede ser empleado con
una tira de moldura que tiene una configuración de sec-
ción transversal. Está particularmente bien adaptada a -
25 una configuración tal como la ilustrada en la figura 2^a,

1 puesto que la línea de demarcación 22 sirve como una línea divisoria natural para dejar aparte la porción lateral 17 que ha de continuar alrededor de la curva de esta tira.

5 Aunque quedará bien entendido que, de acuerdo con el invento, la configuración geométrica de las líneas de separación 31, 32 y 33 para cualquier tipo de tira de moldura, puede ser derivada empíricamente, también pueden ser calculadas matemáticamente según se ilustra -
10 en la figura 9ª para la incorporación de las figuras 1ª a 8ª. Así, asumiendo que el ángulo incluido entre los ejes longitudinales de las dos porciones de la tira de moldura en cualquier lado de la rinconera, tiene un valor de θ o, en otras palabras, el ángulo a través del cual la tira es desviada es igual a $180^\circ - \theta$, los ángulos ϕ que
15 las líneas de separación diagonales 32 forman con el eje longitudinal y con el borde paralelo de la tira 11 en los puntos 34 donde hacen intersección con el eje, cada uno será entonces de $\theta/2$. Los puntos 34 están a una distancia
20 X desde un plano transversal 35 situado en el punto medio de la sección la cual ha de formar la porción curvada de la tira. Así pues, la línea de separación 32 pasa a través del punto 34 y se extiende interiormente en el ángulo ϕ hasta el borde y hasta el eje longitudinal de la tira
25 hasta que hace intersección con la línea de separación -

1 arqueada 33.

La línea 33 es un arco que tiene un radio R igual al ancho total W de la tira menos el ancho S de la porción lateral 17 y su centro en el punto 34. La línea arqueada 33 se extiende desde el punto de intersección con la línea diagonal 32 hasta un punto 36 en el cual es tangente a la línea de demarcación 22. El punto 36 está también en el plano transversal que pasa a través del punto 34 y la línea de separación 31 se extiende entre los dos puntos de tangencia 36.

Como podrá apreciarse en la figura 9ª, la distancia X del punto 34 desde el plano de medio punto 35 está comprendido de un segmento Y basado sobre el radio R y un segmento Z basado sobre el ancho S de la porción lateral 17. En su posición curvada el eje neutral de la porción lateral 17 hará intersección con el plano de medio-punto 35 en un punto 37 a lo largo de la extensión de la línea de separación 32, y la distancia desde el punto 37 hasta la línea 33 será de $1/2S$. Así pues, la distancia X puede ser determinada como sigue:

$$X = Y + Z$$

$$X = R \cos \phi + 1/2S \cos \phi$$

$$X = (R + 1/2S) \cos \phi$$

$$X = (W - S + 1/2S) \cos \phi$$

$$X = (W - 1/2S) \cos \phi$$

1 o, puesto que $\phi = \theta/2$, $X = (W-1/2S) \cos \theta/2$

Con el material de la tira de moldura separada a lo largo de las líneas 31, 32 y 33 y la porción limitada así separada y quitada, los extremos pueden ser desviados para poner los bordes formados por las líneas de separación en una relación colindante, en la manera más arriba mencionada y formar la rinconera cerrada conforme se ilustra en las figuras 4ª, 6ª y 8ª.

En la incorporación alternativa de las figuras 10ª y 11ª, para fines de ilustrar la tira de moldura ha sido representada como desviada a través de 90º o una curva de ángulo recto. Sin embargo, quedará bien entendido que la misma configuración general podría ser empleada en la formación de esquinas agudas y obtusas. La incorporación alternativa difiere de aquellas previamente descritas en que, en lugar de tener un borde exterior curvado, la tira de moldura en su posición desviada o de flexada (figura 11ª) tiene un segmento recto que se extiende diagonalmente a través del borde exterior de la rinconera. Al objeto de formar esta configuración, una línea de separación recta 38 se extiende desde la línea de separación 31, a cada una de las líneas diagonales de separación 32, conforme se ilustra en la figura 10ª. Las líneas 38 son perpendiculares a las líneas diagonales 32, de forma que en la posición desviada, conforme se repre-

1 senta en la figura 11ª, están alineadas a lo largo de una
línea recta. Así pues, cuando la tira de moldura es des-
viada a la posición de la figura 11ª, la porción lateral
5 17 forma una banda recta continuada a través de la rin-
conera, con esquinas suavemente redondeadas 39, opuestas
a los extremos de las líneas de separación 38. Si se de-
seara disminuir las esquinas redondeadas y proporcionar
un cambio más abrupto y rudo en dirección a ese punto,
10 pueden formarse escotaduras (no representadas) inverti-
das en forma de V, parcialmente a través de la porción
lateral 17 desde el borde interior en las uniones de las
líneas de separación 38 con la línea de demarcación 22.
El borde exterior de la porción lateral 17 continuará -
así alrededor de la curva en la tira de moldura, mientras
15 puede ser desviada más aguzadamente en el punto donde la
dirección cambia. Al igual que con las antemencionadas
incorporaciones, los extremos de la porción lateral 18 y
la porción central 16 creadas por las líneas de separa-
ción diagonales 32, así como las paredes creadas por las
20 líneas de separación 31 y 38, son arrastradas juntas en
una relación colindante apretada por medio de la porción
lateral 17 (figura 11ª) de forma que se ha creado una -
junta de agradable apariencia.

25 El ángulo en el cual las líneas de separación
diagonales 32 se extienden a través de la tira de moldura

1 o, en otras palabras, el ángulo en el cual ellas hacen
intersección con el eje longitudinal y borde de la por-
ción lateral 18, será la mitad del ángulo incluido en el
cual la tira ha de ser deflexada o desviada. Al objeto
5 de mantener las proporciones que tienen aspectos agrada-
bles, el ancho diagonalmente a través de la rinconera en
la posición desviada es preferente y aproximadamente -
igual a la anchura de la tira de moldura. Así pues, como
puede mejor apreciarse en la figura 11ª, la longitud de
10 las líneas de separación diagonales 32 desde el borde de
la tira de moldura a la línea perpendicular de separación
38 es tal que su longitud, más la anchura transversal de
la porción del borde 17, es aproximadamente igual a la -
anchura de la tira de montura.

15

N O T A

: En resumen, la presente solicitud recaerá so-
bre las siguientes:

20

25

REIVINDICACIONES

1
5
10
15
20
25

1ª.- Un método para formar una rinconera con una tira de moldura, alargada, decorativa y protectora para aplicación de una superficie de apoyo, caracterizado por comprender medios para hacer un corte longitudinal a través de la tira, espaciado hacia dentro desde y paralelo a un borde lateral de dicha tira de moldura que forma una porción lateral continuada a lo largo de la misma, haciendo cortes diagonales parcialmente a través de la tira de moldura, desde el otro borde lateral en forma de V., haciendo un corte de conexión a través de la tira desde cada extremo del mencionado corte longitudinal hasta una intersección con el correspondiente de los citados cortes longitudinales y sacando la porción de la tira limitada por los mencionados cortes longitudinales, diagonales y conexiones.

2ª.- Un método para formar una rinconera con una tira de moldura, alargada, decorativa y protectora para aplicación de una superficie de apoyo, según la reivindicación 1ª, caracterizado porque el vértice de la mencionada V está en la mitad equidistante entre los extremos del corte longitudinal y sus lados hacen intersección con el otro borde citado transversalmente a través desde los extremos del corte longitudinal.

3ª.- Un método para formar una rinconera con

1 una tira de moldura, alargada, decorativa y protectora
para aplicación de una superficie de apoyo, según las -
reivindicaciones 1ª ó 2ª, caracterizado por la deflexión
de la mencionada tira de moldura para poner las cantone-
5 ras formadas por los cortes diagonales y las cantoneras
formadas por los mencionados cortes longitudinales y de
conexión en una relación colindante, formando la mencio-
nada porción lateral una banda continua alrededor del ex-
terior de la rinconera.

10 4ª.- Un método para formar una rinconera con
una tira de moldura, alargada, decorativa y protectora
para aplicación de una superficie de apoyo, según cual-
quiera de las reivindicaciones 1ª a 3ª, caracterizado -
por la determinación del ángulo que ha de ser incluido en
15 dicha rinconera, y cortando la porción de forma de V del
otro borde lateral, mediante lo cual los lados de la es-
cotadura resultante hacen cada uno un ángulo V con el
otro borde igual a la mitad del citado ángulo incluido.

20 5ª.- Un método para formar una rinconera con
una tira de moldura, alargada, decorativa y protectora
para aplicación de una superficie de apoyo, según cual-
quiera de las reivindicaciones 1ª a 4ª, caracterizado -
porque los cortes de conexión están a lo largo de una -
línea recta.

25 6ª.- Un método para formar una rinconera con

1 una tira de moldura, alargada, decorativa y protectora
para aplicación de una superficie de apoyo, según cual-
quiera de las reivindicaciones 1ª a 4ª, caracterizado -
5 porque dichos cortes de conexión siguen trayectorias cur-
vas.

7ª.- Un método para formar una rinconera con
una tira de moldura, alargada, decorativa y protectora
para aplicación de una superficie de apoyo, según la -
reivindicación 6ª, caracterizado porque los mencionados
10 cortes arqueados son segmentos circulares.

8ª.- Un método para formar una rinconera con
una tira de moldura, alargada, decorativa y protectora
para aplicación de una superficie de apoyo, según cual-
quiera de las reivindicaciones 1ª a 4ª, caracterizado -
15 porque los cortes de conexión son circulares con su ra-
dio igual al ancho de la tira menos el ancho de la por-
ción lateral, y los centros de los cortes circulares es-
tán situados en los puntos donde los lados de la escota-
tura de forma de V hacen intersección con el borde late-
20 ral de la tira.

9ª.- Un método para formar una rinconera con
una tira de moldura, alargada, decorativa y protectora
para aplicación de una superficie de apoyo, según la -
reivindicación 8ª, caracterizado porque los cortes cir-
25 culares están tangentes a los extremos del corte longitu

1 dinal en puntos situados transversalmente a través de la
tira de los centros.

5 10ª.- Un método para formar una rinconera con
una tira de moldura, alargada, decorativa y protectora
para aplicación de una superficie de apoyo, según las -
reivindicaciones anteriores, caracterizado por compren-
der un elemento continuo alargado, elástico que tiene -
unas porciones quitadas en una situación seleccionada a
lo largo de la misma, formando una porción de rinconera
10 que permite el montaje de la tira continua para que siga
la trayectoria.

15 11ª.- Un método para formar una rinconera con
una tira de moldura, alargada, decorativa y protectora
para aplicación de una superficie de apoyo, según la -
reivindicación 10ª, caracterizado porque las porciones
quitadas incluyen una escotadura de forma de V. que se
extiende hacia dentro desde un borde lateral de la tira
y generalmente porciones triangulares espaciadas desde
el otro borde lateral y contiguo con la escotadura de -
20 forma de V.

25 12ª.- Un método para formar una rinconera con
una tira de moldura, alargada, decorativa y protectora
para aplicación de una superficie de apoyo, según las -
reivindicaciones 10ª ó 11ª, caracterizado porque la por-
ción de rinconera incluye una banda continua que se ex-

1 tiende a lo largo de un borde lateral de la tira alrededor del exterior de la misma.

5 13ª.- Un método para formar una rinconera con una tira de moldura, alargada, decorativa y protectora para aplicación de una superficie de apoyo, según la reivindicación 12ª, caracterizado porque las porciones quitadas incluyen una escotadura de forma de V que se extiende hacia dentro desde el otro borde lateral de la tira y porciones arqueadas entre la banda continua y la
10 escotadura de forma de V.

15 14ª.- Un método para formar una rinconera con una tira de moldura, alargada, decorativa y protectora para aplicación de una superficie de apoyo, según la reivindicación 11ª, caracterizado porque la tira está montada sobre una superficie de apoyo, estando el elemento alargado, elástico, flexionado a través de un ángulo predeterminado en la rinconera y montado sobre la mencionada superficie e incluye una banda estrecha continua a lo largo de un borde lateral de la citada tira
20 de moldura que se extiende alrededor de la extremidad exterior de la rinconera, un par de paredes terminales que se extienden diagonalmente a través de la tira en relación colindante desde el otro borde lateral de la tira hasta el interior de la banda continua, y un par
25 de paredes de conexión, una extendiéndose en cada direc-

1 ción desde las paredes laterales colindantes, en relación colindante con la cara interior de la banda continua alrededor, de la rinconera.

5 15ª.- Un método para formar una rinconera con una tira de moldura, alargada, decorativa y protectora para aplicación de una superficie de apoyo, según la reivindicación 14ª, caracterizado porque cada una de las paredes terminales se extiende diagonalmente a través de la tira en un ángulo hasta el otro borde lateral, igual
10 a la mitad del ángulo incluido de la mencionada rinconera.

15 16ª.- Un método para formar una rinconera con una tira de moldura, alargada, decorativa y protectora para aplicación de una superficie de apoyo, según cualquiera de las reivindicaciones 12ª a 15ª, caracterizado porque la tira de moldura incluye una porción central y una porción lateral separada por una línea de demarcación comprendiendo la banda continua, la porción lateral.

20 17ª.- Un método para formar una rinconera con una tira de moldura, alargada, decorativa y protectora para aplicación de una superficie de apoyo, según cualquiera de las reivindicaciones 14ª a 16ª, caracterizado porque las paredes de conexión son circulares con sus radios iguales al ancho de la tira de moldura menos el
25 ancho de la banda continua.

1 18ª.- Un método para formar una rinconera con
una tira de moldura, alargada, decorativa y protectora
para aplicación de una superficie de apoyo, según cual-
quiera de las reivindicaciones 14ª a 16ª, caracterizado
5 porque las paredes de conexión son planas.

19ª.- UN METODO PARA FORMAR UNA RINCONERA CON
UNA TIRA DE MOLDURA, ALARGADA, DECORATIVA Y PROTECTORA
PARA APLICACION DE UNA SUPERFICIE DE APOYO.

10 Según se describe en la presente memoria des-
criptiva que consta de veinti tres hojas escritas a má-
quina por una sola de sus caras y dibujos.

Madrid, 11 Agosto 1978

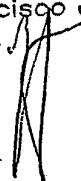
Francisco Javier Plaza
P. P. 

15

20

25

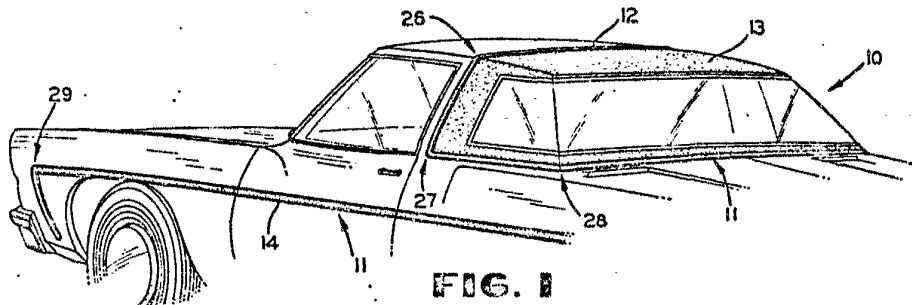

FIG. 1

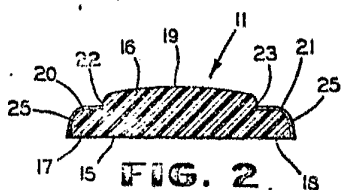

FIG. 2

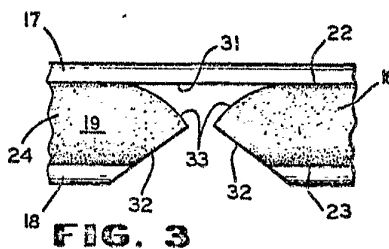

FIG. 3

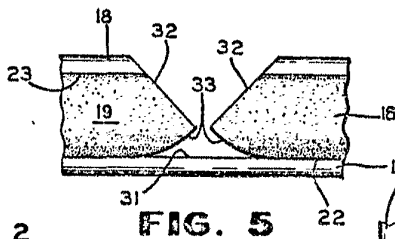

FIG. 4

FIG. 5

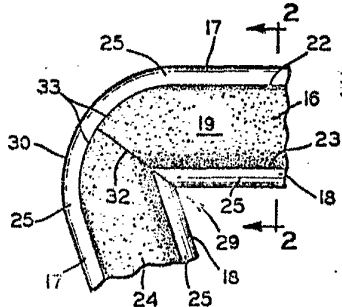

FIG. 6

ESCALA VARIABLE

Madrid, ~~14~~ **14** AGO. 1978 de 19

Francisco Javier Plaza
P. P.

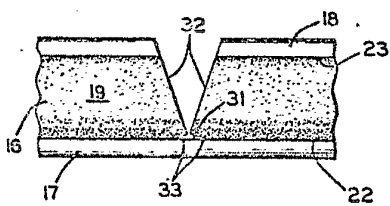

FIG. 7

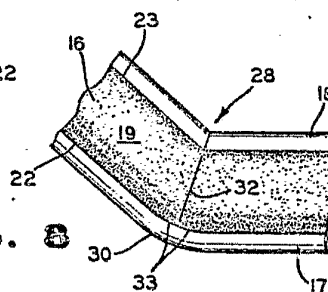

FIG. 8

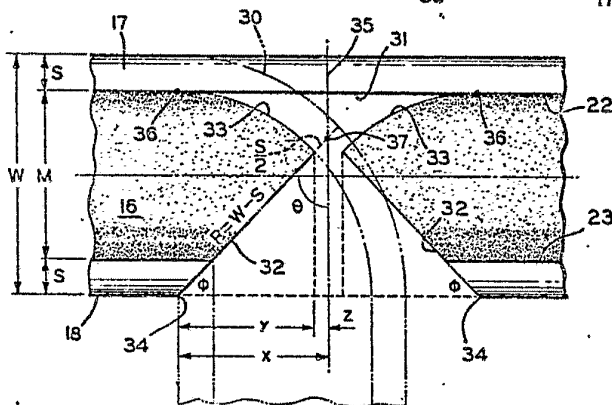

FIG. 9

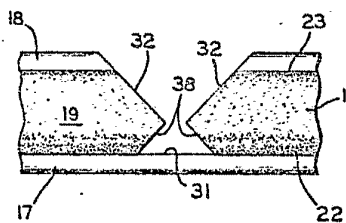

FIG. 10

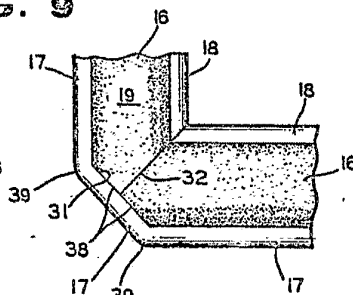

FIG. 11

ESCALA VARIABLE

Madrid, 11 AGO. 1978 de 19...

Francisco Javier Plaza
P.P.