



ESPAÑA

(19) ES	(11) NUMERO 460.882	(10) A1
	(21) FECHA DE PRESENTACION 20-7-1977	

PATENTE DE INVENCION

A1 460882, 780416 D06F 75/100

(30) PRIORIDADES:	(32) FECHA	(33) PAIS
(31) NUMERO 9325/76	21-7-76 /	Suiza

(47) FECHA DE PUBLICIDAD	(51) CLASIFICACION INTERNACIONAL D06F	(62) PATENTE DE LA QUE ES DIVISIONARIA
--------------------------	--	--

(54) TITULO DE LA INVENCION "PERFECCIONAMIENTOS INTRODUCIDOS EN UNA PLANCHA DE VAPOR"
--

(71) SOLICITANTE (S) JURA ELEKTROAPPARATE-FABRIKEN K. HENZIROHS A.G. (Fall 37)
---

DOMICILIO DEL SOLICITANTE 4626 Niederbuchsiten (Kanton Solothurn), Suiza
---

(72) INVENTOR (ES) Urs HAMMER y Ernst GISIGER
--

(73) TITULAR (ES)
-------------------

(74) REPRESENTANTE DON FERNANDO DE ELZABURU MARQUEZ (P-66.396)
---

1 — El objeto del presente invento es una plancha de vapor con un recipiente de agua y una boquilla rociadora para humedecer el material a planchar, dirigida hacia adelante y alimentada por medio de una bomba dotada de un vástago de émbolo y dispuesta en el recipiente de agua.

5 Las planchas de vapor de este tipo son conocidas. Tienen una boquilla rociadora, dispuesta fijamente en el bastidor de la plancha de vapor, que es alimentada por la bomba a través de un tubo de alimentación particular. Esta

10 disposición es desventajosa en tanto que, debido a la posición rígida de la boquilla rociadora, la zona de rociado está limitada. Además, la disposición de un tubo de alimentación de agua particular desde la bomba a la boquilla rociadora ocasiona gastos adicionales y dificulta el montaje.

15 El presente invento se ha basado en la misión de crear una plancha de vapor del tipo inicialmente citado en la que la zona de rociado sea sustancialmente mayor y que, además, se conforme con pocas piezas individuales y, a consecuencia de ello, sea también más fácil de montar.

20 Según el invento, este problema se resuelve gracias a que el vástago de émbolo está atravesado por un canal de alimentación de agua que por una parte comunica con la bomba y por otra parte comunica con la boquilla rociadora sujeta en el vástago de émbolo.

25 En el dibujo está representada una forma de realización a modo de ejemplo del objeto del invento en sección a través de la parte delantera de una plancha de vapor.

30 La plancha de vapor dibujada corresponde en su construcción total a las planchas conocidas de este tipo en las que un recipiente de agua 1 está unido a la cámara de

1 - vapor 5, dispuesta en la solera 4 calentada, a través de un canal de válvula 3 que puede cerrarse por medio de un vástago de válvula 2. En el recipiente de agua 1 está dispuesta, además, una bomba 6 con un émbolo 7, un vástago 5 de émbolo 8, un cilindro 9 y una válvula de retención 10, cuya última abre la entrada de cilindro para el agua que entra desde el recipiente 1, pero cierra una salida del cilindro. El vástago de émbolo 8 está atravesado por un canal de alimentación de agua 11 que, por una parte, comunica con el espacio 12 de la bomba y con la bomba 6 y, por otra parte, comunica con una boquilla 13 sujeta en el vástago de émbolo 8. La boquilla 13 tiene una pieza de racor 23 fija sobre el vástago de émbolo 8 y atravesada por el canal de boquilla 22, que está unida por rosca a la tapa 15 de boquilla 24 hueca. Dentro del espacio hueco de la tapa de boquilla 24 está soportada una pieza de válvula 25 axialmente movable que, en caso de sobrepresión en el canal 22, libera la boca de la boquilla y la cierra en caso de depresión.

20 El vástago de émbolo 8 atraviesa un muelle de compresión 14 que se apoya por una parte a través del anillo de muelle 15 contra el vástago de émbolo 8 propiamente dicho y por otra parte contra la pared superior de la bomba 6 dispuesta fijamente en la caja 16, y de esta manera tiene la tendencia de retener el vástago de émbolo 8 en su posición superior representada. El movimiento ascendente del vástago de émbolo 8 se limita a través del botón de accionamiento 17 que con su saliente anular 18 coge por debajo un fiador superior 19 de la caja 16 de la plancha.

30 El borde inferior interior 20 de la abertura de

1 - paso 21 en la caja 16 de la plancha para el botón de accio-  
namiento 17 forma además un fiador inferior en el que el  
botón de accionamiento 17 puede hacerse enclavar en su po-  
sición descendida, de modo que este botón 17, en el que es  
5 tá sujeto también el extremo superior del vástago de válvu-  
la 2, puede ser asegurado también en su posición descendi-  
da.

Un movimiento ascendente y descendente del botón  
de accionamiento 17 es transferido a través del vástago  
10 de émbolo 8 al émbolo 7 de la bomba 6, siendo aspirada agua  
en el curso del movimiento ascendente desde el recipiente  
de agua 1 a través de la válvula de retención 10. Gracias  
a este proceso de aspiración se establece en los canales  
11 y 22 una depresión, de modo que la pieza de válvula 25  
15 bloquea la boquilla 13. Si se aprieta hacia abajo el botón  
de accionamiento 17, el agua retenida en el cilindro 9 a  
través de la válvula de retención 10 es apretada hacia arri-  
ba a través del canal de alimentación 11 y al interior de  
la boquilla rociadora 13 y rociada después de que, gracias  
20 a la sobrepresión establecida, la pieza de válvula haya li-  
berado la boca de la boquilla.

Puesto que esta boquilla rociadora 13 está unida  
fijamente al vástago de émbolo 8, la boquilla 13 se mueve  
hacia arriba y hacia abajo al compás del movimiento confe-  
25 rido al botón de accionamiento 17 y juntamente con el vás-  
tago de émbolo 8, de modo que se aumenta decisivamente la  
zona de rociado.

Este movimiento ascendente y descendente se trans-  
mite además al vástago de émbolo 2 que, como es sabido, no  
30 sólo tiene la misión de liberar y cerrar el canal de válvu-

1 -la 3, sino rascar simultáneamente también los residuos cal  
cáreos dentro del canal de válvula 3. El estar soportado  
el vástago de válvula 2 dentro del botón de accionamiento  
17 tiene por tanto, además, la ventaja adicional de un efec  
5 to rascador incrementado.

Si con el fin de efectuar un planchado en seco  
tiene que cerrarse el canal de válvula 3 y eliminarse si-  
multáneamente en cuanto a su funcionamiento la boquilla ro-  
ciadora 13, es suficiente apretar el botón de accionamien-  
10 to 17 hacia abajo en una medida tal que su saliente anular  
18 coja por debajo el borde 20, lo que puede conseguirse  
con un ligero movimiento de basculación del botón de accio-  
namiento 17.

De este modo se consigue aumentar sustancialmen-  
15 te la zona de rociado de una plancha de vapor dotada de bo-  
quilla rociadora y prescindir simultáneamente de una ali-  
mentación adicional del agua de rociado desde la bomba 6  
a la boquilla rociadora 13. Al mismo tiempo puede cerrarse  
de manera sencilla, en caso de planchado en seco, el canal  
20 de válvula 3 y ponerse fuera de servicio la boquilla rocia-  
dora 13, con lo que, adicionalmente, se consigue además un  
efecto rascador aumentado en el canal de válvula 3.

25

30

12087

## - REIVINDICACIONES -

Los puntos de invención propia y nueva que se presentan para que sean objeto de esta solicitud de Patente de Invención en España, por VEINTE años, son los que se recogen en las reivindicaciones siguientes:

1ª.- Perfeccionamientos introducidos en una plancha de vapor con un recipiente de agua y una boquilla rociadora para humedecer el material a planchar, dirigida hacia adelante y alimentada a través de una bomba dotada de un vástago de émbolo y dispuesta en el recipiente de agua, caracterizados porque el vástago de émbolo está atravesado por un canal de alimentación de agua que comunica por una parte con la bomba y, por otra parte, con la boquilla rociadora sujeta en el vástago de émbolo.

2ª.- Perfeccionamientos según la reivindicación 1ª, relacionados con una plancha de vapor dotada de un botón de accionamiento para el vástago de émbolo y de un vástago de válvula para el canal de válvula dispuesto entre el recipiente de agua y una cámara de vapor, caracterizados porque el vástago de válvula está unido también al botón de accionamiento.

3ª.- Perfeccionamientos según la reivindicación 2ª, caracterizados porque el botón de accionamiento es enclavable en su posición descendida.

4ª.- Perfeccionamientos introducidos en una plancha de vapor.

Tal y como se ha descrito en la Memoria que ante

1 -cede, representado en los dibujos que se acompañan y con los fines que se han especificado.

Esta Memoria consta de seis hojas escritas a máquina por una sola cara.

5

Madrid, 19. AGO. 1877

P.A.

Fernando de Elzaburu  
Por Poder.



10

15

20

25

DNM 30

12087



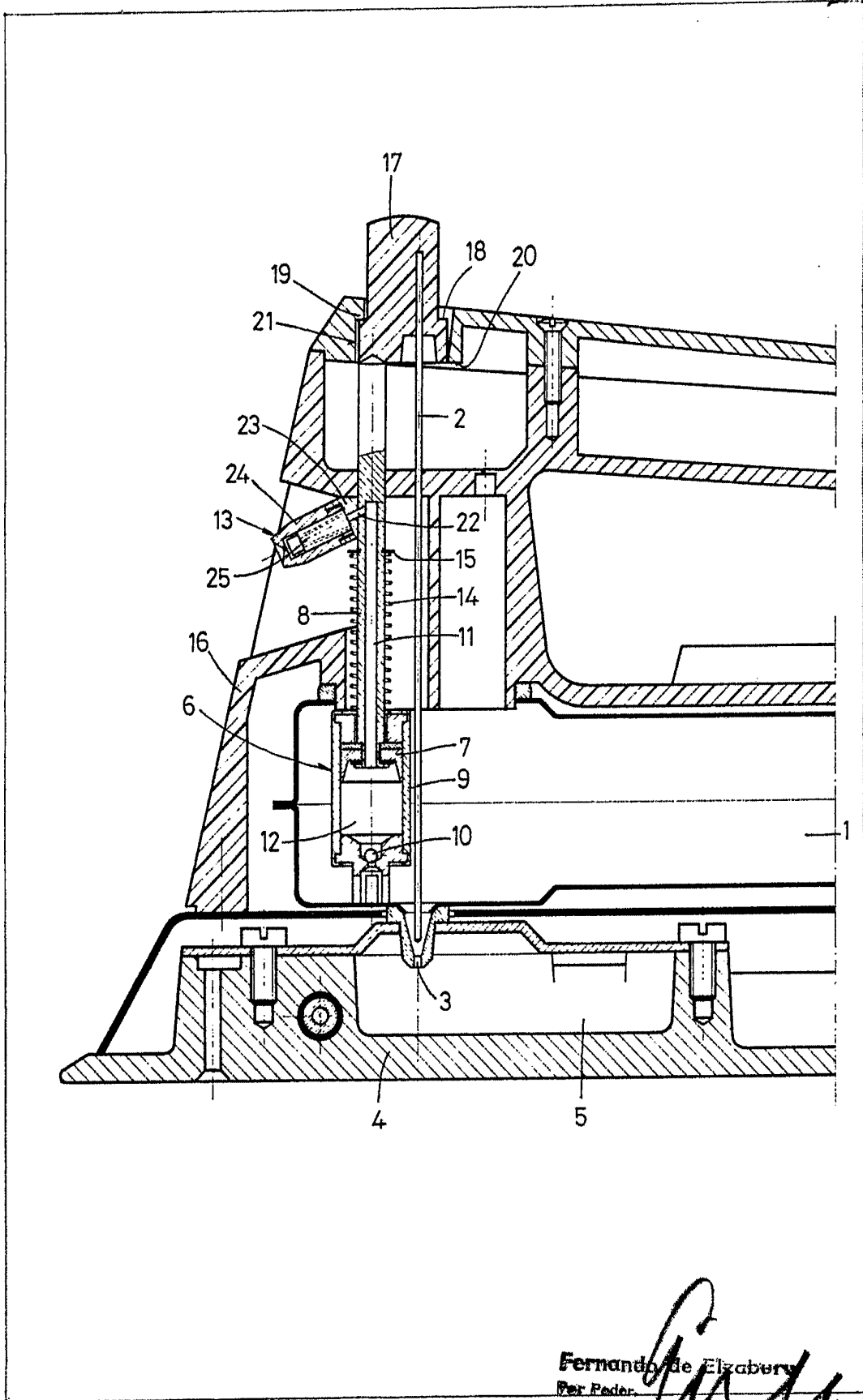

Fernando de Elzaburu  
Per Feder.