

MINISTERIO DE INDUSTRIA
REGISTRO DE LA PROPIEDAD INDUSTRIAL



ESPAÑA

10	ES	11	NUMERO	460773	10	A 1
		21				
		22	FECHA DE PRESENTACION	15.7.74		

PATENTE DE INVENCION

30	PRIORIDADES:	32	FECHA	33	PAIS
	31	NUMERO			
		P 26 33 603.8	27 Julio 1976		ALEMANIA

47	FECHA DE PUBLICIDAD	51	CLASIFICACION INTERNACIONAL	62	PATENTE DE LA QUE ES DIVISIONARIA
			D06F		

54	TITULO DE LA INVENCION
	"Perfeccionamientos en máquinas lavadoras de tambor para carga frontal".

71	SOLICITANTE (S)
	Licentia Patent-Verwaltungs-G.m.b.H.

	DOMICILIO DEL SOLICITANTE
	6 Frankfurt am Main, Theodor-Stern-Kai 1 (Alemania)

72	INVENTOR (ES)
	Willi Reiss

73	TITULAR (ES)

74	REPRESENTANTE
	Carlos Fernández Candelas

El invento se refiere a una máquina lavadora de tambor para carga frontal con pesos de compensación fijados en el recipiente del tambor.

5 Por la publicación alemana 2 443 300 se conoce en las máquinas lavadoras de tambor el modo de fijar los pesos compensadores de desequilibrio por medio de barras de tracción en la camisa del recipiente del tambor. Este modo de fijación es relativamente dispensioso y requiere que el recipiente de acero inoxidable tenga paredes gruesas.

10 El invento tiene el objeto de crear una máquina lavadora de tambor para carga frontal, que haga posible un montaje y desmontaje sencillo del tambor en el recipiente así como una colocación favorable de los pesos de compensación.

15 De acuerdo con el invento se resuelve este problema porque con la pared frontal del recipiente del tambor está coordinado un anillo de soporte y porque en el anillo de soporte están fijados pesos de compensación y porque la pared frontal y el anillo de soporte pueden ser tensados contra el recipiente del tambor por una cinta tensora y con interposición de un anillo de estanqueidad.

20 Formas de realización del invento están contenidas en las reivindicaciones secundarias.

Debido al invento puede realizarse por un lado un montaje y desmontaje del tambor del recipiente con la pared frontal desacoplada, y por otro lado, debido al anillo de soporte la pared frontal
25 que consta de un material de alto valor puede diseñarse en forma más

+
sirve una cinta tensora 6 con sección preferentemente en forma de U o de V, la cual consta por ejemplo de mitades anulares que se pueden tensar una contra otra. La cinta tensora 6 rodea un borde 7 doblado hacia arriba del recipiente del tambor y los bordes exteriores 8, 9 de la pared frontal 3 y del anillo de soporte 5 respectivamente, estando previsto para la hermetización del recipiente del tambor además un anillo de estanqueidad 10.

De acuerdo con la Fig. 2 el anillo de estanqueidad 10 está colocado sobre el borde exterior 8, adecuadamente configurado, de la pared frontal 3 y queda sujeto hermeticamente entre el borde 7 del recipiente del tambor, el anillo de soporte 5 o el borde exterior 9 del anillo de soporte y la pared frontal 3 por la cinta tensora 6. El anillo de estanqueidad 10 puede cubrir así también una rendija 11 de un anillo de soporte fabricado de material de cinta.

De un modo preferente la pared frontal 3 forma un espaldar 12 acodado paralelamente con referencia a la envolvente del recipiente del tambor 1 y un borde de centraje 13, por un lado para el apoyo del anillo de estanqueidad 10 y por otro lado para el centraje de la pared frontal contra la envolvente del recipiente del tambor.

En el ejemplo de realización están atornillados en el anillo de soporte 5 dos pesos de compensación 14. En la realización de acuerdo con la Fig. 3 el borde exterior 8 de la pared frontal 3 se apoya contra el borde exterior 9 del anillo de soporte 5, en el que están moldeadas las aristas de refuerzo 15.

REIVINDICACIONES

1.- Perfeccionamientos en máquinas lavadoras de tambor pa
ra carga frontal con pesos de compensación fijados en el recipiente
del tambor, caracterizados porque con la pared frontal del recipien
5 te del tambor está coordinado un anillo de soporte, porque en el -
anillo de soporte están fijados pesos de compensación y porque la -
pared frontal y el anillo de soporte pueden ser tensados por una -
cinta tensora contra el recipiente del tambor con interposición de
un anillo de estanqueidad.

10 2.- Perfeccionamientos de acuerdo con la reivindicación 1,
caracterizados porque la cinta tensora tiene una sección en forma -
de U o de V porque consta de mitades anulares que se pueden tensar
una contra otra y porque con sus brazos rodea un borde doblado hacia
arriba del recipiente del tambor y los bordes exteriores de la pa-
15 red frontal y del anillo de soporte con el anillo de estanqueidad -
insertado.

3.- Perfeccionamientos de acuerdo con reivindicaciones an
teriores, caracterizados porque el borde exterior de la pared fron
tal forma un espaldar acodado paralelamente con referencia a la en
20 volvente del recipiente del tambor con un borde de centraje y un -
borde de acoplamiento que encaja en el anillo de estanqueidad.

4.- Perfeccionamientos de acuerdo con las reivindicaciones
anteriores caracterizados porque el borde exterior de la pared fron
tal se apoya contra el anillo de soporte.



5.- Perfeccionamientos de acuerdo con las reivindicaciones anteriores, caracterizados porque en el anillo de soporte están moldeados los pesos de compensación, bordes de refuerzo u otros elementos similares.

5 6.- "PERFECCIONAMIENTOS EN MAQUINAS LAVADORAS DE TAMBOR PARA CARGA FRONTAL".

Tal como se describe y reivindica en la presente Memoria Descriptiva, que consta de cinco hojas escritas a máquina por una sola cara y de sus correspondientes dibujos.

Madrid, 15 JUL. 1977

Jandy

26

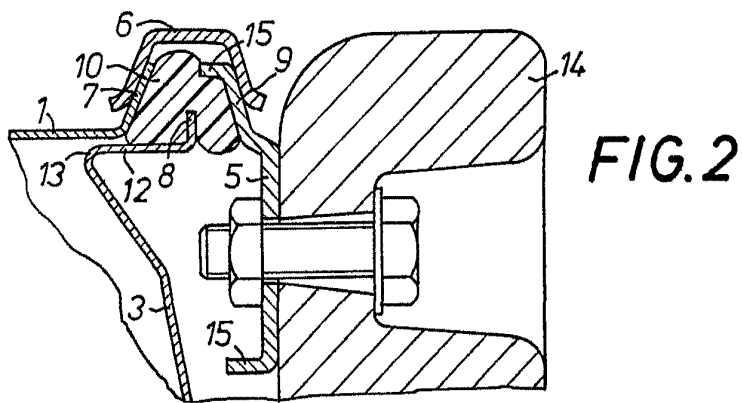
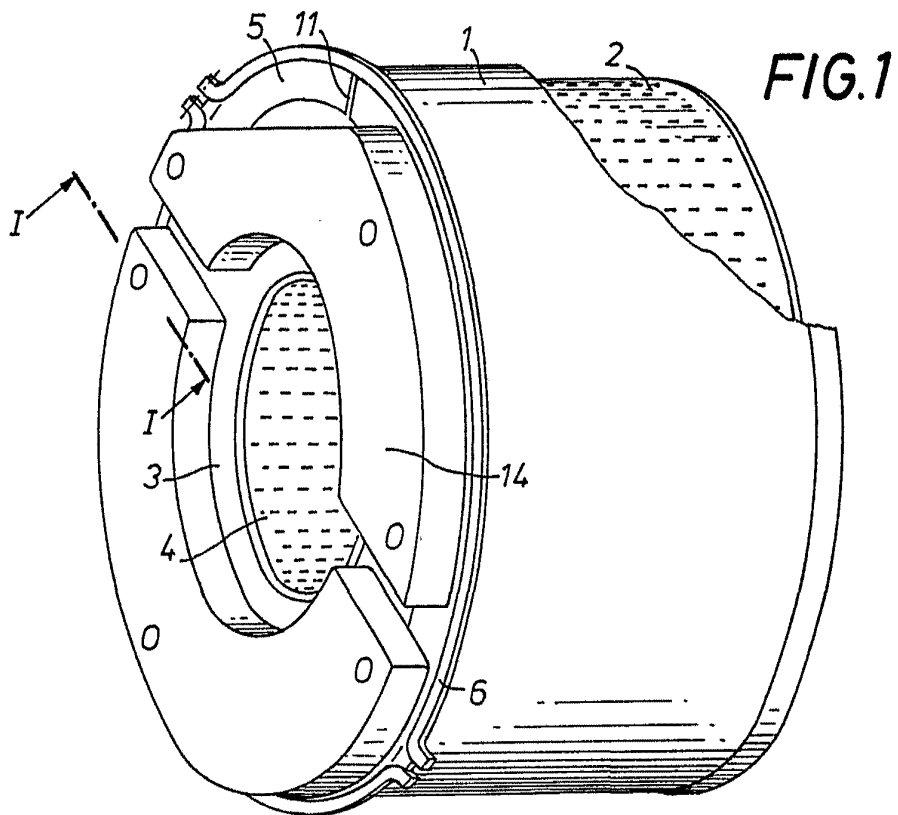
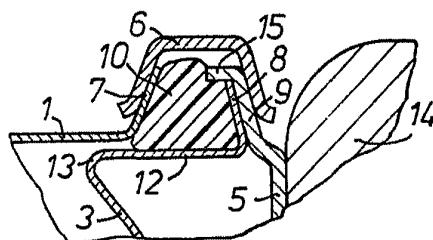

FIG. 3



Escala variable

Madrid, 15 Julio 1977

Jaudy
et