

MINISTERIO DE INDUSTRIA  
REGISTRO DE LA PROPIEDAD INDUSTRIAL



ESPAÑA

10 ES	11 21	458909	10 A1
	22	FECHA DE PRESENTACION	

18 MAR 1977



PATENTE DE INVENCION

50 PRIORIDADES:		
51 NUMERO	52 FECHA	53 PAIS
76 19 260	24-6-76	FRANCIA
Int CI? <u>A47G 7/38</u>		
47 FECHA DE PUBLICIDAD	51 CLASIFICACION INTERNACIONAL	62 PATENTE DE LA QUE ES DIVISIONARIA
	<u>A47G, B60M</u>	
54 TITULO DE LA INVENCION		
"REPOSA-CABEZAS PARA ASIEN TO, PRINCIPALMENTE DE VEHICULO AUTOMOVIL"		
71 SOLICITANTE (S)		
La Sociedad Anónima Francesa: CHRYSLER FRANCE		
DOMICILIO DEL SOLICITANTE		
136, Avenue des Champs Elysees <u>75008 PARIS</u> FRANCIA		
72 INVENTOR (ES)		
D. MICHEL CHASTANIER, francés.		
73 TITULAR (ES)		
74 REPRESENTANTE		
D. FRANCISCO GARCIA CABRERIZO		S/Ref: 30827 N/Ref: O.G: 32882/GG

18 MAYO 1977



La presente invención se refiere a un reposa-cabezas perfeccionado para asiento, más particularmente de vehículo automóvil. Este reposa-cabezas es del tipo general que comprende dos ramas de armadura que vienen a introducirse con interposición de un manguito de montaje en dos tubos solidarios de la estructura del respaldo del asiento. Tales reposa-cabezas son bien conocidos y utilizados en diferentes vehículos. Además, presentan a menudo un dispositivo que permite regular la altura del reposa-cabezas con el fin de adaptar esta altura a la conformación del usuario.

El reposa-cabezas de acuerdo con la invención se caracteriza por llevar medios de regulación peculiares, cómodos, eficaces y económicos. De acuerdo con la invención, el reposa-cabezas se caracteriza porque entre cada manguito y la rama de armadura que se introduce en el mismo está interpuesta una pieza intermedia provista de dientes o espolones susceptibles de introducirse en enclavamiento axial contra unos dientes formados de manera complementaria en el manguito, siendo susceptible dicha pieza intermedia de ocupar en rotación al menos dos posiciones, una en la que dichos dientes complementarios de la pieza intermedia y del manguito son bloqueados mutuamente, otra en la que dichos dientes de la pieza intermedia son separados angularmente de los dientes del manguito, y se ha previsto un muelle de recuperación para mantener normalmente a dichos dientes complementarios en acoplamiento mutuo. Con tal disposición, la regulación en altura del reposa-cabezas se realiza muy simplemente por simple rotación de las piezas intermedias, colocación a la altura deseada del reposa-cabezas y aflojamiento de las piezas intermedias que, bajo el efecto del muelle de recuperación bloquean el reposa-



cabezas en posición a la altura elegida.

Como se verá más claramente con ayuda de la descripción que va a seguir, la puesta en práctica de la invención - permite un montaje y una regulación fáciles del reposa-cabezas procurando la cualidad de empleo deseada. En los dibujos anexos:

5. - la figura 1 es una vista en corte transversal hecha con arranque a través de un reposa-cabezas de acuerdo con la invención montado en su sitio sobre el respaldo del asiento;

10. - la figura 2 es una vista en alzado hecha según la flecha II de la figura 1 con ciertas partes arrancadas con el fin de permitir ver mejor las peculiaridades de montaje; y

15. - la figura 3 es una vista en perspectiva despiegada que muestra las diversas piezas esenciales cooperantes de un reposa-cabezas concebido según la invención.

En lo que precede así como en la descripción que va a seguir y en las reivindicaciones se designa por "reposa-cabezas", no solamente la estructura de apoyo que prolonga el respaldo del asiento, sino igualmente los medios de montaje - cooperantes previstos en el respaldo y sobre la estructura de apoyo que permiten la instalación de esta estructura de apoyo sobre el respaldo del asiento.

Según el modo de realización ilustrado, el reposa-cabezas es del tipo que comprende una armadura 1 por ejemplo de tubo de acero sensiblemente en forma de U con dos ramas - 1a, 1b que vienen a introducirse con interposición de un manguito de montaje 2a, 2b en dos tubos 3a, 3b por ejemplo de acero soldados sobre la estructura 4 del respaldo 5 del asiento.

30. to.



La introducción de las ramas 1a, 1b de la armadura 1 en los manguitos 2a, 2b introducidos a su vez en los tubos 3a, 3b se realiza con interposición de una pieza intermedia 5a, 5b.

5. Cada pieza intermedia 5a, 5b está provista de dientes o espolones 6 que son susceptibles de venir a disponerse -- como se explicará más adelante en enclavamiento axial contra -- unos dientes formados de manera complementaria 7 en cada manguito 2a, 2b. Un muelle de recuperación del tipo de torsión 8a, 8b tiene una de sus extremidades 9a, 9b introducida en un orificio 10a, 10b de una rama 1a, 1b de la armadura, y su otra extremidad 11a, 11b introducida en un paso 12a, 12b formado en la pieza intermedia correspondiente 5a, 5b. En el ejemplo ilustrado, cada pieza intermedia 5a, 5b se compone esencialmente --
10. de una parte del tubo 13a, 13b recubierta por un anillo 14a, 14b de mayor diámetro, estando unido el tubo 13a, 13b con el anillo 14a, 14b por unas lengüetas radiales 15 que forman entre ellas, la pared exterior de los tubos 13a, 13b y la pared interior de los anillos 14a, 14b los pasos 12a.
15. En cada rama de armadura 1a, 1b está formado igualmente un orificio 16a, 16b para el paso de una clavija 17a, 17b que, en posición de montaje, se introduce igualmente en -- unas lumbreras 18a, 18b de las piezas intermedias 5a, 5b. En -- posición de ensambladura, la clavija 17a, 17b bloquea axialmente la rama de armadura 1a, 1b con relación a la pieza intermedia 5a, 5b permitiendo a la vez una cierta rotación relativa -- entre la pieza intermedia y la rama de armadura correspondiente alrededor de su eje de montaje.
20. Cada manguito 2a, 2b presenta en su base una extre-
25. midad hendida que forma dientes 19a, 19b separados por hendidu

30. Cada manguito 2a, 2b presenta en su base una extre-



ra 20a, 20b que permiten la introducción elástica a presión de los manguitos 2a, 2b en los tubos 3a, 3b y su enclavamiento - al final de carrera por los dientes en forma de gancho 19a, - 19b como puede verse principalmente en las figuras 1 y 2. Además, un espolón de posicionamiento 21a, 21b permite el posicionamiento preciso en rotación de cada manguito 2a, 2b en su tubo receptor 3a, 3b gracias a una muesca receptora 22a, 22b prevista en cada tubo 3a, 3b.

10. Dos muelles helicoidales 23a, 23b están montados - bajo las piezas intermedias 13a, 13b viniendo a apoyarse sobre la cara inferior de los tubos 13a, 13b y sobre un topo 24 (figuras 1 y 2) previsto en cada manguito 2a, 2b.

15. En su parte superior, la armadura 1 presenta una placa de refuerzo 25. De una manera conocida el volumen de apoyo 26 del reposa-cabezas es moldeado por encima de la armadura 1 y la placa 25, por ejemplo es espuma sintética. Este volumen de apoyo es disimétrico presentando una cara más bombada 27 y una cara menos saliente 28, de modo que invirtiendo  $180^\circ$  la posición de montaje se pueda presentar hacia -  
20. delante la cara 28 como se ha ilustrado en trazos continuos - o por el contrario la cara 27 como se ha ilustrado en 27' por trazos finos (figura 1) obteniéndose de este modo además de - la regulación en altura del reposa-cabezas ilustrado por las posiciones 26', 26'', una regulación en profundidad según se  
25. introduzca el reposa-cabezas en uno u otro sentido.

La instalación y el funcionamiento del reposa-cabezas se desprenden de las explicaciones que preceden.

30. Se introduce primeramente en los tubos 3a, 3b los manguitos 2a, 2b hasta el enclavamiento de los dientes elásticos 19a, 19b bajo el borde inferior de los tubos 3a, 3b --



(figuras 1 y 2). El posicionamiento en rotación correcta es -- asegurado por la cooperación de los espolones 21a, 21b que se introducen en las muescas 22a, 22b.

- Se bloquea seguidamente por las clavijas 17a, 17b
5. las ramas 1a, 1b sobre las piezas intermedias 5a, 5b. Las -- clavijas que penetran en los orificios 16a, 16b de las ramas y las lumbreras 18a, 18b de las piezas intermedias aseguran -- el enclavamiento axial de las ramas de la armadura con rela-- ción a las piezas intermedias permitiendo a la vez una cierta
10. rotación de las piezas intermedias alrededor del eje de montaje.

- Los muelles 8a, 8b se introducen entonces en su si-- tío con su extremidad 9a, 9b en los orificios 10a, 10b de las ramas 1a, 1b, y su otra extremidad 11a, 11b introducida en un
15. paso 12a, 12b de las piezas intermedias 5a, 5b que aseguran -- la recuperación en torsión de dichas piezas intermedias alre-- dedor de su eje de montaje en una posición de calado en una -- extremidad de las lumbreras 18a, 18b. Esta posición de calado es tal que los espolones 6 de las piezas intermedias se encuen--
20. tren frente a los dientes 7 de cremallera formados en el inte-- rior de los manguitos 2a, 2b.

- Se posiciona los muelles 23a, 23b en los manguitos 2a, 2b. Se introduce entonces el reposa--cabezas propiamente -- dicho con las piezas intermedias 5a, 5b bloqueadas axialmente
25. sobre las ramas 1a, 1b haciendo girar a las piezas interme-- dias en oposición a la acción de los muelles 8a, 8b con el -- fin de despejar las muescas 6 de los dientes 7 de cremallera. En la posición en altura deseada del reposa--cabezas se suel-- ta las piezas intermedias 5a, 5b que se manobra en rotación
30. por los anillos 14a, 14b. Los muelles 8a, 8b hacen girar a --



las piezas intermedias de manera que los dientes 6 se acoplen con los dientes 7 de cremallera correspondientes bloqueando - el reposa-cabezas en la posición en altura escogida.

- Evidentemente, la invención no se limita en manera alguna al modo de realización ilustrado y descrito que no ha sido dado más que a título de ejemplo, comprendiendo la invención todos los equivalentes técnicos de los medios descritos así como sus combinaciones si las mismas son realizadas según su espíritu y llevadas a la práctica dentro del marco de las reivindicaciones que siguen. En particular, el enclavamiento vertical del reposa-cabezas puede no ser prevista más que sobre una rama tal como 1a por ejemplo, y en este caso la rama sin enclavamiento 1b se desliza libremente dentro de un manguito de recepción (no representado) introducido en el tubo 3b y —
15. que reemplaza a las piezas conjugadas 2b, 5b.

#### N O T A

- La Patente de Invención que se solicita por veinte años , para España de acuerdo con la Vigente Legislación deberá recaer sobre: "REPOSA-CABEZAS PARA ASIEN TO, PRINCIPALMENTE
20. DE VEHICULO AUTOMOVIL", con prioridad de la solicitud de patente en Francia nº 76 19 260 de fecha 24 de Junio de 1976 según las características esenciales de las siguientes:

25.

30.

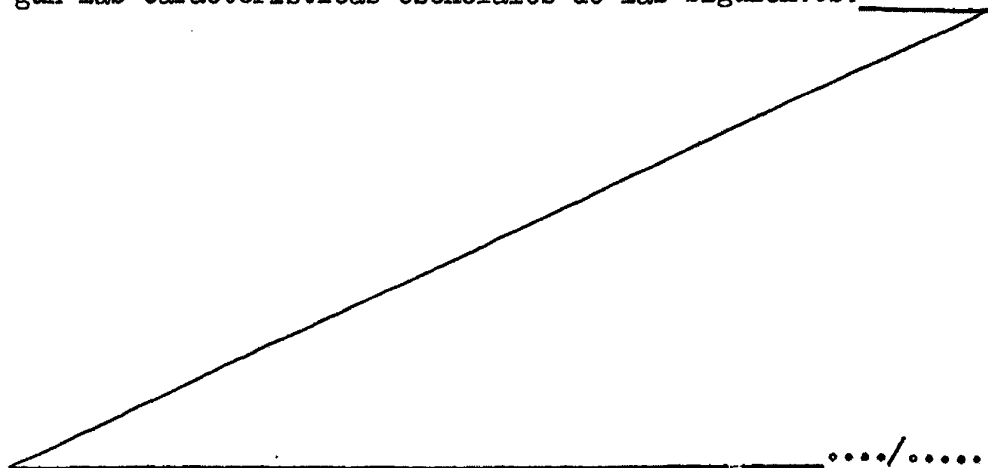

.... / .....



R E I V I N D I C A C I O N E S

- 1ª.- Reposas-cabezas para asiento, principalmente -  
de vehículo automóvil, del tipo que comprende dos ramas de ar-  
madura que vienen a introducirse con interposición de un man-  
guito de montaje en dos tubos solidarios de la estructura del  
5. respaldo del asiento, caracterizado porque entre cada mangui-  
to y la rama de armadura que se introduce en el mismo se ha -  
interpuesto una pieza intermedia provista de dientes o espolo-  
nes susceptibles de introducirse en enclavamiento axial con--  
10. tra unos dientes formados de manera complementaria en el man-  
guito, siendo susceptible dicha pieza intermedia de ocupar en  
rotación al menos dos posiciones, una en la que dichos dientes  
complementarios de la pieza intermedia y del manguito son blo-  
queados mutuamente y otra en la que dichos dientes de la pie-  
15. za intermedia son liberados angularmente de los dientes del -  
manguito, y se ha previsto un muelle de recuperación para man-  
tener normalmente a dichos dientes complementarios en acopla-  
miento mutuo.

- 2ª.- Reposas-cabezas para asiento, principalmente de  
20. vehículo automóvil, según la reivindicación 1ª, caracterizado  
porque unos medios de enclavamiento, por ejemplo por clavija -  
y lumbrera, aseguran el enclavamiento axial de cada rama de ar-  
madura con relación a dicha pieza intermedia a la vez que per-  
miten un debatimiento angular relativo de dicha rama con rela-  
25. ción a dicha pieza intermedia.

- 3ª.- Reposas-cabezas para asiento, principalmente de  
vehículo automóvil, según la reivindicación 1ª, o la reivin-  
dicación 2ª, caracterizado porque el muelle de recuperación es  
del tipo de torsión del que una extremidad se introduce en un  
30. orificio de una rama de la armadura y la otra extremidad en un

*m/c*



paso formado en dicha pieza intermedia que tiende a hacer girar a dicha pieza intermedia sobre sí misma alrededor de su eje de montaje en el manguito.

5. 4ª.- Reposas-cabezas para asiento, principalmente de vehículo automóvil, según una de las reivindicaciones precedentes, caracterizado porque un muelle helicoidal está montado en compresión bajo dichas piezas intermedias viniendo a disponerse a tope contra una parte de dichos manguitos o de los tubos en los que se introducen compensando al menos en parte el peso del reposa-cabezas.

10. 5ª.- Reposas-cabezas para asiento, principalmente de vehículo automóvil, según una de las reivindicaciones precedentes, caracterizado porque el manguito se introduce elásticamente y se bloquea en posición axial y angular en dichos tubos de la estructura del respaldo de asiento.

20. 6ª.- Reposas-cabezas para asiento, principalmente de vehículo automóvil, según una de las reivindicaciones precedentes, caracterizado porque el volumen de apoyo del reposa-cabezas es disimétrico presentando una cara más bombeada y una cara menos en saliente, pudiendo realizarse el montaje de las dos ramas en una posición o en la posición invertida 180°.

25. 7ª.- Reposas-cabezas para asiento, principalmente de vehículo automóvil, según una de las reivindicaciones precedentes, caracterizado porque una placa viene a reforzar la armadura en su parte superior, estando empotradas dicha placa y dicha armadura en una masa de un revestimiento apropiado tal como una espuma sintética.

30. 8ª.- Reposas-cabezas para asiento, principalmente de vehículo automóvil, según una de las reivindicaciones precedentes, caracterizado porque una de las ramas de armadura compren

m/c

18 MAYO 1977



de un sistema de enclavamiento axial del tipo reivindicado más arriba, y la otra rama de armadura se desliza libremente en un manguito de recepción que se introduce en el tubo correspondiente de la estructura del respaldo del asiento.

5. 9ª.- REPOSA-CABEZAS PARA ASIEN TO, PRINCIPALMENTE DE VEHICULO AUTOMOVIL.

Según queda sustancialmente descrito en la presente memoria que consta de nueve hojas, escritas a máquina por una sola cara y acompañada de dibujos.

10.

Madrid, 18 MAYO 1977

CHRYSLER FRANCE

P.P. FRANCISCO GARCIA CABRERIZO  
P. P.

Firmado: N. del Santo Abril

mte

**Fig: 1.**

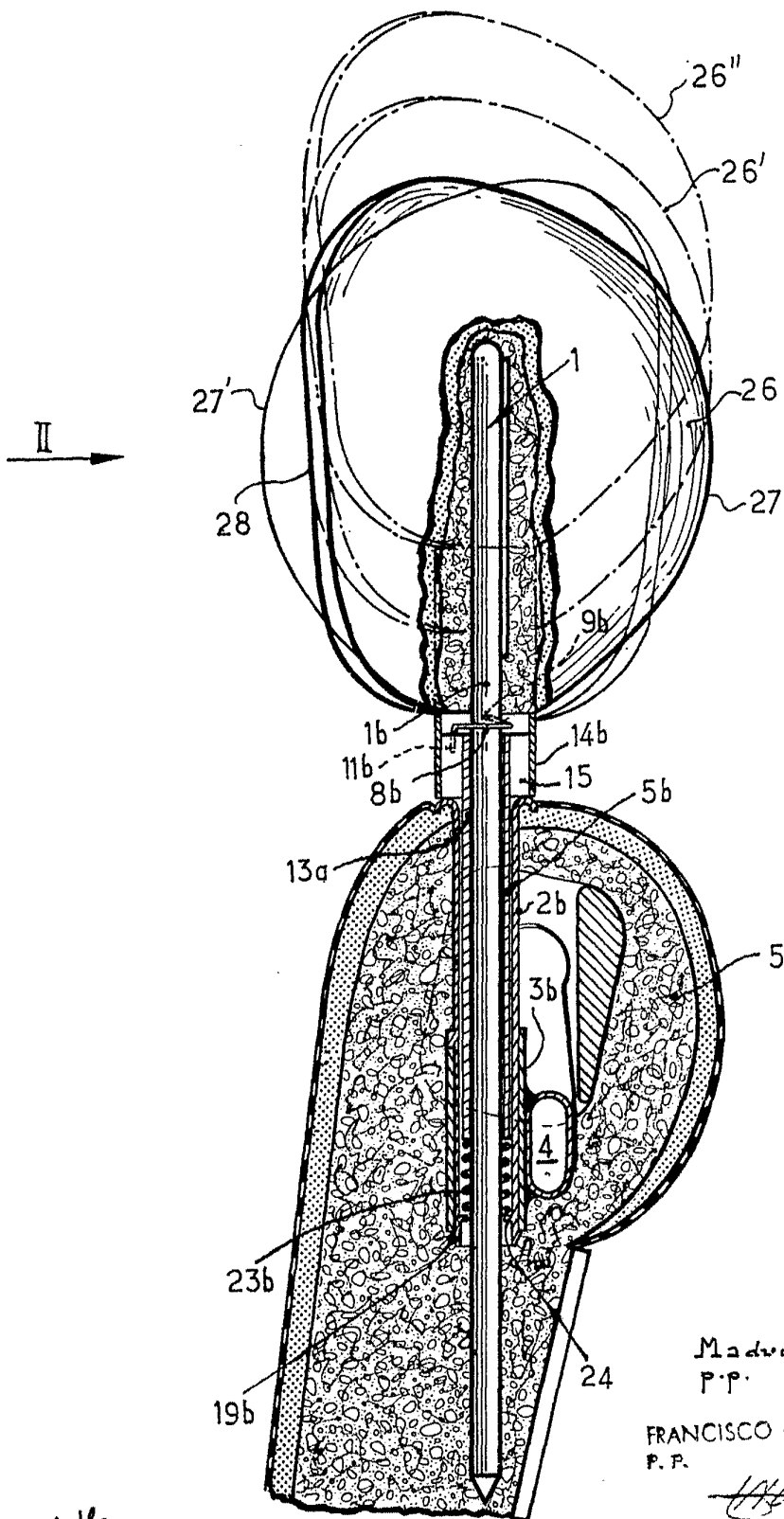

Escala variable

Madrid 18 MAYO 1971  
P.P.

FRANCISCO GARCIA CABRERIZO  
P. P.

*Francisco Garcia*

Firmado: N. del Santo

**Fig: 2**

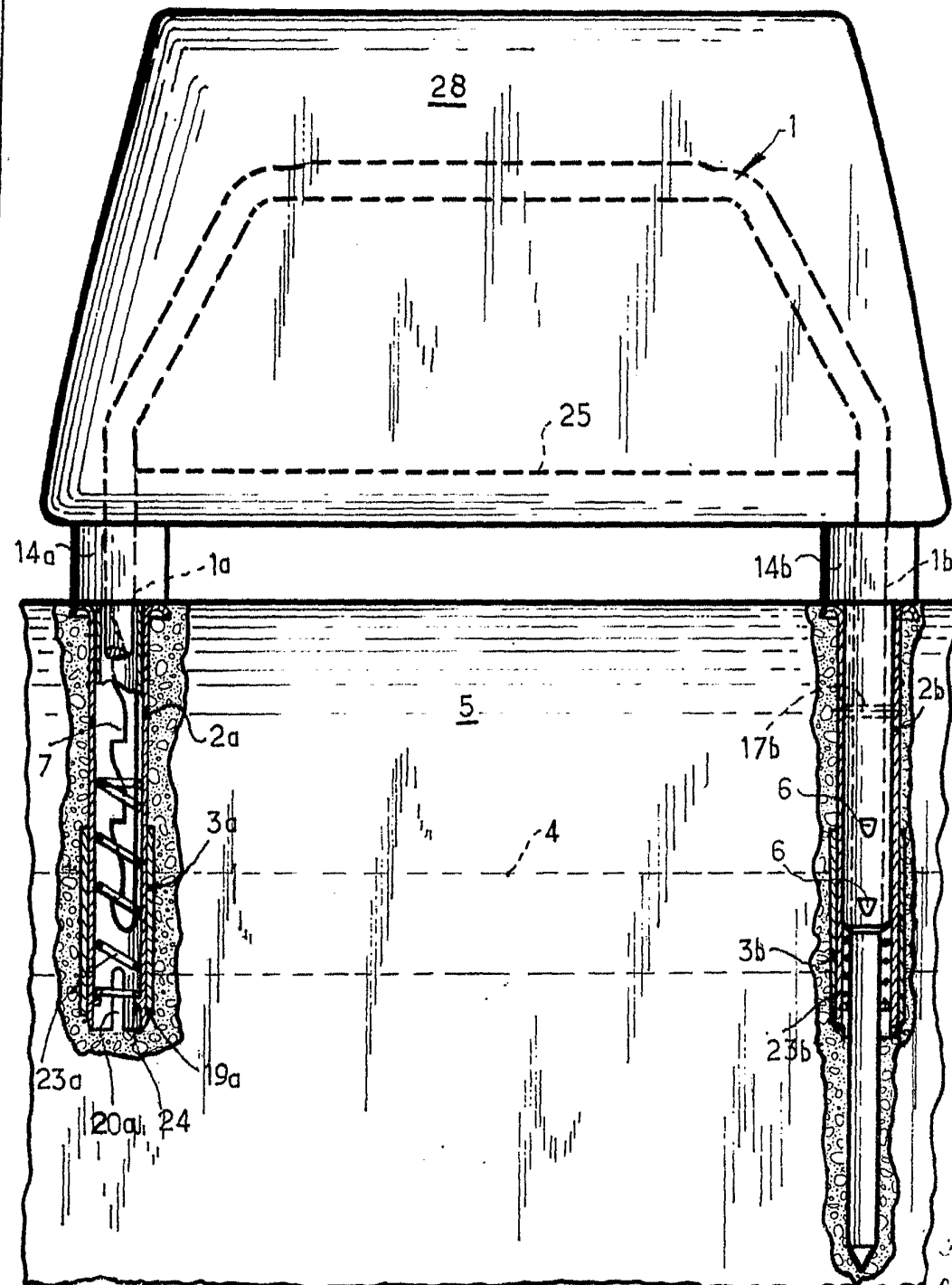

Escala variable

Madrid 9 de Mayo 1977  
P.P.

FRANCISCO GARCIA CABRERIZO  
P. P.

*Francisco Garcia*  
Firmado: N. del Santo Abril

Fig. 3.

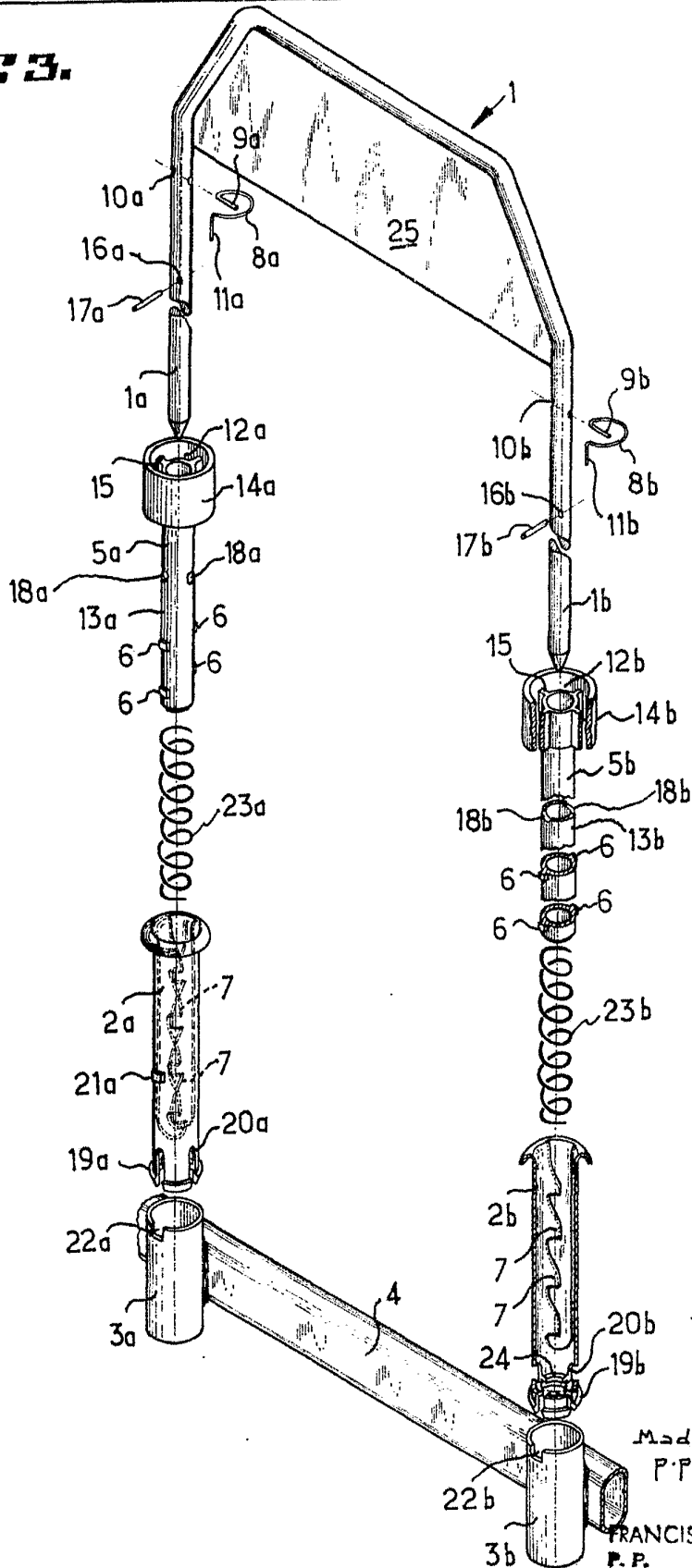

Escala variable

Madrid  
P.P. 18 MAYO 1977

FRANCISCO GARCIA CABRER  
P.P.

Firmado: N. del Santo Abril