



ESPAÑA

19 ES	11 NUMERO 21 455.704	10 A1
	22 FECHA DE PRESENTACION 7-2-77	

PATENTE DE INVENCION

30 PRIORIDADES:	32 FECHA	33 PAIS
31 NUMERO 682.413	3-5-76	EE.UU.

47 FECHA DE PUBLICIDAD	51 CLASIFICACION INTERNACIONAL A24B	62 PATENTE DE LA QUE ES DIVISIONARIA
------------------------	--	--------------------------------------

54 TITULO DE LA INVENCION

"PEFFECCIONAMIENTOS INTRODUCIDOS EN UN RECIPIENTE CON PISCOS PARA USO EN EL TRATAMIENTO DE TABACO".

71 SOLICITANTE (S) (USSN 682.413)

R.J. REYNOLDS TOBACCO COMPANY

DOMICILIO DEL SOLICITANTE

Winston-Salem, Carolina del Norte, Estados Unidos de América.

72 INVENTOR (ES)

Robert Calvin Johnson

73 TITULAR (ES)

74 REPRESENTANTE

DON ALBERTO DE ELZABURU MARQUEZ (P.- 65.073)

lfg

POOR
QUALITY

1 La presente invención se relaciona con un reci-
piente o continente con pisos, para ser usado en una auto-
clave de un aparato usado en un procedimiento del tipo "dis-
continuo", para tratar tabaco a fin de aumentar su capaci-
5 dad de llenar. En particular, la invención trata de un con-
tinente en pisos que incluye al menos dos costas que pro-
veen una distribución uniforme y direccionar del flujo de
fluido.

10 Es cosa bien conocida en la técnica que existen
varios procedimientos para aumentar la capacidad de llenar
del tabaco, mediante el uso de un compuesto orgánico volá-
til. En esos procedimientos actualmente conocidos, el taba-
co se hace entrar en contacto con líquido o vapor para im-
pregnar las células con el compuesto. Seguidamente el taba-
15 co impregnado se calienta hasta una temperatura superior al
punto de ebullición del compuesto, para vaporizar el líqui-
do en el tabaco y causar así la expansión de éste. Fórm-
as de realización de este procedimiento básico se describen en
las patentes estadounidenses números 3.524.541 y 3.524.542,
20 concedidas el 18 de agosto de 1970, y la patente estadouni-
dense nº 3.575.178, concedida el 20 de abril de 1971. Las
patentes números 3.524.542 y 3.575.178 describen procedi-
mientos con alimentación continua, por lo cual se identi-
fican como procedimientos "continuos".

25 También es bien conocido en la técnica el proce-
dimiento para aumentar la capacidad de llenar del tabaco,
que establece una capa de tabaco en una cámara hermética-
mente cerrada, genera vacío en dicha cámara, hace entrar
en contacto el tabaco en la cámara con un compuesto orgáni-
co volátil para impregnarlo, y seguidamente hace pasar gas
30

1 caliente por la capa de tabaco para expandirlo. Este proce-
dimiento se describe en la patente estadounidense nº 3.753.440,
concedida el 21 de agosto de 1973, y se identifica como pro-
cedimiento "discontinuo", precisamente debido a su naturale-
5 za discontinua. Según la patente nº 3.753.440, el tabaco se
coloca en una batea o cesta que tiene una tela metálica so-
bre la que se apoya el tabaco y que está espaciada desde el
fondo de la batea. La batea tiene debajo de la tela metá-
lica una admisión por la cual se inyectan un compuesto im-
10 pregnante y gas caliente, los que así suben a través de la
capa de tabaco soportada por la tela metálica.

Se ha observado que durante cada uno de los ciclos
del procedimiento "discontinuo" hay que tratar entre 204
y 340 kg de tabaco, para que el procedimiento no sea antieco-
15 nómico. Cuando se trata esta cantidad de tabaco, se presen-
tan varios problemas al usar una sola capa o lecho en el
procedimiento "discontinuo". Básicamente, la distribución
de vapor del compuesto y vapor de agua no es uniforme, lo
que trae consigo una mayor duración del ciclo debido al es-
20 pesor de la capa, que reduce la expansión y conduce al aplas-
tamiento del tabaco en la porción inferior de la capa por el
peso del tabaco superyacente. En particular, uno de los pro-
blemas principales de la cesta con una sola capa o lecho es
el largo tiempo requerido para exponer la capa de tabaco al
25 gas caliente durante el procedimiento. Para que los proce-
dimientos arriba descritos den resultados satisfactorios en
cuanto al aumento de la capacidad de llenar, el tabaco im-
pregnado debe someterse rápidamente al gas caliente para va-
porizar y eliminar el compuesto volátil. Si se necesita mu-
30 cho tiempo para hacer entrar en contacto el tabaco con el

1 gas caliente, desmejora la expansión. Además, se ha obser-
vado que se obtienen resultados excelentes si el gas calien-
te entra inicialmente en contacto con la parte superior de
la capa de tabaco y penetra así a través de la misma, en lu-
5 gar de desde abajo hacia arriba.

Resumen del invento

De ahí que una finalidad de la presente invención
consiste en proveer un continente para tabaco, destinado a
ser usado en un procedimiento "discontinuo", que permita una
10 distribución pareja de vapor y gases calientes.

Otra finalidad de esta invención consiste en pro-
veer un continente que permita tratar una mayor cantidad de
tabaco en una pluralidad de capas o lechos pequeños.

Otra finalidad más de esta invención consiste en
15 proveer un continente en pisos que permita dirigir a cada
piso, substancialmente al mismo tiempo, una cantidad subs-
tancialmente igual de gas caliente.

Otra finalidad de esta invención consiste en pro-
veer un continente en pisos que permita someter el gas ca-
20 liente, en un determinado intervalo de tiempo, la totali-
dad del tabaco llevado por cada piso.

Otra finalidad más de esta invención consiste en
proveer un continente en pisos que permita que el gas ca-
liente entre en el tabaco desde arriba y penetre hasta el
25 fondo de la capa o lecho.

Esta y otras finalidades las realiza la presente
invención mediante un continente en pisos, destinado a re-
cibir una cantidad de tabaco a tratar. Cada piso recibe una
cantidad proporcional de la cantidad total de tabaco. El
30 piso de más abajo incluye una placa de fondo, de forma ge-

1 neralmente cónica, que tiene una abertura central y cuyos
bordes periféricos están asegurados en una pared lateral
que rodea a la placa de fondo de modo de definir una cesta.
Desde la placa de fondo está espaciado un elemento perfora-
5 do, sobre el cual se coloca el tabaco. El elemento perfo-
rado tiene una abertura central, que recibe un conducto.
Un elemento obturador se extiende alrededor de la periferia
de la cesta y está asegurado en la pared lateral. Una vari-
lla de conexión está asegurada en la cesta de más abajo, y
10 se extiende en dirección ascendente por su conducto para
poder asegurar entre sí varias cestas para fines de carga
y descarga.

Las cestas de los pisos superiores están encima-
das y construídas de manera similar a la de la cesta del
15 piso inferior. Los pisos superiores incluyen además patas
de soporte, aseguradas en la periferia de las respectivas
placas de fondo, que se apoyan sobre el borde periférico
superior del piso debajo de ellas, para soportar el piso
superior y estabilizar la pila. La abertura en la placa de
20 fondo de cada uno de los pisos superiores es ligeramente
menor que el conducto del piso debajo de la misma, de modo
que la placa de fondo del piso superior se apoya sobre el
borde del conducto para establecer un cierre estanco que
ayuda a dirigir el vapor y el gas caliente por el conducto.
25 Los pisos superiores no tienen elemento obturador alrede-
dor de la periferia.

Breve descripción de los gráficos

Las susodichas y otras finalidades, particulari-
dades y ventajas de la invención se desprenderán para las
30 personas prácticas en la materia de la siguiente descrip-

1 ción detallada de la forma de realización preferida, que
se ofrece con referencia a los gráficos adjuntos en los
cuales:

5 La figura 1 es una vista en perspectiva de una
autoclave existente, que contiene un continente en pisos
para distribución del flujo de acuerdo con la presente in-
vención;

10 La figura 2 es una vista en corte, del continen-
te en pisos, y representa una configuración formada por una
cesta de piso inferior y una cesta de piso superior, de
acuerdo con la presente invención; y

La figura 3 es una vista en perspectiva de una
sección del elemento perforado llevado en las cestas.

Descripción de una forma de realización preferida

15 Haciendo ahora referencia más particularmente a
los gráficos, en la figura 1 la referencia numérica 10
identifica una autoclave o cámara que se usa en un proce-
dimiento del tipo "discontinuo" para aumentar la capacidad
de llenar del tabaco. La autoclave tiene una sección de
20 cuerpo 12 y una sección de tapa 14, que se puede retirar
para poder colocar en la autoclave un continente en pisos
16 para distribución del flujo. El continente en pisos tie-
ne una cesta de piso inferior 17 y una o más cestas de pi-
sos superiores 19. La autoclave tiene en su fondo una boca
25 de admisión /evacuación 18, por la cual se puede introducir
en ella en estado líquido o vaporoso un compuesto orgánico
volátil como los que se sugieren en la columna 4ª, renglo-
nes 15 a 62, de la patente estadounidense 3.753.440, y por
la cual se puede evacuar una mezcla de gases calientes, ta-
30 les como vapor de agua y otros vapores. Aproximadamente en

1 el centro de la autoclave hay una segunda boca de admisión
20, por la cual se puede introducir en la autoclave gas ca-
liente.

5 Las flechas trazadas en las figuras 1 y 2 con
líneas continuas y con líneas interrumpidas, ilustran el
recorrido del flujo de los diversos fluidos (vapor y gas
caliente). Un elemento de soporte y estancamiento 22 está
espaciado desde el fondo de la autoclave y se extiende al-
rededor de la pared interior de la misma, estando asegu-
10 do en dicha pared. El elemento de soporte 22 está conjugado
con un segundo elemento de soporte de estancamiento 24, que
está asegurado en la costa de piso inferior 17 y se extien-
de alrededor de la misma, para soportar el continente en
pisos 16 y mantenerlo separado del fondo de la autoclave.
15 Estos elementos de estancamiento y soporte impiden que cual-
quier fluido pueda pasar alrededor de los bordes de la ces-
ta inferior, dirigiendo así los vapores hacia arriba o ha-
cia abajo a través de las cestas, como se explicará más
adelante. Aunque la autoclave y las cestas ilustradas son
20 circulares, ha de quedar entendido que cualquier otra con-
figuración daría los mismos resultados.

Como ya se dijo, en esta forma de realización
preferida del continente en pisos 16 hay una cesta de piso
17 de más abajo y tres cestas o pisos superiores 19, enci-
25 madas (véase la figura 1). También, como ya mencionó, la
cesta o piso inferior 17 tiene, asegurado en ella, un ele-
mento de soporte y estancamiento 24 que se apoya sobre el
elemento de soporte y estancamiento 22 asegurado en la
autoclave 10. La cesta del piso de más abajo tiene una pla-
30 ca de fondo 26 de forma generalmente cónica, cuyo borde pe-

1 riférico exterior está asegurado en una pared lateral 28
que rodea a la placa de fondo de modo de formar la cesta.
En el centro de la placa de fondo cónica hay un anillo de
refuerzo 30 que tiene una abertura central 32.

5 Un elemento de chapa fina perforada 34 se extien-
de hacia dentro, en ángulo recto, desde la parte inferior
de la pared lateral 28 y está espaciado hacia arriba desde
la placa de fondo 26, estando soportado por tres esquine-
ros 36 que se extienden radialmente desde el centro de la
10 cesta y están espaciados angularmente. Si bien en esta for-
ma de realización preferida se usan tres esquineros o cha-
pas triangulares de unión, el elemento perforado puede ser
tan fuerte que no necesita esquineros; vice versa, pueden
ser necesarios más de tres esquineros. El espacio o pasaje
15 de flujo 37, que aumenta hacia dentro, formado por la pla-
ca cónica de fondo 26 y el elemento de chapa fina perfo-
rada 34, se prevee para permitir un flujo uniforme de gas
o vapor. Cerca del centro de la cesta está presente en el
pasaje 37 una mayor cantidad de gas o vapor que en las ex-
20 tremidades exteriores y, por tanto, se necesitará un mayor
régimen de flujo por el pasaje cerca del centro de la ces-
ta.

 El elemento perforado puede tener cualquier con-
figuración que se desee, por ejemplo puede ser una tela me-
25 tálica, metal desplegado, o chapa metálica perforada. Pero
las perforaciones deben estar dimensionadas de tal manera
que el relleno de tabaco cortado no caiga fácilmente por
las aberturas, y debe haber aberturas suficientes para que
los fluidos puedan pasar uniformemente a través de la capa
30 de tabaco 35. Se ha observado que una chapa metálica per-

1 forada, que tiene un espesor de 1,6 mm aproximadamente,
con aberturas de 2,381 mm al tresbolillo sobre centros de
3,2 mm, da resultados satisfactorios; (ver los detalles en
la figura 3). Estas chapas metálicas perforadas se pueden
5 obtener de la forma Accurate Perforating Company Inc.,
Chicago, Illinois, EE.UU. de América.

El elemento de chapa fina perforada 34 tiene una
abertura central por la cual se introduce un tubo o conduc-
to tubular 38. El tubo se apoya sobre los esquineros 36 y
10 está asegurado en los mismos. Adyacentemente a su extremo
inferior, el tubo está asegurado en el elemento de chapa
fina perforada. En el tubo 38 están asegurados, en inter-
valos angularmente espaciados, esquineros triangulares 40
situados verticalmente, que están asegurados también en
15 atiesadores 42 que se extienden radialmente desde el tubo
hasta la pared lateral vertical 28. Los atiesadores o re-
fuerzos 42 y los esquineros triangulares retienen el tubo
38 en su ubicación céntrica.

Dentro de la sección de tubo 33 se extienden ra-
dialmente hacia dentro placas espaciadoras 44, que asegu-
ran una varilla de conexión 46 centralmente dentro del tu-
bo. La varilla de conexión 46 se extiende en dirección as-
cendente a través de las cestas superiores 19 y conecta
20 las cestas entre sí como una sola unidad, como se explica-
rá más adelante. Un elemento de refuerzo 48, hecho de per-
fil angular laminado, está asegurado en el borde superior
de la pared vertical 28.

Las cestas o pisos superiores, que están cons-
truídas de manera similar a la de las cestas o pisos infe-
riores, tienen una placa de fondo cónica 26' con un anillo
30

1 de refuerzo 30', y una pared lateral vertical 28', que
forman la cesta. El elemento de chapa fina perforada 34'
está espaciado desde la placa de fondo, y un tubo 38' se
5 extiende por su centro. El tubo está soportado por una plu-
ralidad de columnas verticales 50, que están aseguradas en
el extremo inferior del tubo y en el anillo de refuerzo 30'.
Las cestas superiores tienen esquineros o chapas triangula-
res de unión 40', elementos de refuerzo 42', y un perfil
angular de refuerzo 48' similares a los correspondientes
10 elementos de la cesta de más abajo.

Además, una cesta superior tiene tres conjuntos
de pata 52, angularmente espaciados alrededor de la parte
inferior de la cesta y asegurados en la misma. Los elemen-
tos de pata incluyen una columna inclinada 54, y un perfil
15 U invertido 56 asegurado en la parte inferior de la colum-
na. El perfil U invertido ~~con~~ ~~liga~~ con el perfil angular de
refuerzo 48 en el extremo superior de la pared vertical 28
de la cesta inmediatamente inferior. De la figura 2 se
desprende que los conjuntos de pata ayudan a soportar y
20 ubicar la cesta, para que la varilla de conexión 46 se ex-
tienda hacia arriba por el centro del tubo 38'. Las cestas
de los pisos superiores no necesitan ni el elemento de so-
porte y estancamiento 24, ni los esquineros 36, ni las
placas espaciadoras 44. Cada una de las cestas de los
25 pisos superiores están también en contacto con la cesta
debajo de la misma, alrededor de su anillo de refuerzo que
descansa sobre el borde superior del tubo central 38, 38',
etc. Estas superficies contractantes hacen de obturadores
para impedir el paso de gas o vapor.

30 El extremo superior de la varilla de conexión 46

1 tiene una porción roscada 58 que recibe una tuerca 60, que
tiene argolla o lengüeta 62 que sirve de agarradero para
levantar o manipular el contingente en pisos 16. Una aran-
dela obturadora 64 está provista entre la tuerca 60 y el
5 borde superior del tubo 38 de la cesta del piso de más arri-
ba.

El continente en pisos tiene la forma ilustrada,
para producir un diagrama de flujo específico del gas y de
los vapores en la autoclave.

10 Tal como lo señalan las flechas trazadas con lí-
neas continuas en las figuras 1 y 2, el compuesto orgánico
volátil, usado en el procedimiento de expansión, se intro-
duce en la autoclave 18 por la abertura 13 en el fondo de
la misma. Si el compuesto se encuentra en estado líquido,
15 la autoclave se calienta para vaporizar el líquido, de mo-
do que el vapor sube en ella y se condensa sobre el taba-
co. Durante el transcurso del procedimiento, la etapa de
impregnación dura lo suficiente para que el vapor pueda pa-
sar a través de la cesta de abajo arriba. Los vapores no
20 pueden subir a lo largo de los costados de la cesta del pi-
so de más abajo 17, debido a los elementos de soporte y es-
tancamiento 22 y 24; por lo tanto, los vapores se canali-
zan por la abertura 32 a los espacios 37 y de allí en direc-
ción ascendente por el elemento de chapa fina perforada 34
25 a la capa de tabaco 35. Parte de los vapores continúa su-
biendo por el tubo central 38 a los espacios 37' entre la
placa de fondo 26' y el elemento de chapa fina perforada 34'
en la cesta del piso inmediatamente superior 29. De manera
similar, el vapor penetra en la capa de tabaco 35' por el
30 elemento de chapa fina perforada 34'. Se comprenderá fácil-

1 mente que parte del vapor continúa también por el tubo cen-
tral 38' y penetra en las restantes capas de tabaco de ma-
nera similar.

5 Al salir el vapor de las capas o lechos de taba-
co, puede subir alrededor de las paredes de la cesta y en-
trar en contacto con el tabaco en los pisos superiores, pe-
netrando así a fondo a través de toda la capa. El vapor no
10 puede volver al fondo de la autoclave, porque se lo impide
la arandela 64 que cierra el pasaje central, y los elemen-
tos de soporte y estancamiento 22 y 24. Después que el ta-
baco ha sido impregnado cabalmente, la totalidad de las
capas de tabaco debe someterse al gas caliente en el menor
15 tiempo posible para asegurar un satisfactorio aumento de
la capacidad de llenar del tabaco. Los vapores que se des-
prenden del líquido que se vaporiza en el tabaco, deben
retirarse de la autoclave. Por esta razón es difícil sumi-
nistrar el gas caliente a la autoclave desde abajo; por
ello, el gas caliente se introduce en la autoclave por la
20 abertura 20. El gas caliente no puede entrar al fondo de
las cestas, debido a las placas de fondo 26'. El tubo 38 y
el anillo de refuerzo 30' estancan el conducto central, pa-
ra impedir que el gas caliente entre al tubo central. Por
lo tanto, el gas caliente tiene que entrar en las capas de
tabaco desde arriba, por los espacios entre las placas de
25 fondo de las cestas y la parte superior de las capas. In-
troduciendo de esta manera el gas caliente en las cestas,
el mismo entra en contacto con más tabaco en menos tiempo
porque una mayor área de tabaco está expuesta al gas calien-
te. Se ha observado que, para obtener los mejores resulta-
30 dos, la fase de expansión del procedimiento debe durar en-

1 tre 15 y 90 segundos. El gas caliente baja a través de las
capas y expande el tabaco porque vaporiza y elimina el com-
puesto impregnante, que ha penetrado a la profundidad de las
células del tabaco. Una mezcla de gas caliente y este va-
5 por pasa por los espacios 37 debajo de la chapa fina perfo-
rada a los tubos centrales 38, 38', etc., y sale por la bo-
ca de salida 18.

Se ve, pues, a la luz de la precedente descrip-
ción y los gráficos adjuntos que el continente en pisos,
10 de la presente invención, provee un continente para un pro-
cedimiento "discontinuo" que permite someter gran cantidad
de tabaco a diversos fluidos en el procedimiento, en una
pluralidad de cantidades menores, para proveer un procedi-
miento más eficiente. También provee una cesta que permite
15 usar en el procedimiento una distribución uniforme de los
fluidos, y permite someter al gas caliente, en menos tiempo,
una gran área del tabaco bajo tratamiento.

La forma de realización preferida, arriba descri-
ta, se puede modificar de varias maneras, a la luz de lo
20 que precede; por ejemplo, se puede aumentar el tamaño de los
elementos estructurales para no necesitar elementos de re-
fuerzo, la chapa fina perforada puede ser de cualquier ma-
terial que provea soporte y un adecuado régimen de flujo,
pero estas variaciones se pueden efectuar en la invención
25 arriba descrita e ilustrada sin apartarse de su verdadero
espíritu y alcance, definidos en las siguientes reivindica-
ciones.

1

- REIVINDICACIONES -

5

Los puntos de Invención propia y nueva, que se presentan para que sean objeto de esta solicitud de Patente de Invención en España, son los que se recogen en las reivindicaciones siguientes:

10

15

20

25

30

02018



1ª.- Perfeccionamientos introducidos en un recipiente con pisos para uso en el tratamiento de tabaco en la autoclave de un aparato usado en un procedimiento para aumentar la capacidad llenadora de tabaco, el cual procedimiento utiliza un compuesto orgánico volátil para impregnar el tabaco llevado en capas en el continente en pisos, y un gas caliente para vaporizar el compuesto en el tabaco; caracterizados porque el recipiente comprende al menos dos cestas, cada una de las cuales incluye: (a) un fondo, que tiene una abertura; (b) una pared lateral, asegurada en dicho fondo y rodeándolo; (c) un elemento perforado, situado encima de dicho fondo y dentro de dicha pared lateral, proveyendo un pasaje de flujo entre dicho elemento perforado y dicho fondo, dicho elemento perforado recibiendo una porción de la cantidad total de tabaco a tratar; y (d) un conducto, en comunicación con el pasaje de flujo y dicha abertura dentro de su cesta y la abertura y el pasaje de flujo de una cesta adyacente, debido a lo cual un fluido puede subir por dichas aberturas a dichos pasajes de flujo y entrar por los elementos perforados a las capas de tabaco, y bajar a través de dichas capas a dichos pasajes de flujo y entrar en dichos conductos adyacentemente a dicha cesta.

1 2ª.- Perfeccionamientos de acuerdo con la reivin-
dicación 1ª, caracterizados porque dicho fluido que sube a
través de dichas cestas es un compuesto impregnante, y di-
cho fluido que baja por dichas cestas es gas caliente.

5 3ª.- Perfeccionamientos de acuerdo con la rei-
vindicación 1ª, caracterizados porque el recipiente inclu-
ye un elemento obturador en la cesta de más abajo, capaz de
impedir que fluido pase entre la cesta de más abajo y la
pared de la autoclave, debido a lo cual el fluido se diri-
10 ge por la abertura en el fondo.

 4ª.- Perfeccionamientos de acuerdo con la reivin-
dicación 3ª, caracterizados porque el recipiente incluye
un elemento obturador capaz de estancar el conducto de la
cesta de más arriba, debido a lo cual el fluido que baja
15 entra a los pasajes de flujo a través de las capas de ta-
baco.

 5ª.- Perfeccionamientos de acuerdo con la rei-
vindicación 4ª, caracterizados porque el conducto de una
de dichas cestas se encuentra en contacto con el fondo de
20 una cesta superior que rodea a dicha abertura, debido a lo
cual el fluido puede bajar de una cesta a otra sólo por los
conductos, y subir de una cesta a otra por las capas de ta-
baco y los conductos.

 6ª.- Perfeccionamientos de acuerdo con la reivin-
25 dicación 5ª, caracterizados porque la cesta superior in-
cluye además medios capaces de soportarla y situarla con
respecto a una cesta inferior adyacente.

 7ª.- Perfeccionamientos de acuerdo con la reivin-
dicación 6ª, caracterizados porque el recipiente incluye
30 medios que conectan las cestas entre sí, debido a lo cual

1 éstas se pueden manipular como una sola unidad.

8a.- Perfeccionamientos introducidos en un recipiente con pisos, de acuerdo con la reivindicación 1a, para ser usado en la autoclave de un aparato para aumentar la capacidad llenadora de tabaco, el cual continente incluye una cesta inferior y al menos una cesta superior; caracterizados porque dicha cesta inferior comprende: (a) un fondo de forma cónica, que tiene una abertura; (b) una pared lateral, que rodea a dicho fondo; (c) una chapa fina perforada, situada dentro de dicha pared lateral y encima de dicho fondo, de modo de formar un pasaje de flujo entre éste y dicha chapa fina perforada, dicho pasaje de flujo divergiendo hacia dentro desde la pared lateral hacia el centro de la cesta; (d) un conducto, que se extiende a través de dicha chapa fina perforada y comunica con dicho pasaje de flujo; y (e) un elemento obturador, asegurado en la superficie exterior de dicha pared lateral, conjugado con dicha autoclave; y dichas cestas superiores comprenden: (a) un fondo de forma cónica, que tiene una abertura; (b) una pared lateral, que rodea a dicho fondo; (c) una chapa fina perforada, situada dentro de dicha pared lateral y encima de dicho fondo, de modo de formar un pasaje de flujo entre éste y dicha chapa fina perforada, dicho pasaje de flujo divergiendo hacia dentro desde la pared lateral hacia el centro de la cesta; (d) un conducto, que se extiende a través de dicha chapa fina perforada y comunica con dicho pasaje de flujo; y (e) medios que ubican dicha cesta superior sobre una cesta adyacente debajo de la misma, de modo que dicho conducto de dicha cesta adyacente inferior se encuentra en relación de estancamiento con el fondo de la cesta

1 adyacente superior y comunica con el pasaje de flujo de
la cesta adyacente superior por la abertura en el fondo de
ésta.

5 9ª.- Perfeccionamientos de acuerdo con la rei-
vindicación 8ª, caracterizados porque el recipiente inclu-
ye un elemento obturador capaz de cerrar el extremo supe-
rior del conducto de la cesta de más arriba, cuando dichas
cestas se usan en dicho aparato.

10 10ª.- Perfeccionamientos de acuerdo con la rei-
vindicación 9ª, caracterizados porque el recipiente in-
cluye medios capaces de asegurar dichas cestas entre sí.

11ª.- PERFECCIONAMIENTOS INTRODUCIDOS EN UN RE-
CIPIENTE CON PISOS PARA USO EN EL TRATAMIENTO DE TABACO.

15 Tal y como se ha descrito en la Memoria que ante-
cede, representado en los dibujos que se acompañan y para
los fines que se han especificado.

Esta Memoria consta de diecisiete hojas escritas
a máquina por una sola cara.

Madrid, 05.ENE.1978

P.A.

Alberto de Elizaburu
Por Poder

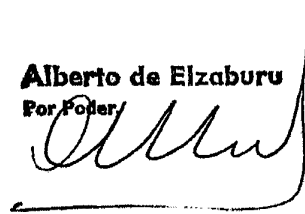

02018
VGD.



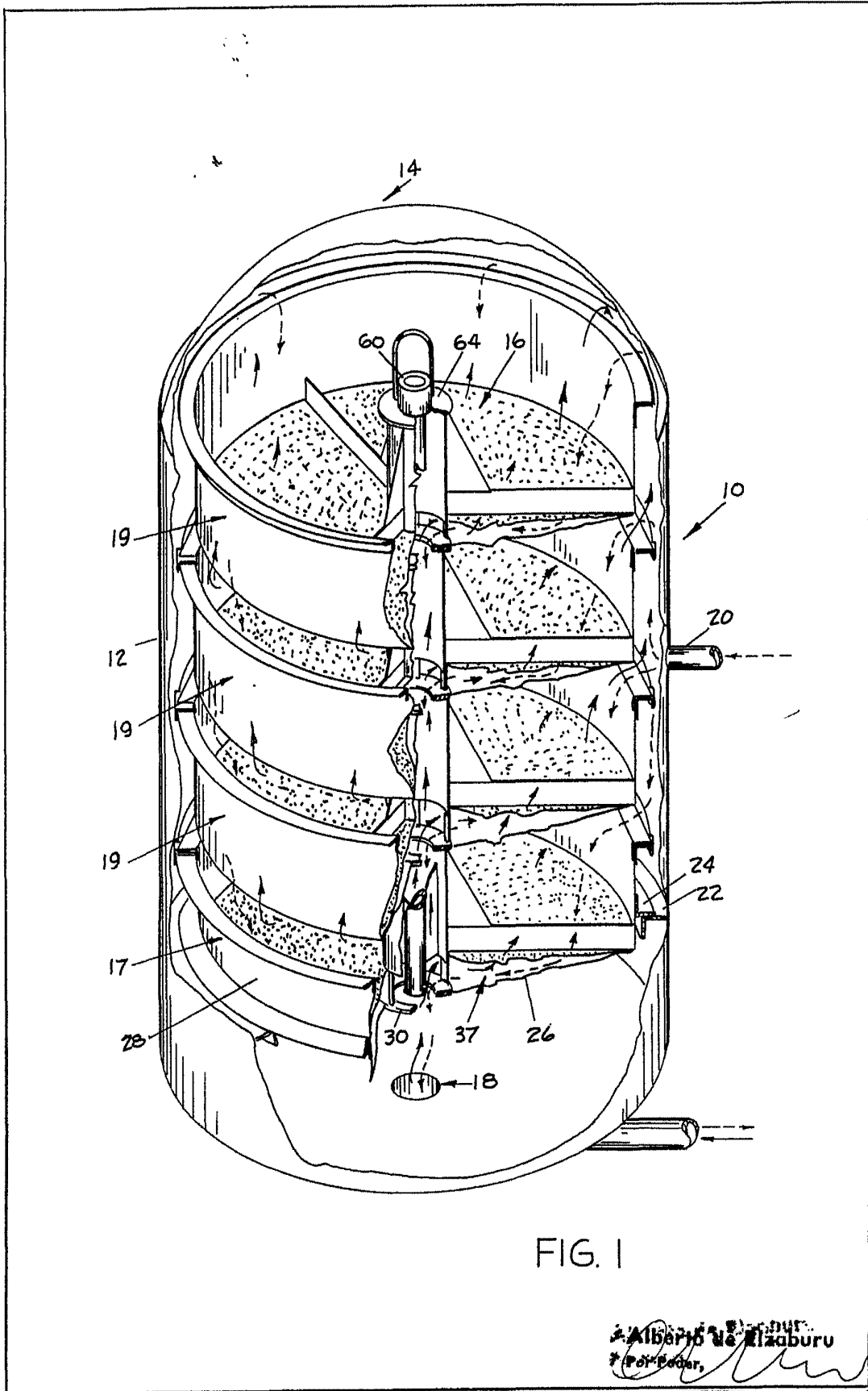

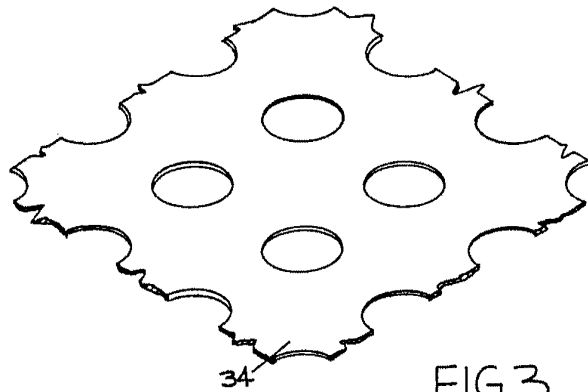

FIG. 3

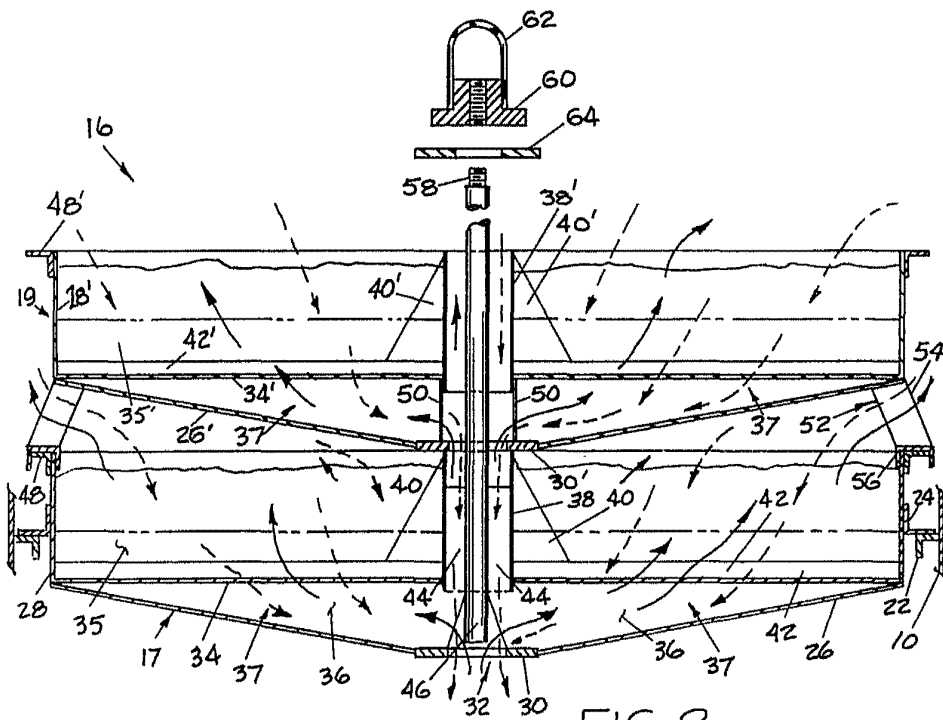

FIG. 2

Alberto de Elizaburu
Per Patent