



ESPAÑA

19 ES	11 NUMERO 455 285	10 A 1
	21	
	22 FECHA DE PRESENTACION	

PATENTE DE INVENCION

30 PRIORIDADES:		
31 NUMERO	32 FECHA	33 PAIS
P 26 02 638.0	24 enero 1976	Alemania
P 26 49 460.0	29 octubre 1976	Alemania
47 FECHA DE PUBLICIDAD	51 CLASIFICACION INTERNACIONAL A4PC	52 PATENTE DE LA QUE ES DIVISIONARIA
54 TITULO DE LA INVENCION "PERFECCIONAMIENTOS EN MUEBLES ARTICULADOS"		
71 SOLICITANTE (S) Profesor Odo Klose y Alfred von Schuckmann		
DOMICILIO DEL SOLICITANTE Am Freudenberg 19, D-5600 Wuppertal 1 y Nordstrasse 32a L-5657 Haan (Alemania)		
72 INVENTOR (ES) los solicitantes		
73 TITULAR (ES)		
74 REPRESENTANTE Carlos Fernández Candelas.		

El invento se refiere a perfeccionamientos en muebles articulados con superficie para estar tendido configurada por lo menos en dos partes, cuyos sectores están unidos entre si en forma articulada y que para obtener una posición sentada están dispuestos con inclinación regulable de tal manera que la parte que se encuentra en la zona del eje de articulación desciende al ser elevado uno de los sectores de la superficie.

Superficies para estar tendido de varias partes --
unidas entre si en forma articulada ya han sido puestas en --
práctica en camas para enfermos (véanse el modelo de utilidad
aleman 6 902 981 y la patente US 3 191 196). Su ajuste requiere
en la mayoría de los casos una complejidad mecánica des--
mesurada. Los medios de ajuste dan lugar además a una altura
demasiado grande de la estructura y ocupan prácticamente to--
do el alcance del bastidor de la cama. En otros casos disminuyen los mismos el espacio debajo de la cama, el cual por --
regla general debe quedar lo más libre posible al objeto de
la limpieza.

Por ejemplo con la patente alemana 1 429 255 se ha
dado a conocer un mueble articulado, en el que la superficie
para estar tendido están configurada en tres partes, es de--
cir un sector que forma el respaldo y puede ser alzado, un
sector central y otro sector que forma la parte para los ---
pies. Desde la parte central parte un soporte que conduce al
bastidor de la cama que se extiende debajo. Hacia el lado --
de la superficie para estar tendido este soporte agarra en -

forma articulada y a distancia del eje de giro entre el sector central y el de los pies. El sector que puede ser alzado es atacado para su ajuste a distancia del punto de articulación entre el respaldo y el sector central por un acumulador de energía. Este se apoya en la zona debajo de este sector, y al ser alzado el mismo el sector que forma entonces la superficie para estar sentado desciende en la zona angular.

El invento tiene el objeto de transferir en particular, quiere decir adicionalmente a los conceptos que se desprenden de la descripción y de las reivindicaciones, este efecto conocido en formas de construcción especiales de cammas a muebles articulados, quiere decir estructurar un mueble articulado en forma técnicamente fácil de construir y sencilla para su uso, de tal manera que la colocación de los medios de ajuste es posible en forma de simples herrajes laterales dentro de la altura normal del largero de un mueble y que estos medios como unidad constructiva cerrada pueden ser colocados en vías de montaje posterior también por una persona no técnica.

De acuerdo con el invento se resuelve este problema porque el sector de superficie que se puede alzar está sostenido por dos herrajes enfrentados entre sí en las superficies interiores de los largeros del mueble articulado, de modo que el eje de giro situado a distancia del escudete y debajo del sector de la superficie para estar tendido, se asienta en una pieza de dirección dispuesta en forma oscilante alrededor de un segundo eje y que por lo menos el movimiento osci-

lante de la pieza de dirección puede ser bloqueado.

Una construcción ventajosa se ha conseguido de --
acuerdo con el invento por una disposición suspendida de la
pieza de dirección.

5 También de acuerdo con el invento es ventajoso que
la pieza de dirección y un brazo de soporte apoyado en ella
en forma girable del sector que se puede alzar están equipa-
dos con hendiduras curvas que están atravesadas por un perno
de soporte de las mordazas de freno.

10 De acuerdo con el invento es ventajoso que los dos
pernos de soporte de las mordazas de freno de los herrajes -
enfrentados entre si están unidos por una barra.

Una forma de construcción especialmente segura en
el uso se ha conseguido de acuerdo con el invento por un --
15 trinquete que bloquea el movimiento oscilante.

También es favorable de acuerdo con el invento que
el trinquete está dispuesto en el eje de giro del brazo de -
soporte.

El invento propone además un dispositivo de dispa-
20 ro que deja en libertad las mordazas de freno y el trinquete
al mismo tiempo.

Por fin es ventajoso que de acuerdo con el invento
la barra de acoplamiento que desde una palanca de mano del -
dispositivo de disparo conduce a la aleta de accionamiento -
25 de la mordaza de freno posee una leva de mando que desembraga
al trinquete cargado por un resorte alzándolo.

Como consecuencia de esta estructuración se ha crea

do un mueble articulado, cuya superficie para estar tendido puede cambiarse "al instante" a una posición sentada cómoda que se adapta al másimun a las condiciones anatómicas del usua
rio. Los medios para esto son muy sencillos y se pueden coor
5 dinar fácilmente en el montaje. Los mismos pueden alojarse -
cómodamente dentro de una altura normal del larguero. Por lo
tanto es' en cualquier momento posible un cambio de montaje.
El eje de giro, situado a distancia del escudete, del sector
que puede ser alzado provoca el movimiento descendente del -
10 sector articulado en el mismo y que forma la superficie del
asiento. Para obtener la libertad de movimiento que se nece-
sita al efecto, este eje de giro se asienta en una pieza de
dirección dispuesta en forma oscilante alrededor de un segund
do eje. Esta pieza de dirección está dispuesta en forma sus-
15 pendida y junto con el brazo de soporte que conduce al sector
que se puede alzar forma una unidad que con el herraje late-
ral enfrentado de configuración igual está unida por una ba-
rra que aumenta la estabilidad y facilita el montaje. La piez
a de dirección y el brazo están prolongados más allá del all
20 cance del eje de giro del sector que puede ser alzado. Estos
sectores son atacados por los medios de bloqueo que fijan la
posición inclinada respectiva. Una estructuración ventajosa
consiste en que la pieza de dirección y el brazo de soporte
apoyado en ella en forma girable están provistos de hendidu-
25 ras curvas que están atravesadas por un perno de soporte de
las mordazas de freno. Puede tratarse aquí de mordazas de fren
no girables. Estos se asientan convenientemente sobre un segu

tor roscado, de modo que mediante el giro de los dos secto--
res ellas son colocadas en la posición de contacto de fric--
ción. Desde un principio las hendiduras pueden estar dimensio--
nadas de modo que el movimiento de viraje que se realiza so--
5 bre radios diferentes no entorpece el funcionamiento. Una se--
gunda barra puede estar fijada en el eje de las piezas de di--
rección de ambos herrajes. Además del frenado por contacto -
de fricción puede utilizarse para las posiciones extremas --
adicionalmente un contacto geométrico por medio de un trin--
10 quete que bloquea el movimiento oscilante de la pieza de di--
rección. Este trinquete se asienta en el eje de giro del bra--
zo de soporte y rodea a un perno de retención estacionario.--
Esto no obstante las posiciones intermedias pueden ser fija--
das por medio de las mordazas de freno. Tan pronto como el -
15 trinquete ha sido desenganchado, pueden apretarse las morda--
zas de freno sin que el trinquete vuelva a caer en su posi--
ción de retención. A este respecto se ha realizado una es--
tructuración ventajosa porque la barra de acoplamiento que -
conduce desde una palanca de mano del dispositivo de disparo
20 a la aleta de accionamiento de la mordaza de freno posee una
leve de mando que alzando al trinquete cargado por un resor--
te lo desembraga.

Para conseguir además que al ser accionado el fre--
no los largueros del mueble no sean sometidos a grandes es--
25 fuerzos, quiere decir que la posición de los largeros no se
modifique, y para obtener también una coordinación directa de
los medios de accionamiento, como mejora y perfeccionamiento

del objeto del invento se propone que las mordazas de freno estén dispuestas a ambos lados de la pieza de dirección y -- que sujeten esta entre ellas.

Una forma de construcción ventajosa se ha conseguido de acuerdo con el invento por un mando en curva de la mordaza de freno exterior.

También de acuerdo con el invento es ventajoso que en un tubo de distancia está dispuesto un perno de soporte - que tiene dos piezas de presión de las curvas de mando.

Además es ventajoso de acuerdo con el invento que la mordaza de freno situada hacia fuera está situada con ajuste geométrico en un agujero ovalado de la placa básica de fijación.

El invento hace además la propuesta de que el bisel de la curva de mando transcurre sobre la diagonal de la mordaza de freno exterior.

Finalmente, de acuerdo con el invento es ventajoso que las rendijas curvas tengan figura uniforme.

El agarre de los medios de frenado y bloqueo exclusivamente en la pieza de dirección del herraje de ajuste mantiene a la placa básica de fijación libre de cargas. Para su estabilidad esta tiene que ser diseñada solamente teniendo en cuenta la sollicitación que existe habitualmente. En la -- práctica significa esto que la misma puede ser más pequeña y su pared más delgada. El asidero de accionamiento puede conectarse directamente con el dispositivo de frenado y bloqueo. Puede emplearse un sencillo mando por curva. Este está

realizado en la mordaza de freno exterior. Una estructuración
ventajosa existe sobre todo debido a un perno de soporte dis-
puesto dentro de un tubo de distancia y que tiene dos piezas
de presión para la curva de mando. El tubo de distancia for-
5 ma el contrafuerte para las dos mordazas de freno interiores.
Los bordes frontales de las piezas de presión están configura-
dos conforme a la curva de mando de la mordaza de freno ex-
terior. Mediante el giro del perno de soporte como medio de
accionamiento central las curvas de mando correspondientes -
10 se separan una de otra, lo que da lugar a un movimiento axial
de las mordazas de freno exteriores que produce el frenado.-
Estas mordazas de freno exteriores están situadas en un agu-
jero de la placa básica de fijación, en el que se pueden mo-
ver libremente. Para el necesario afianzamiento con resisten-
15 cia a la torsión de las mordazas de freno exteriores estas,
como también los agujeros, tienen una forma no redonda, pre-
ferentemente cuadrangular. El bisel de la curva de mando y -
la superficie de mando de las mordazas de freno transcurre -
en la diagonal de estas mordazas cuadrangulares. La hendidu-
20 ra curva en el brazo de soporte tiene una figura reniforme.-
En cada fase de desarrollo de los movimientos de basculación
del sector que se puede alzar se tiene siempre un agarre de
las mordazas de freno con una superficie grande.

Otras ventajas y particularidades del objeto del in-
25 vento se explican a continuación de un modo más detallado a
base de dos ejemplos de realización representados en los di-
bujos que muestran lo siguiente:

Fig. 1.- el mueble articulado de acuerdo con el --
primer ejemplo de realización en un dibujo perspectí--
fico estando la superficie de estar tendido plana,

Fig. 2.- el mueble articulado de acuerdo con la Fig.
5 1 con el sector que forma el respaldo levantado y la superfi--
cie del asiento bajada hacia el lado del respaldo,

Fig. 3.- un bosquejo de los movimientos del herraje
en vista lateral,

Fig. 4.- el herraje en vista lateral, resaltando --
10 el dispositivo de disparo,

Fig. 5.- un corte parcial siguiendo la línea V - V,

Fig. 6.- el mueble articulado de acuerdo con el se--
gundo ejemplo de realización, dibujado en perspectiva con el
sector que forma el respaldo alzado y la superficie del asien--
15 to bajada hacia el lado del respaldo,

Fig. 7.- el herraje en representación separada en
una posición según la Fig. 6,

Fig. 8.- este herraje estando la superficie para --
estar tendido plana,

Fig. 9.- una vista exterior del herraje destacán--
20 dose el asidero de accionamiento para el dispositivo de fre--
nado y bloqueo,

Fig. 10.- un corte siguiendo la línea x - x de la
Fig. 9 a escala aproximadamente natural, y

Fig. 11.- la mordaza de freno exterior con la co--
25 rrespondiente pieza de presión de la curva de mando, desta--
cándose el bisel que produce el desplazamiento de la mordaza

de freno, en la posición de liberación.

El mueble articulado de los dos ejemplos de realización posee el bastidor 1, que consta de dos largueros paralelos 2, puestos de canto, y de dos travesaños 3 que también
5 transcurren paralelamente entre si y están puestos de canto.

La superficie para estar tendido en este mueble está configurada en tres partes. La misma consta de un sector I que por ser alzado, de un sector central II y de otro sector III.

10 Toda la superficie para estar tendido está levemente replegada frente al borde superior y a la superficie del bastidor. Los sectores de esta superficie son la longitud -- diferente de acuerdo con las condiciones anatómicas del usuario. La longitud mayor tiene el sector I que en la posición
15 alzada forma el respaldo del mueble. Los sectores de la superficie para estar tendido están dibujados en forma de planchas pero en lugar de estas puede tratarse también de bastidores que están rellenos de elementos de soporte elásticos, como - por ejemplo acolchados de resortes o elementos similares.

20 Los distintos sectores de la superficie están unidos entre si en forma articulada, los puntos de articulación están señalados con 4 y 5.

El sector III, que forma la parte de los pies, está fijado en la posición que se ve en las Figs. 1 y 6, de modo que su borde que colinda con el sector central II forma -
25 un punto de articulación fijo.

El sector I, que puede ser alzado, está soportado

por dos herrajes B1 y B2 dispuestos uno enfrente de otro en las superficies interiores de los largueros 2'. Estos herrajes tienen una placa básica de fijación 6 de altura menor -- que los largueros. A cada placa básica de fijación 6 conduce un brazo de soporte 7. Este está unido directa- o indirectamente al sector I que forma el respaldo. Al efecto el brazo de soporte está acodado arriba hacia el interior del bastidor y provisto de aberturas de paso para elementos de fijación. A la mitad de la altura del brazo de soporte 7 se --
5 asienta el eje de giro 8 del sector I que hace posible la -- elevación, es decir el viraje hacia arriba, de este sector. El eje de giro 8 se asienta en una pieza de dirección 10 -- dispuesta en forma oscilante alrededor de un segundo eje 9.

El eje de giro 8 se encuentra a una distancia x --
15 del escudete 11 (ángulo de abertura del asiento). Teniendo -- en cuenta el desarrollo cinemático de los movimientos durante la elevación del sector I que forma el respaldo, y del movimiento de descenso que realiza al mismo tiempo el sector central II que forma la superficie de asiento, el eje de giro 8 realiza un movimiento de desviación en la dirección de la flecha y de la curva 12 que se ve en las Figs. 3 y 7. La una de las posiciones terminales de uso del eje de giro 8 --
20 está señalada con 8' (Figs. 3 y 7). En ambas posiciones terminales los sectores I y II, unidos entre sí en forma articulada, ocupan la misma posición de acodamiento con referencia a la línea central M - M aproximadamente constante que cruza los puntos de articulación respectivos. Según la solución de
25

acuerdo con la Fig. 3 esto da lugar a que en ambas posiciones terminales extremas la pieza de dirección 10 ocupa la misma posición básica. La línea M - M cruza los puntos de articulación 5 y 8 y esta línea es rebasada por el punto de articulación 4.

La pieza de dirección 10 que en el primer ejemplo de realización (Figs. 1 a 5) tiene un sector relativamente estrecho, está dispuesta en forma suspendida. Ella y el brazo de soporte 7 del sector I que puede ser alzado están equipados en sectores alargados hacia abajo con las hendiduras curvas 13 y 14 curvadas de un modo uniforme. Estas hendiduras curvas están ajustadas a la necesidad de espacio del movimiento de viraje. Puesto que la pieza de dirección 10 y el brazo de soporte 7 viran recubriéndose en radios diferentes, el ancho de las hendiduras curvas ha sido elegido de modo que un perno de soporte 15 de las mordazas de freno que atraviesa las hendiduras curvas 12, 13 no entorpece el movimiento de viraje. Los pernos de soporte de las mordazas de freno están anclados en la placa básica de fijación 6. El sector terminal de los pernos de soporte puede estar provisto de una rosca, de modo que una mordaza de freno 16 que posee una rosca interior correspondiente, bloquea por medio de una palanca de mano 17 la placa de dirección 10 y el brazo de soporte 7 una contra otro, con lo que se fija la posición de estar sentado que se puede ajustar sin escalones.

Según se desprende de la Fig. 1, el perno de soporte 15 de las mordazas de freno, que se ve allí debido a la -

rotura de la superficie, está unido por una barra 18 con el perno de soporte de las mordazas de freno del herraje B2 situado enfrente (véase también Fig. 2).

En lugar del bloqueo, obtenido por contacto de --
5 fricción, de la pieza de dirección 10 y también del brazo de soporte 7, está previsto aquí un trinquete 19 que fija adicionalmente las posiciones terminales y también el movimiento oscilante de la pieza de dirección 10 (véase Fig. 4). Este trinquete se asienta en el eje de giro 8 convenientemente alargado del brazo de soporte 7 y el mismo está formado por --
10 material plano y acodado en su extremo hacia dentro. El trinquete tiene en su borde inferior una escotadura de retención 21 que colabora con un perno de retención 20 que parte de -- la placa básica de fijación 6. Debido a su configuración con
15 un solo brazo el trinquete puede actuar como trinquete de -- caída o puede estar mantenido en la dirección de cierre bajo el efecto de un resorte. El resorte en cuestión está dibujado con trazos de puntos y rayitas y lleva el número de referencia 22.

20 Con la variante de acuerdo con la Fig. 4 está coordinado un dispositivo de disparo que libera al mismo tiempo una mordaza de freno y un trinquete. Este dispositivo consta de una palanca de mano 17', la cual se apoya en 23 en forma virable en la placa básica de fijación 6. Su sector de accio-
25 namiento 24, que sobresale de este punto de articulación, impulsa una barra de acoplamiento 25 situada más o menos horizontalmente y que por su parte ataca a una aleta de acciona-

miento 16" de la mordaza de freno 16'. Por el viraje de la palanca de mano 17' en la dirección de la flecha z' se anula la posición de frenado. Simultáneamente con esto una leva de mando 26 asentada en la barra de acoplamiento extrae el trinquete de su posición de retención. La leva de mando se coloca al efecto contra el sector acodado 27 de este trinquete.

La leva de mando tiene en ambos lados lbs biseles de entrada 26' y 26", de modo que desde ambas direcciones es posible que sea rebasado el acodamiento 27. Al desplazarse la pieza de dirección 10, el propio trinquete se monta con su borde inferior sobre el perno de retención 20.

También el segundo eje 9 está unido por medio de una barra 28 con el eje correspondiente del herraje B2 situado enfrente de él.

La pieza de dirección 10, que en el segundo ejemplo de realización (Figs. 6 a 11) ocupa un sector más grande está dispuesta también en forma suspendida. Esta pieza y el brazo de soporte 7 del sector I que puede ser alzado están provistos además de hendiduras curvas 14, 30 cuyos abovedados difieren entre sí. La hendidura curva 14, abovedada solo debilmente, se encuentra en el sector alargado hacia abajo de la pieza de dirección 10 que tiene la forma de un segmento. La hendidura curva 30 del brazo de soporte, fuertemente abovedada y que tiene figura reniforme o semicircular, estando dirigida con sus extremos hacia la derecha y abajo, se encuentra en la mitad dirigida hacia el escudete 11 del brazo de soporte 7 que tiene una planta esencialmente rectangular.

Los bordes más largos del rectángulo se extienden horizontalmente en la posición plana de estar tendido representada en la Fig. 8.

Las hendiduras 14 y 30 están atravesadas por un perno de soporte estacionario 31. Este alcanza desde un herraje al otro y forma el único travesaño que une estos herrajes entre si. El mismo se encuentra aproximadamente a la altura del eje de articulación 8, precisamente en el lado del escudete y es el portador de por lo menos una mordaza de freno interior 32 y una mordaza de freno exterior 33. Estas mordazas se colocan con sus superficies de sujeción 32' y 33' enfrentadas entre si contra la pieza de dirección 10, aprisionando también al brazo de soporte 7, quiere decir exclusivamente contra elementos apoyados en forma viable del herraje. El perno de soporte 31 que atraviesa del mordazas 32 y 33 está provisto en el lado exterior de la placa básica de fijación de sendas piezas de presión 34 de la curva de mando. Estas piezas de presión están fijadas en el mismo por soldadura o por un procedimiento similar y colaboran con un bisel 35 de las curvas de mando de las mordazas de freno exteriores 33 enfrentadas. El ángulo alfa del bisel es de aproximadamente cuatro grados. El eje del bisel está situado en la diagonal D - D de las mordazas de freno 33 cuya planta es cuadrangular. La superficie frontal 36 de las piezas de presión 34 que colabora con este bisel está biselada adecuadamente, de modo que con la torsión de una de estas superficies, aquí de las piezas de presión 34 firmemente unidas al perno de soporte -

31, la mordaza de freno exterior se desplaza en dirección hacia la mordaza de freno interior 32 estacionaria y debido a esto sujeta el sector alargado hacia abajo de la pieza de dirección 10, de modo que se impide un movimiento de viraje de la misma alrededor del segundo eje 9. Debido a esto se impide también un movimiento de viraje del brazo de soporte 7 alrededor del perno 8. Para eliminar también pequeños juegos de viraje de los brazos de soporte, posibles eventualmente por inexactitudes de las hendiduras, estos, como ya dicho, pueden fijarse al mismo tiempo. La posición una vez ocupada por el sector I queda mantenida con seguridad. Las mordazas de freno interiores estacionarias 32 están apoyadas por el tubo de distancia 37 que rodea al perno de soporte 31. Ambos extremos frontales 37' forman un contrafuerte.

El accionamiento de los medios de bloqueo del freno se realiza por medio de un asidero, que pasa directamente al exterior, en forma de una palanca de viraje 38 unida al perno de soporte o formando una sola pieza con este. Este perno de soporte atraviesa por un lado un agujero 39 de una tapadera de protección 40. La palanca de viraje está equipada con una aleta de tope 41, en cuyo alcance de movimiento emerge un perno de tope 42 que parte de la placa básica de fijación 6. Este perno se asienta en la zona marginal inferior de la placa básica de fijación 6. El plano de bisel de las mordazas de freno exteriores, la aleta de tope 41 y la placa de viraje 38 están dispuestos geométricamente de tal manera que el brazo de accionamiento 38 desde su posición de

liberación del freno cae automáticamente por su sobrepeso en la posición de disposición para frenar o de bloqueo del freno, es decir que el asidero de accionamiento no puede ser llevado más allá de su punto de inversión superior.

Las piezas de presión 34 de las curvas de mando -- son de diámetro un poco más pequeño que la longitud de los cantos de las mordazas de freno exteriores 33 que tienen una planta cuadrangular. Los agujeros en la placa básica de fijación 6 que las reciben están señalados con 6'. Los mismos -- están adaptados al contorno de las mordazas de freno y forman así un afianzamiento contra la torsión y proporcionan la posibilidad de un desplazamiento longitudinal libre al ser accionado el freno. Toda sollicitación resultante de esto se mantiene así alejada de la placa básica de fijación 6. Todo el dispositivo de los herrajes está suspendido prácticamente solo del muñón de eje 9 y apoyado adicionalmente de un modo favorable por los medios de bloqueo del freno.

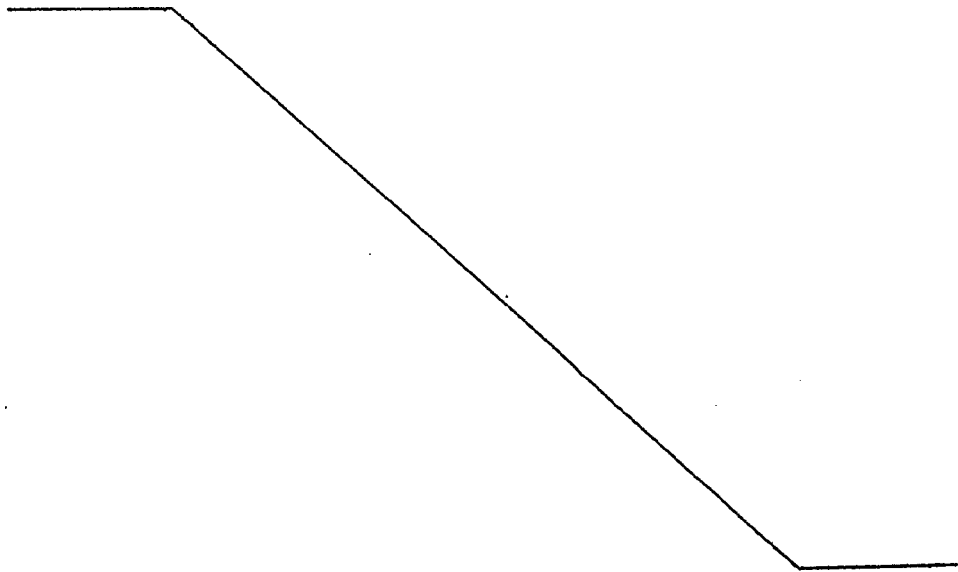

- REIVINDICACIONES -

1.- Perfeccionamientos en muebles articulados, con superficie para estar tendido configurada por lo menos en dos partes, cuyos sectores unidos entre si en forma articulada y
5 que para obtener una posición sentada están dispuestos con - inclinación regulable de tal manera que la parte que se encuentra en la zona del eje de articulación desciende al ser elevado uno de los sectores de la superficie, caracterizados porque el sector que se puede alzar está soportado por dos
10 herrajes enfrentados dispuestos en las superficies interiores de los largueros del mueble, de tal manera que el eje de giro situado debajo del sector a distancia de la parte de este sector se asienta en una pieza de dirección dispuesta en forma oscilante alrededor de un segundo eje y que por lo menos el movimiento oscilante de la pieza de dirección puede
15 ser bloqueado.

2.- Perfeccionamientos, de acuerdo con la reivindicación 1, caracterizados por una disposición suspendida de la pieza de dirección.

20 3.- Perfeccionamientos, de acuerdo con las reivindicaciones anteriores, caracterizados porque la pieza de dirección y un brazo de soporte apoyado en ella en forma girable, del sector que se puede alzar están provistos de hendiduras curvas que están atravesadas por un perno de soporte
25 de mordazas de freno.

4.- Perfeccionamientos, de acuerdo con las reivindicaciones anteriores, caracterizados porque los dos pernos

de soporte de las mordazas de freno de los herrajes enfrenta dos entre si están unidos por una barra.

5 5.- Perfeccionamientos, de acuerdo con las reivindicaciones anteriores, caracterizados por un trinquete que bloquea el movimiento de oscilación.

6.- Perfeccionamientos, de acuerdo con las reivindicaciones anteriores, caracterizados porque el trinquete está dispuesto en el eje de giro del brazo de soporte.

10 7.- Perfeccionamientos, de acuerdo con las reivindicaciones anteriores, caracterizados por un dispositivo de disparo que pone en libertad al mismo tiempo las mordazas de freno y el trinquete.

15 8.- Perfeccionamientos, de acuerdo con las reivindicaciones anteriores, caracterizados porque la barra de acoplamiento que desde una palanca de mano del dispositivo de disparo conduce a la aleta de accionamiento de la mordaza de freno posee una leva de mando que eleva al trinquete cargado por un resorte, desembragángolo.

20 9.- Perfeccionamientos, de acuerdo con las reivindicaciones anteriores, caracterizados porque las mordazas de freno están dispuestas a ambos lados de la pieza de dirección y sujetan a esta entre ellas.

25 10.- Perfeccionamientos, de acuerdo con las reivindicaciones anteriores, caracterizados por guía curva de la mordaza de freno exterior.

11.- Perfeccionamientos, de acuerdo con las reivindicaciones anteriores, caracterizados por un perno de soporte

dispuesto dentro de un tubo de distancia y que tiene dos piezas de presión de las curvas de mando.

12.- Perfeccionamientos, de acuerdo con las reivindicaciones anteriores, caracterizados porque la mordaza de freno exteriormente situada está situada con ajuste geométrico en un agujero ovalado de la placa básica de fijación.

13.- Perfeccionamientos, de acuerdo con las reivindicaciones anteriores, caracterizados porque el bisel de la curva de mando, ángulo de inclinación alfa, transcurre sobre la diagonal de la mordaza de freno exterior.

14.- Perfeccionamientos, de acuerdo con las reivindicaciones anteriores, caracterizados porque las hendiduras curvas poseen figura reniforme.

15.- "PERFECCIONAMIENTOS EN MUEBLES ARTICULADOS"

Tal como se describe y reivindica en la presente Memoria Descriptiva que consta de diecinueve hojas escritas a máquina por una sola cara y de sus correspondientes dibujos

Madrid, 24 ENE 1977

CARLOS FERNANDEZ CABALLAS
P.P.

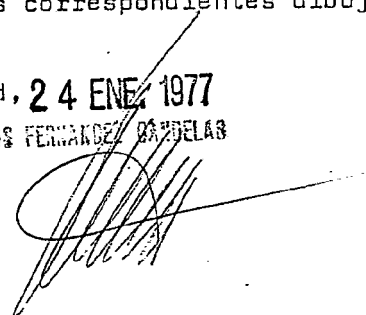

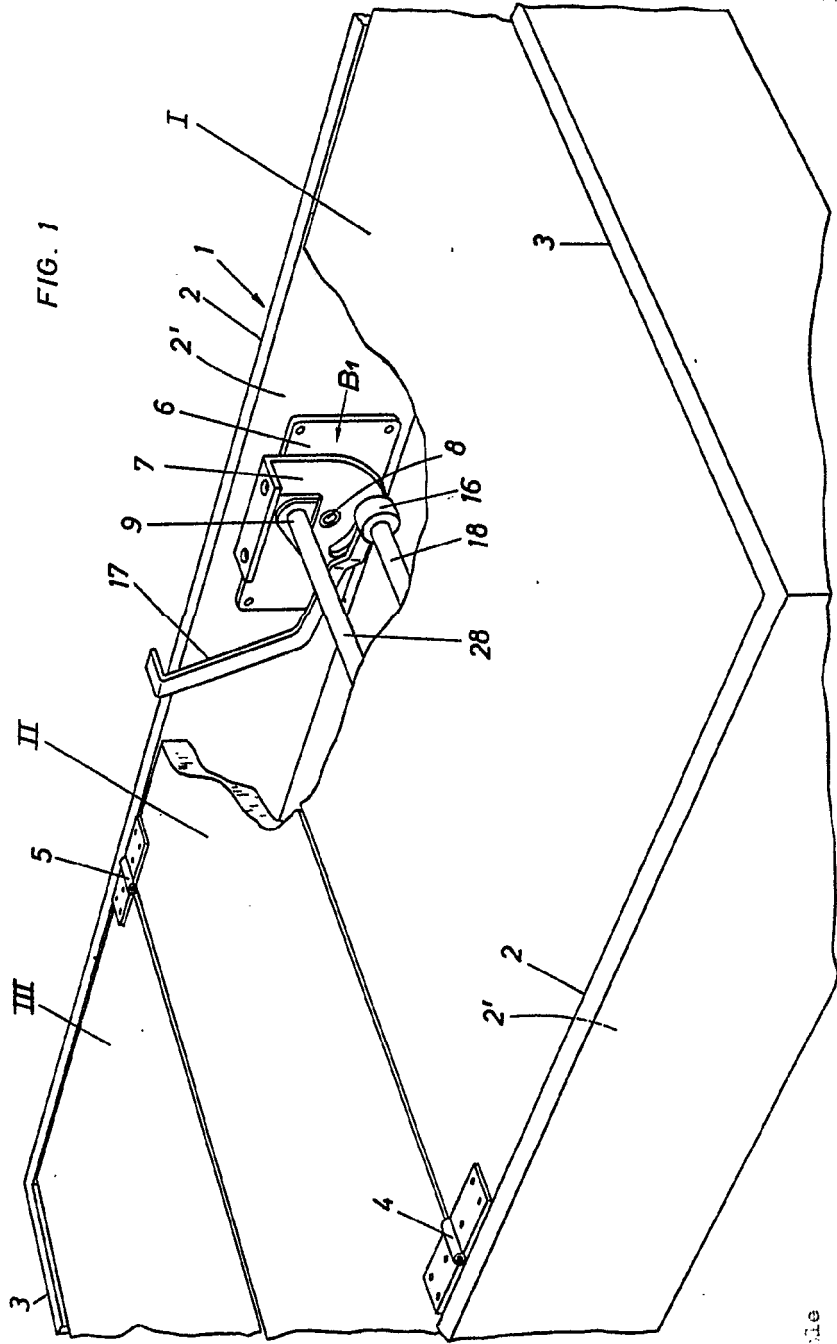
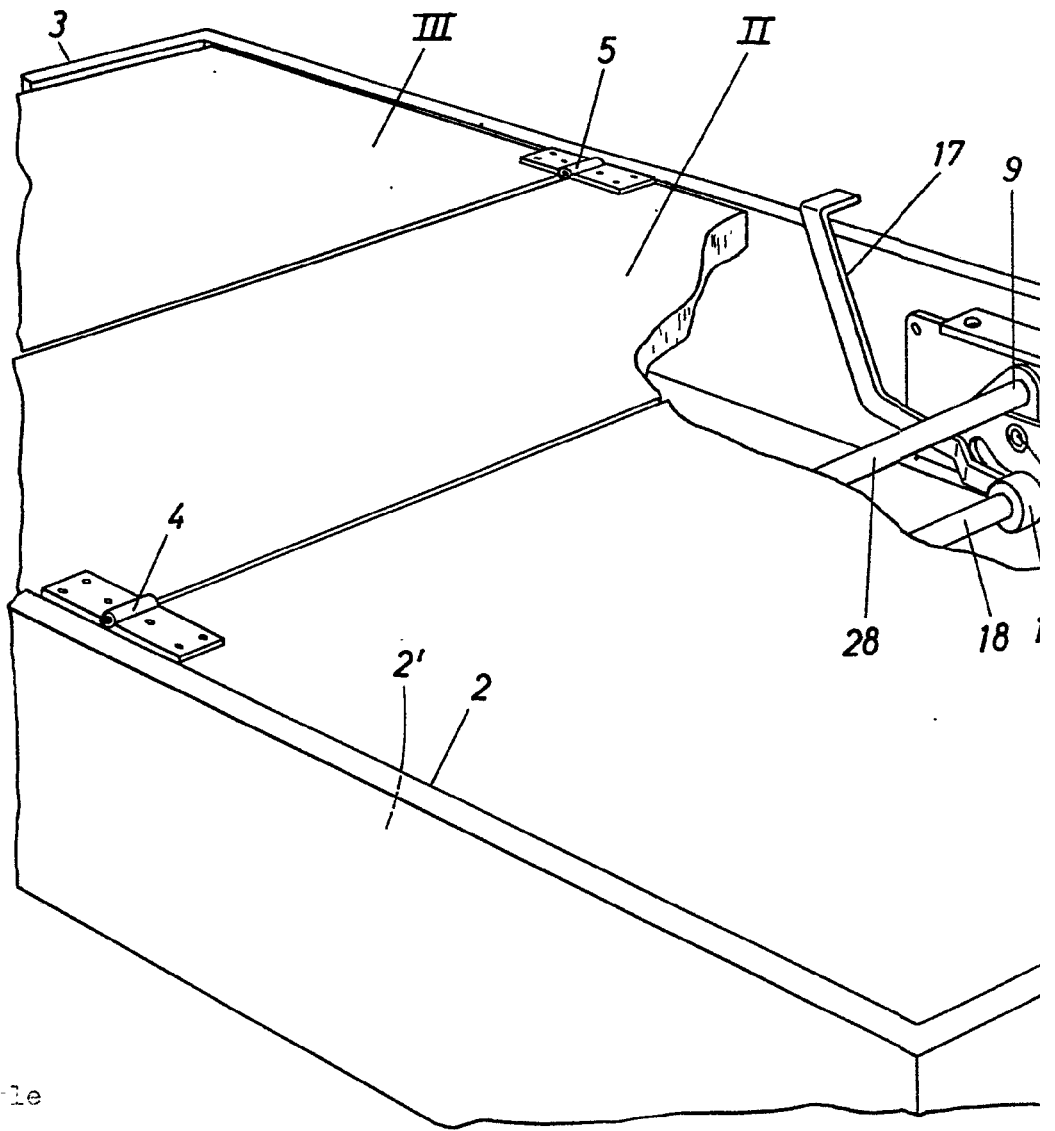

FIG. 1

Eschle, v. d. die

McKaid, 24 Enero 1977

BAHRE



Enclosure of file

FIG. 1

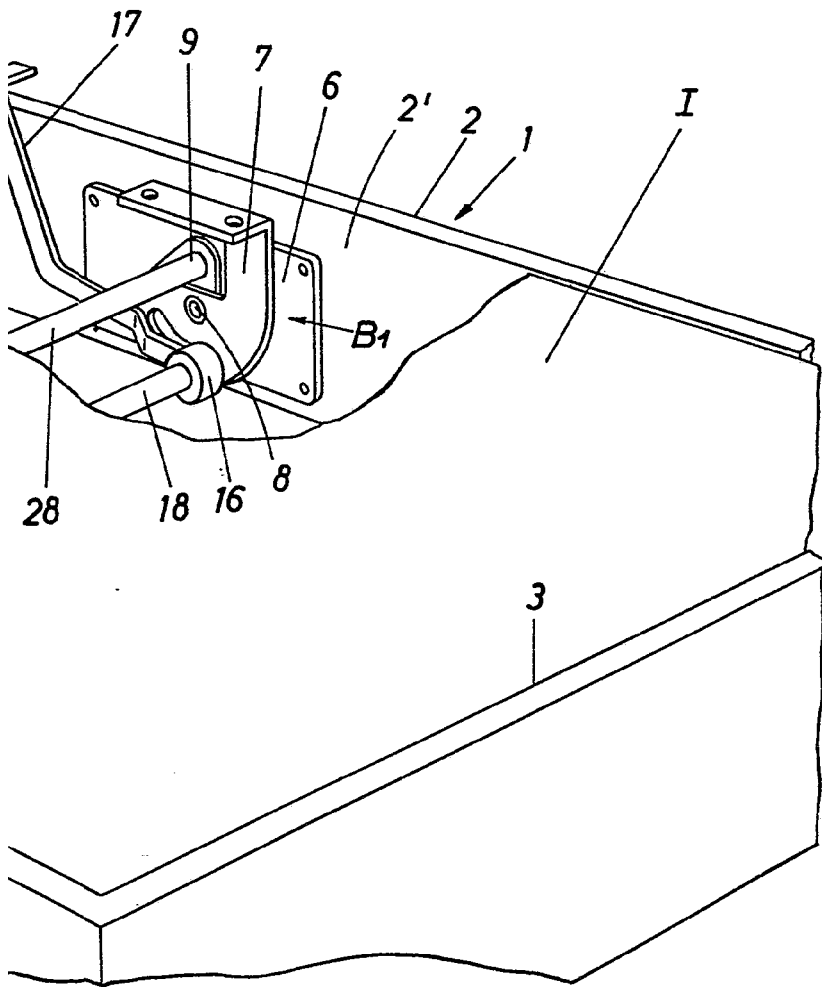

Madrid, 20 Enero 1977

28 21 1977

FIG. 2

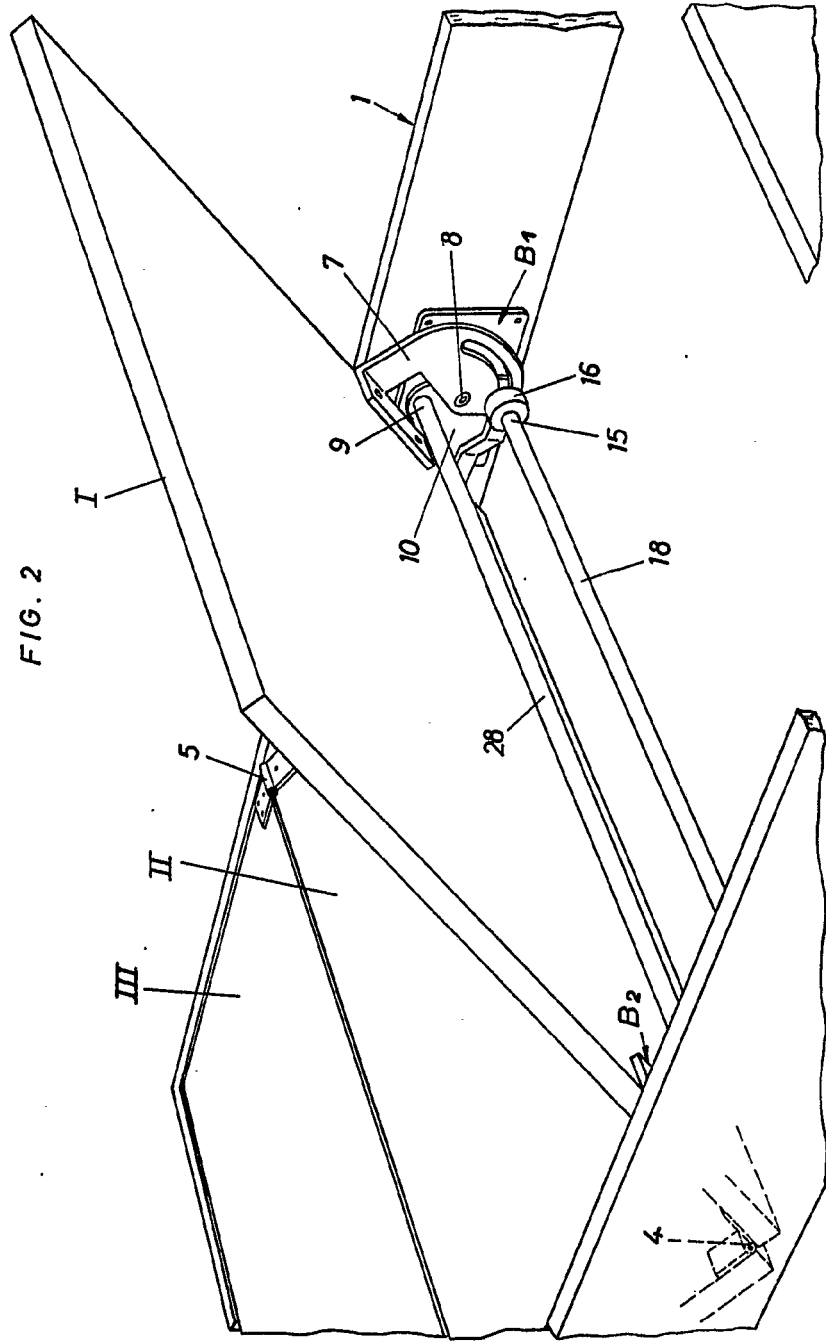

Escala variable

Patented in U.S.A. March 1977
CARLOS FERNANDEZ VILLALBA
P.R.

FIG. 2

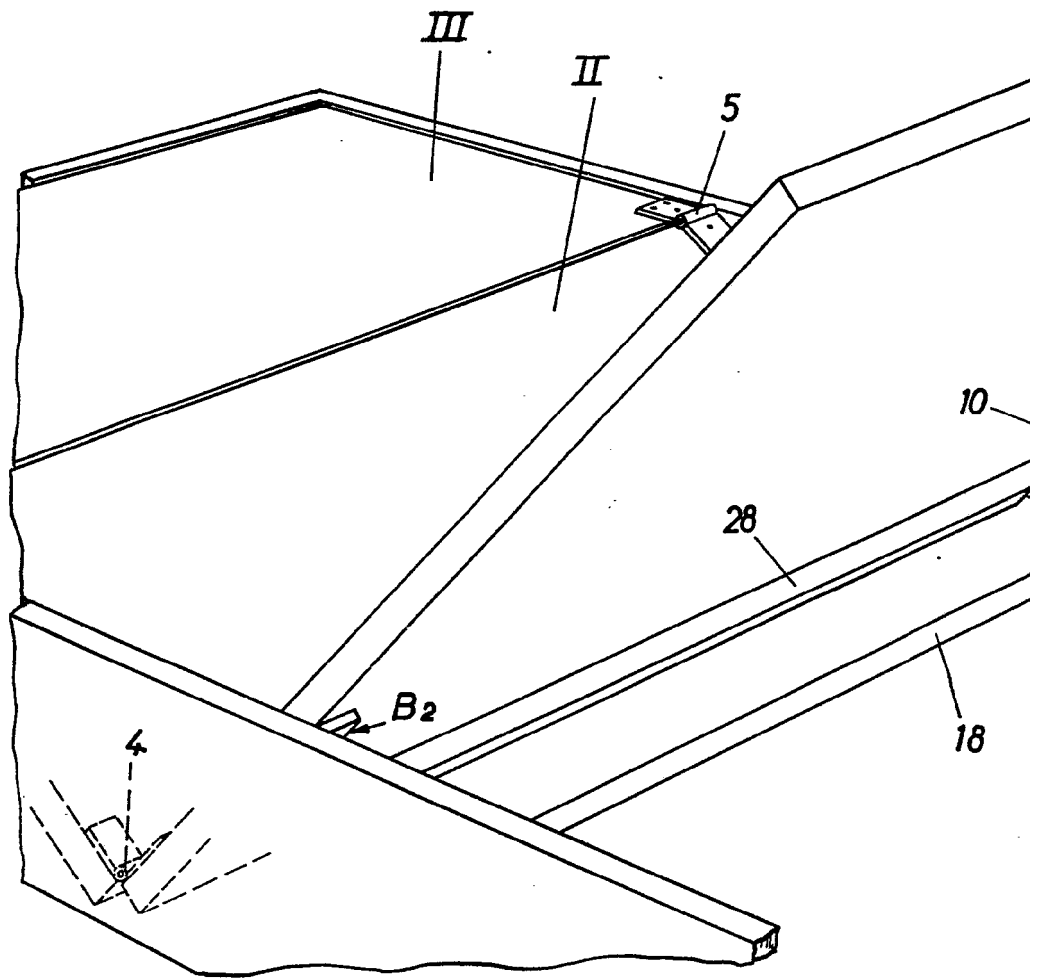

Escala variable

FIG. 2

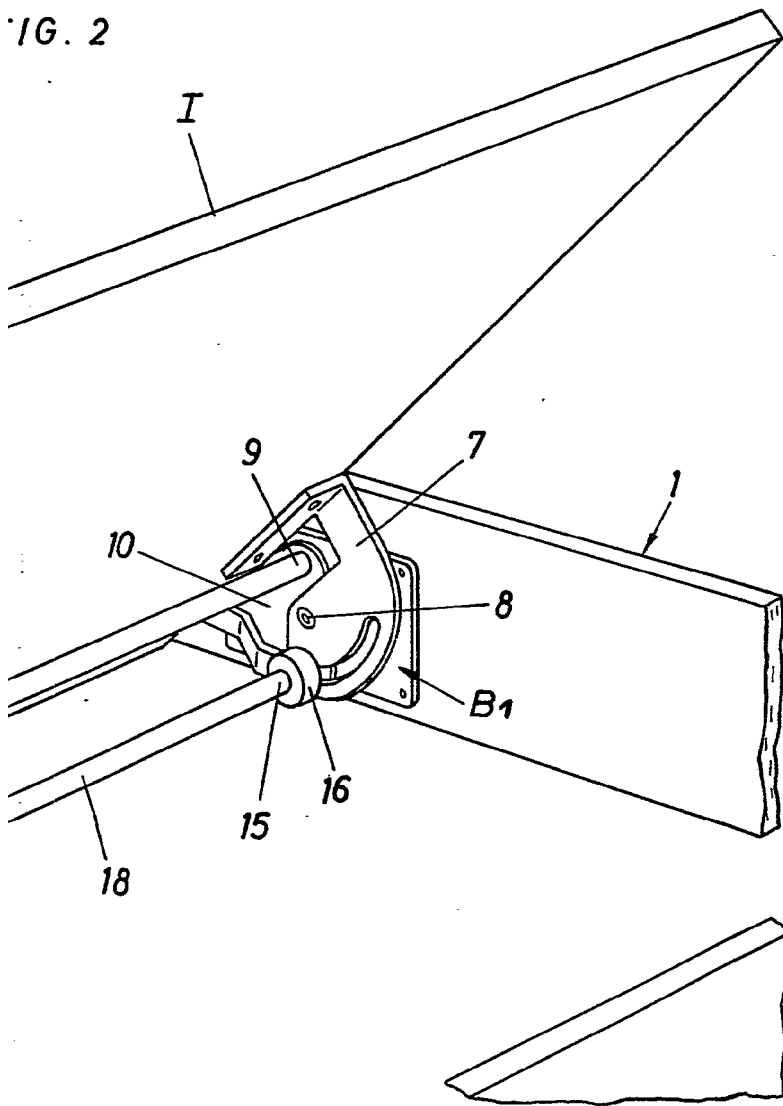

Madrid, 24 Enero 1977

CARLOS FERNANDEZ SANDOZ
P.R.

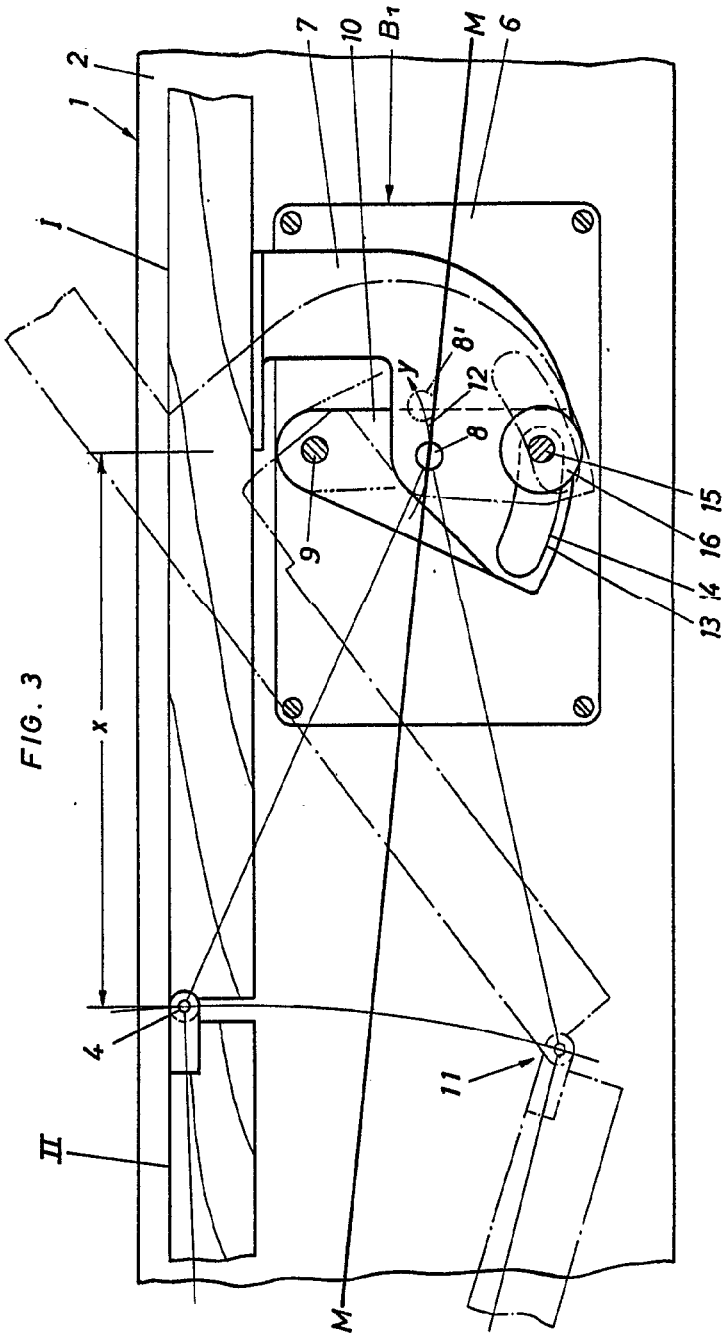

Escala variable

Madrid, 24 Enero 1977
 CARLOS FELIX VON SCHWEINMAN
 P.R.A.

FIG. 3

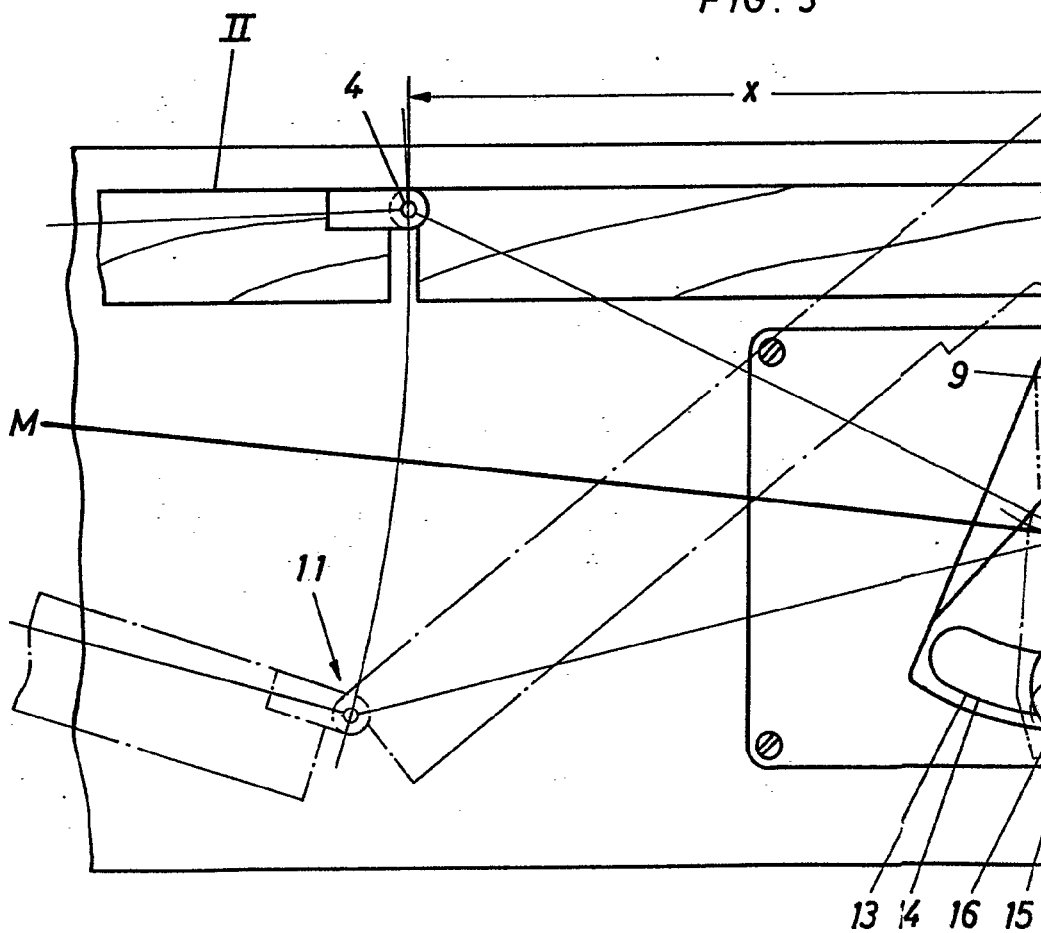

Escala variable

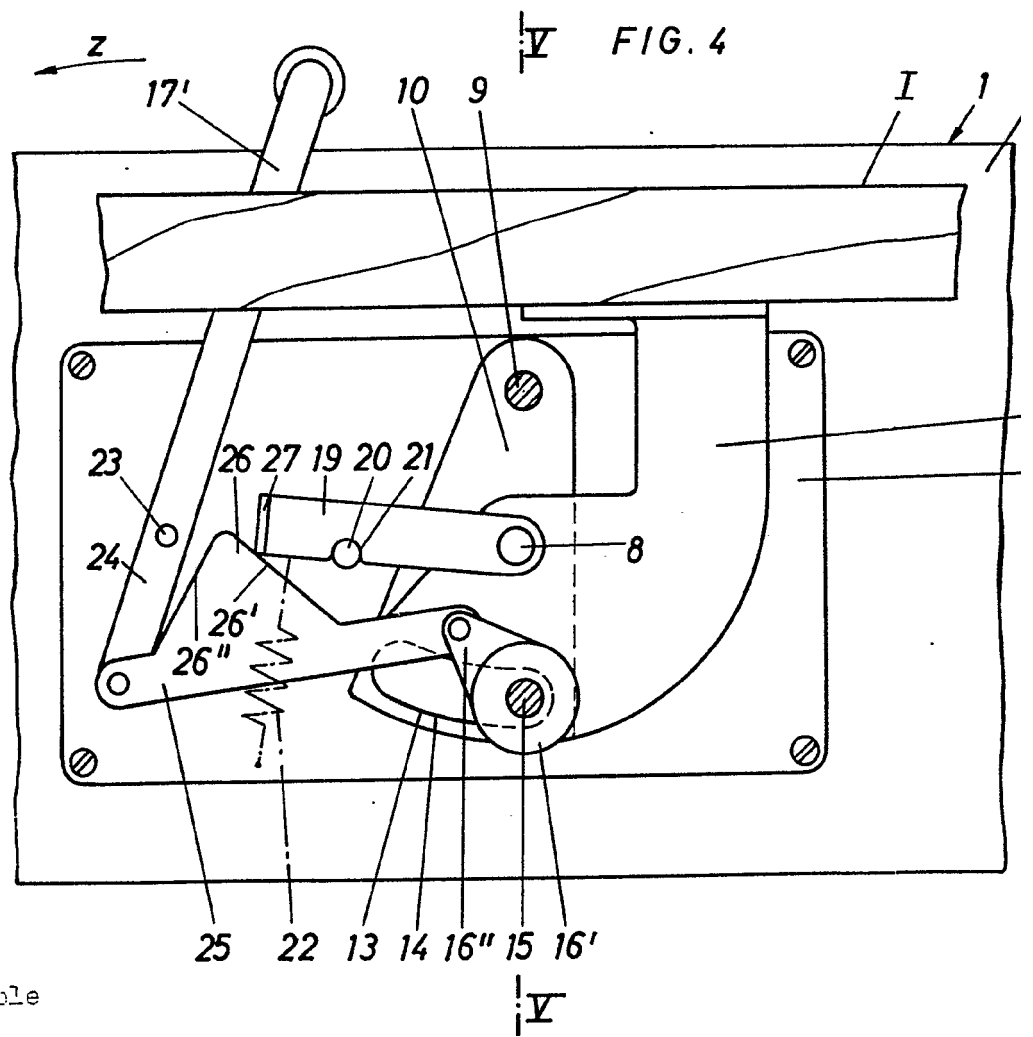

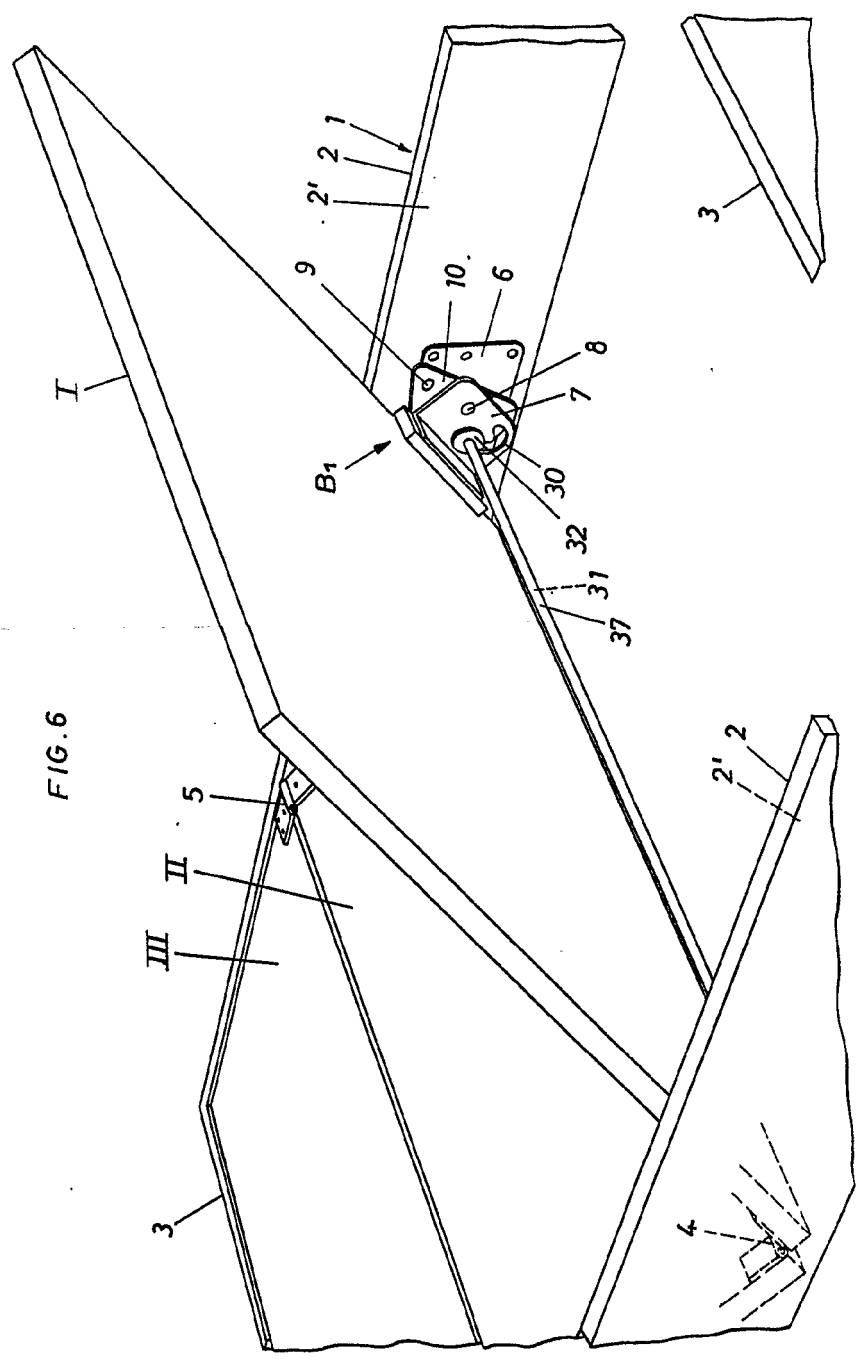
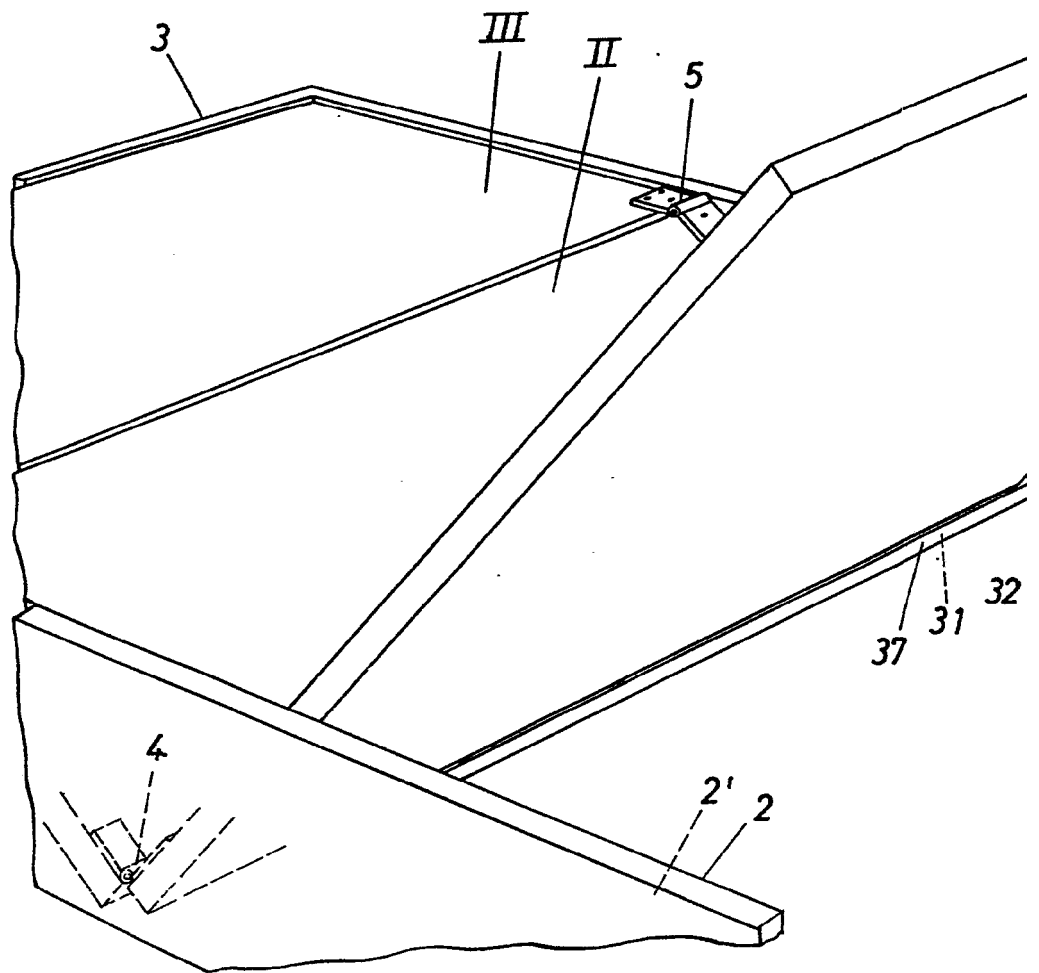

FIG. 6

Madrid, 24 de Mayo de 1877
 CARLOS FERDINAND SCHÜCKINGEN
 P. P.

Escalr variable

FIG. 6



Escala variable

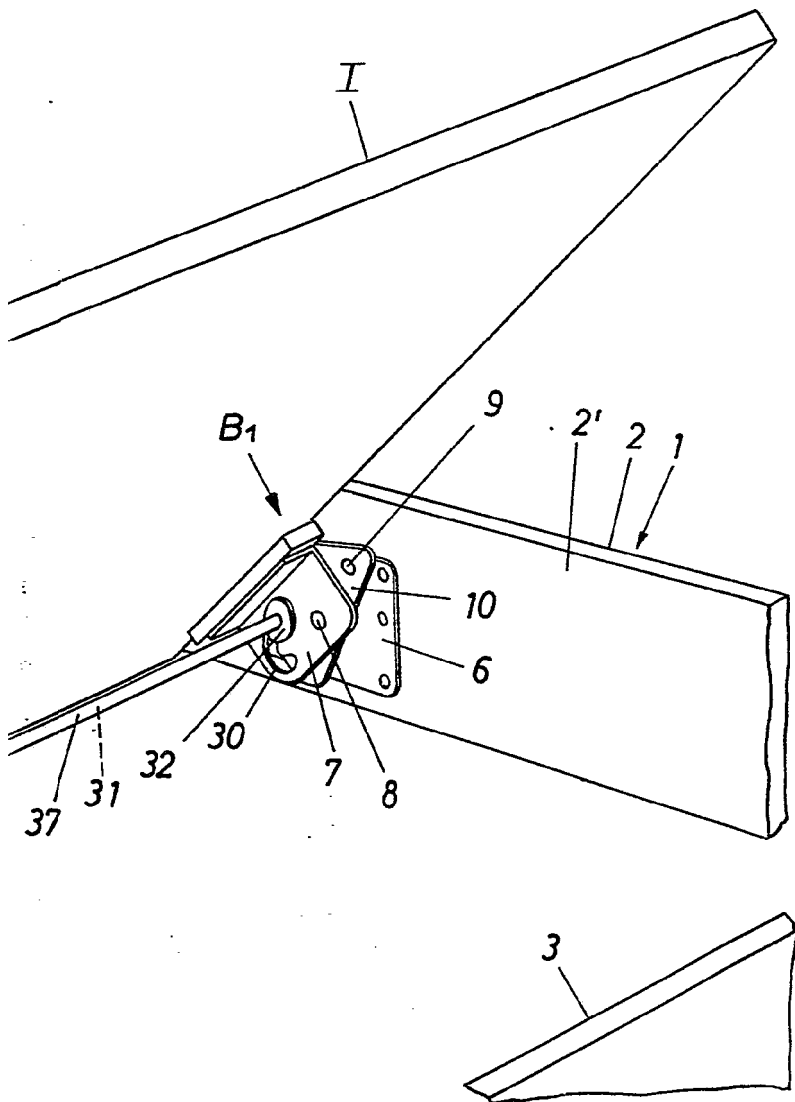

Madrid, 24 Enero 1977
CARLOS FERNÁNDEZ SANDECAS
P.P.

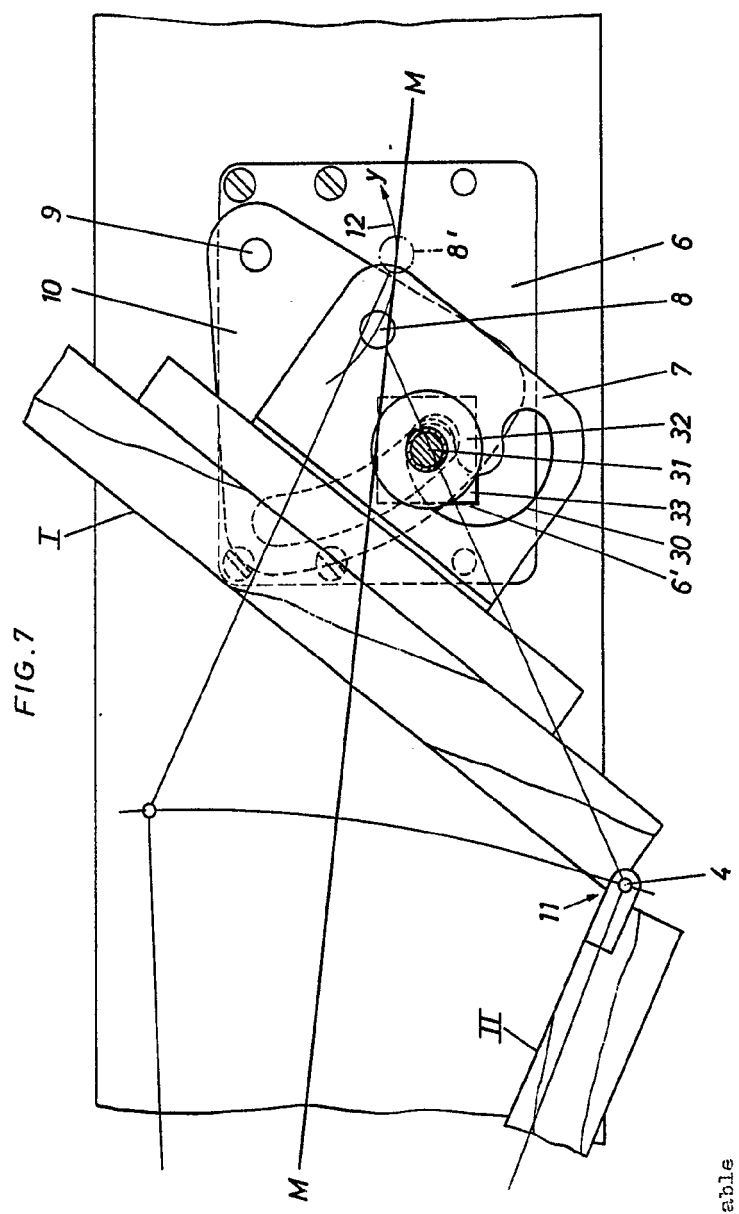
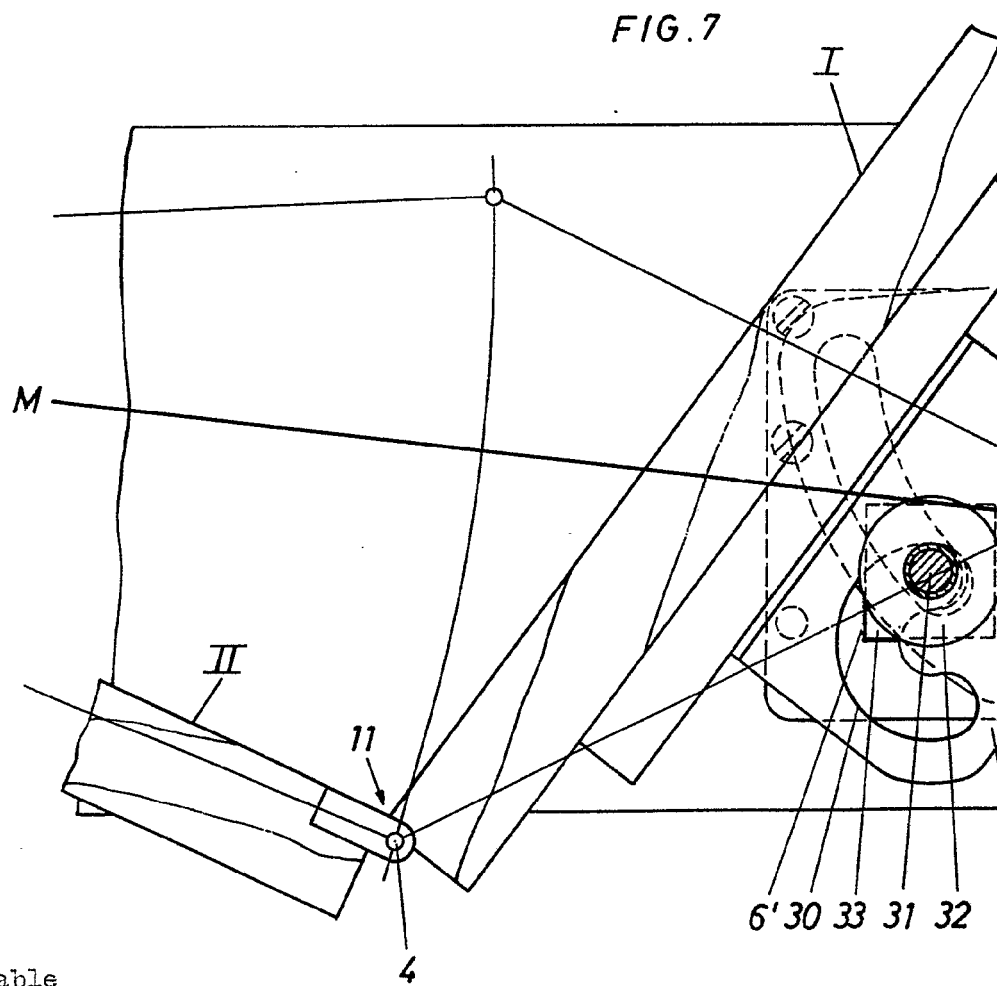

FIG. 7

Escala variable

India, 24 Enero 1977
2500 (C) 1977
P. R.



Escala variable

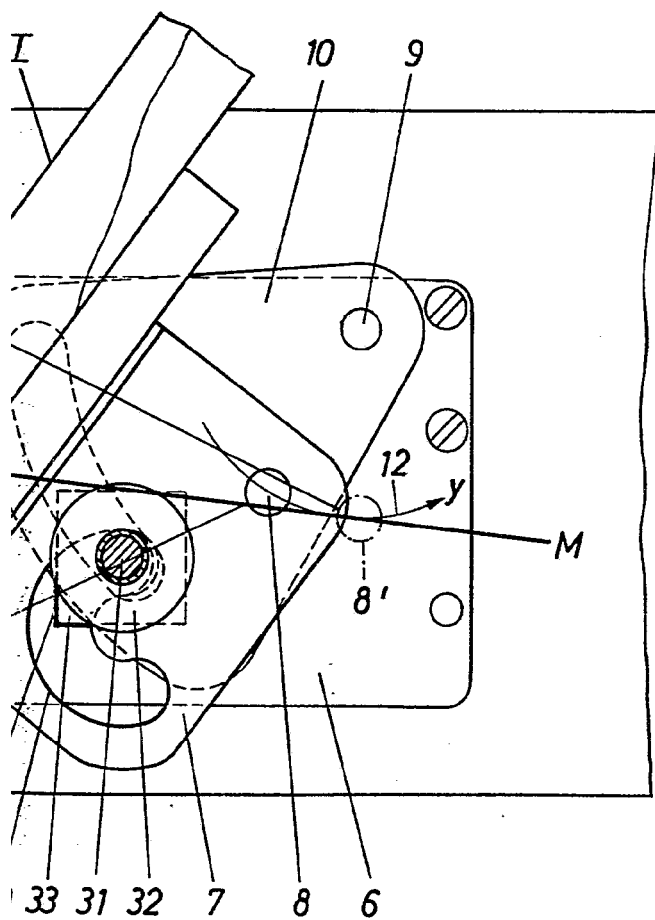

Madrid, 24 Enero 1977

CARLOS FERNANDEZ CANDELAS
P P

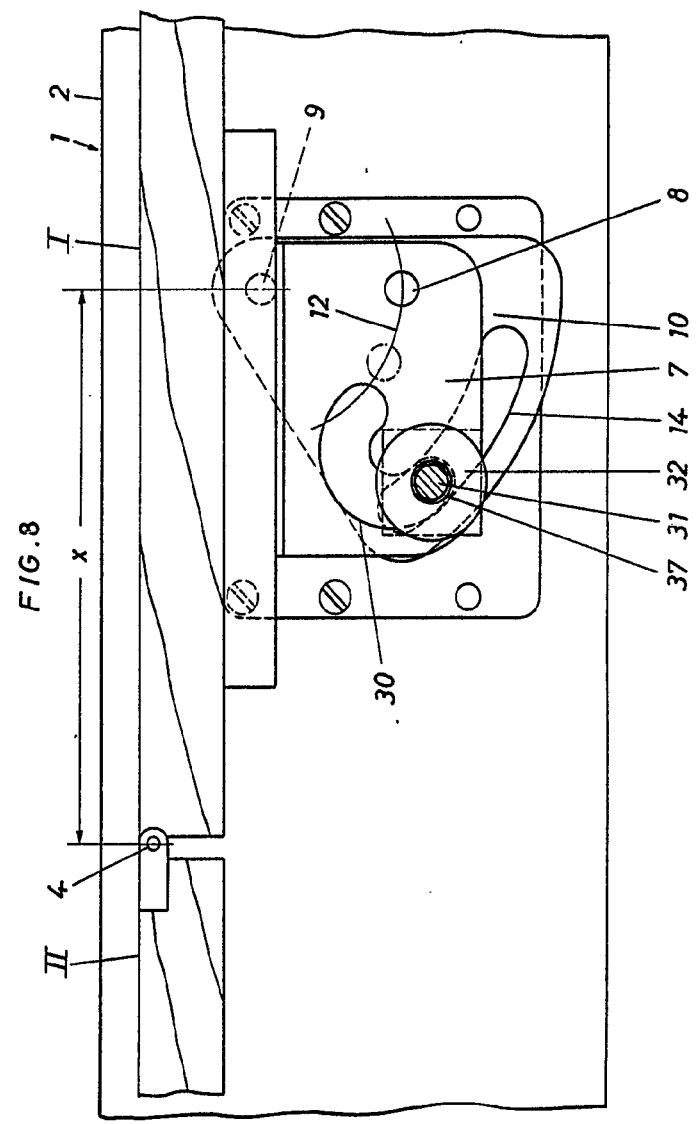

Escol variable

Inventor, 24 Mayo 1977
 CARLOS FERNANDEZ CAMIELINS
 P.R.

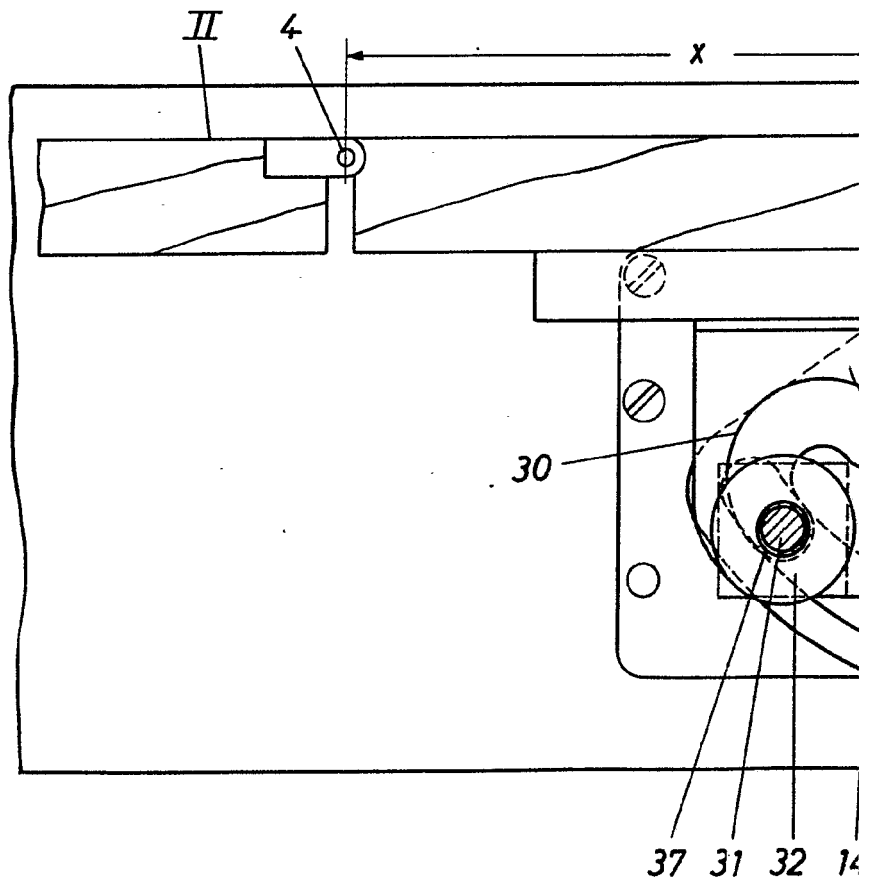
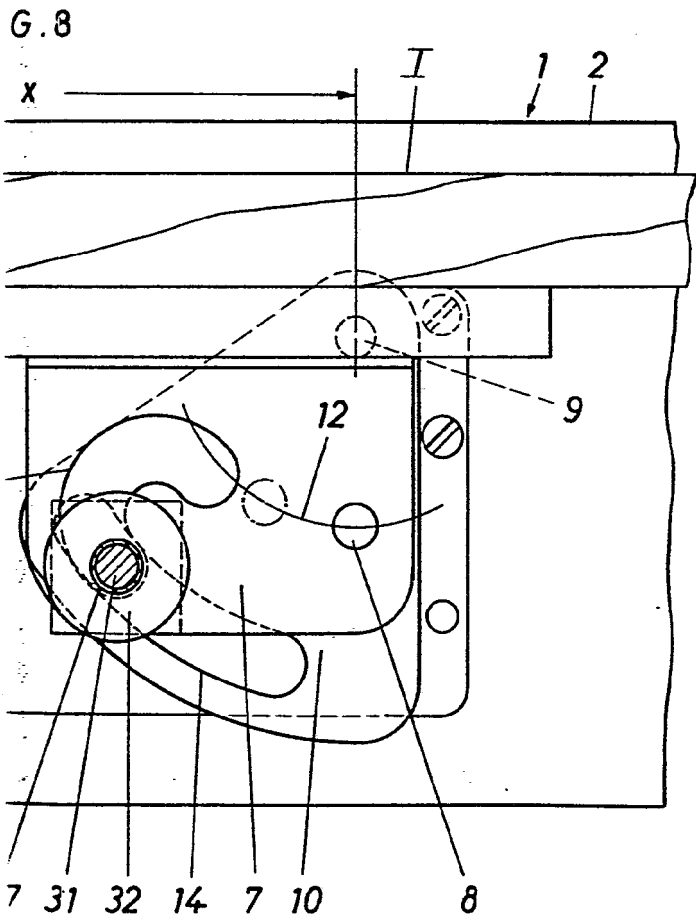

FIG. 8



Escala variable



Madrid, 24 Enero 1977
CARLOS FERNÁNDEZ CARDELAS
E.P.

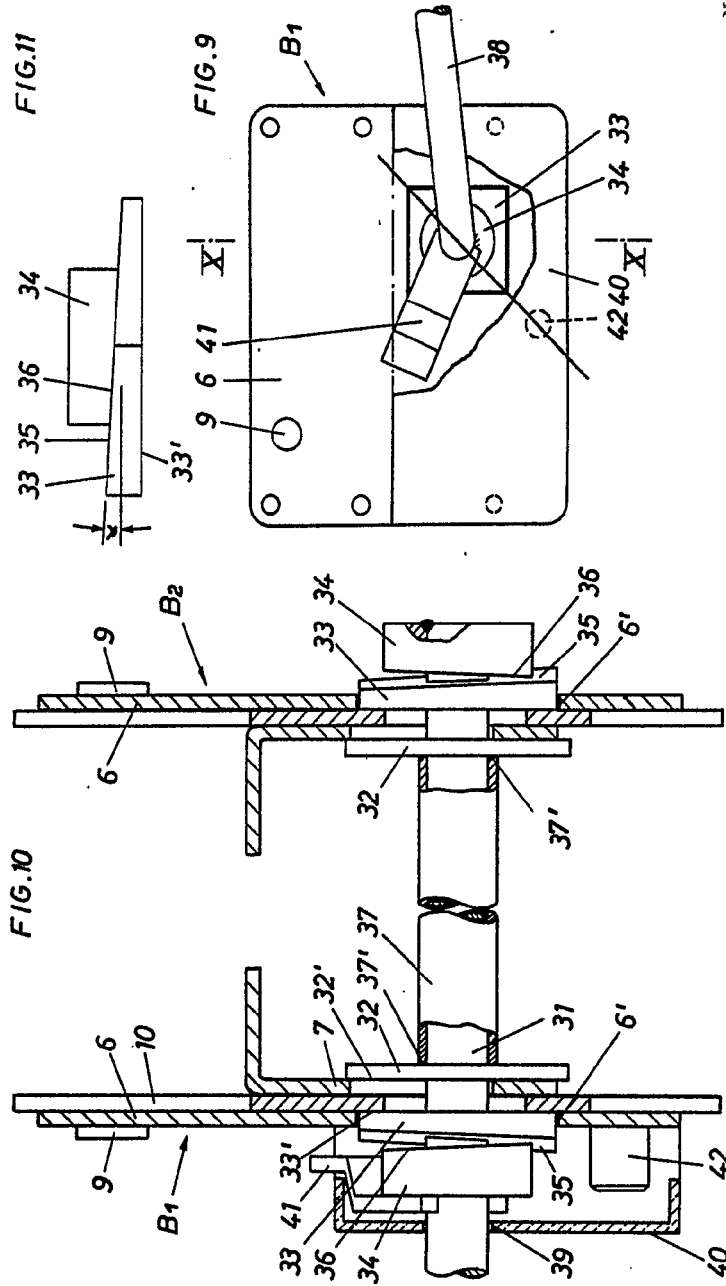

Hofstadt, 24 Enero 1977

CARLOS VENTURA GONZALEZ
P.F.



Escalera variable

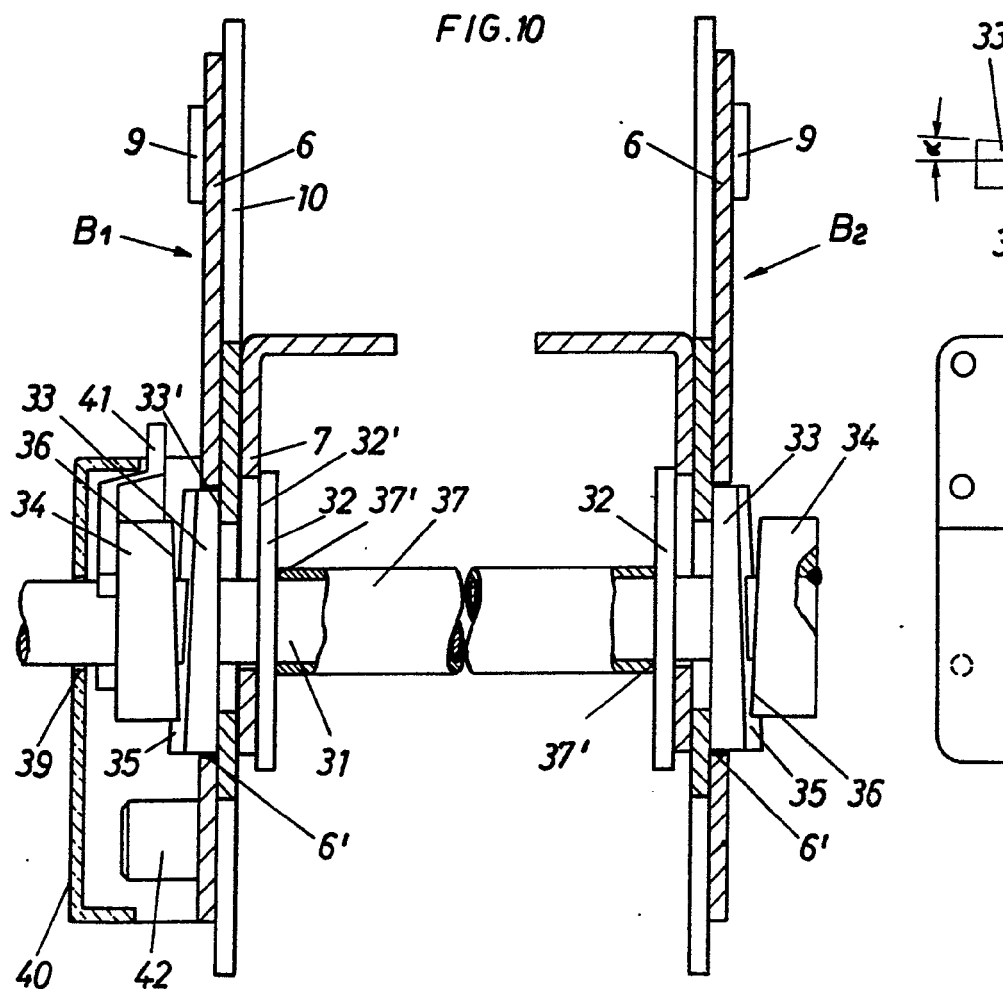

Escala variable

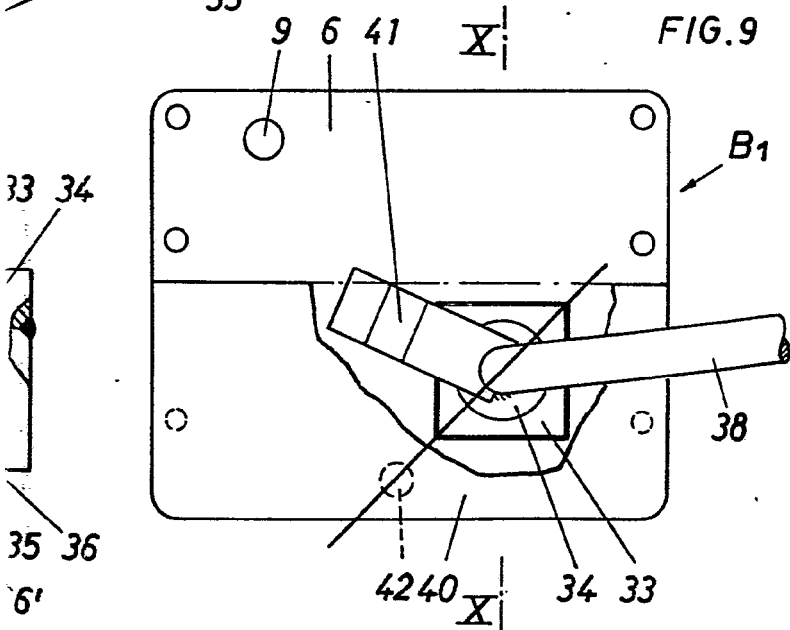
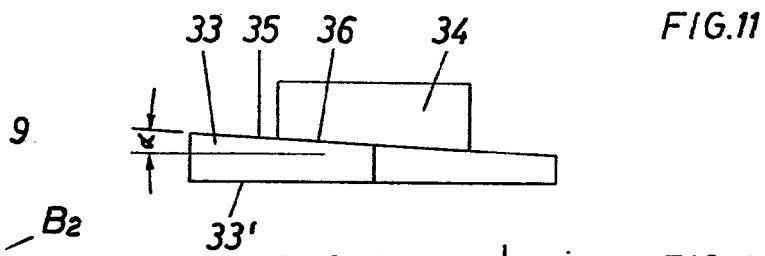

Madrid, 24 Enero 1977

SOLERA TERNER Y CAÑELAS
S. A.