



19 ES	11 21	NÚMERO <b>455210</b>	10 A 1
	22	FECHA DE PRESENTACION <b>13 de enero 1977</b>	

PATENTE DE INVENCION

20 PRIORIDADES: 21 NÚMERO	22 FECHA	23 PAIS
------------------------------	----------	---------

24 FECHA DE PUBLICIDAD	25 CLASIFICACION INTERNACIONAL <b>F04D</b>	26 PATENTE DE LA QUE ES DIVISIONARIA
------------------------	---	--------------------------------------

27 TITULO DE LA INVENCION <b>"Cubiertas de tejas acanaladas".</b>
--

28 SOLICITANTE (S) <b>Société Nouvelle SIPLAST</b>
---

DOMICILIO DEL SOLICITANTE <b>10, 12 rue Cabania, 75014 PARIS (Francia)</b>
---

29 INVENTOR (ES) <b>Marcel Boureux</b>
---

30 TITULAR (ES)
-----------------

31 REPRESENTANTE <b>D. Joaquin Bolibar Pera</b>
--

P A T E N T E   D E   I N V E N C I O N

M e m o r i a   d e s c r i p t i v a

Se ha intentado mejorar el aislamiento térmico de las cubiertas de tejas acanaladas, intercalando para  
5           ello un aislante térmico adecuado entre el techo o los listones fijados sobre los cabrios de la armadura y las hileras de tejas inferiores que soportan las citadas cubiertas de tejas acanaladas.

Los resultados obtenidos no han sido satisfactorios porque la teja, siempre más o menos porosa, es  
10           atravesada por la humedad residual de las aguas de lluvia que es retenida por el aislante térmico, por no tener una ventilación adecuada. En épocas de mucho frío, el hielo de esta humedad residual retenida en el aislante,  
15           así como en la teja, provoca la rotura de ésta última.

La presente invención tiene por objeto una cubierta de tejas acanaladas que evita los referidos inconvenientes.

Con dicho fin, la cubierta de tejas acanaladas en cuestión que es del tipo que comprende un aislante térmico intercalado entre las tejas y la armazón de la techumbre, se caracteriza porque las tejas superiores no  
20           están dispuestas sobre las tejas inferiores y porque éstas se substituyen por tiras cóncavas de material hidrófugo, como asfalto o un elastómero, de superficie preferible  
25           mente granulada o pizarrosa que, por ser impermeables a

la humedad, son insensibles al hielo.

La cara superior del aislante térmico presenta preferiblemente unas canales cuyo perfil se corresponde con el de las tiras de material hidrófugo que reciben.

5 Además, los espacios entre el aislante térmico y las hileras de tejas superiores, permiten una buena circulación del aire, lo cual tiene la doble ventaja de mejorar el aislamiento térmico y de impedir toda posibilidad de conservación de la humedad.

10 La única figura de la hoja adjunta es una vista parcial en perspectiva de la citada cubierta en fase de montaje.

Dicha cubierta comprende una placa de un aislante térmico -1- cuya cara superior presenta unas canales -2- cuyo perfil se corresponde sensiblemente con el perfil exterior de las tejas acanaladas -3-. En dichas canales se disponen unas tiras cóncavas -4- de un material hidrófugo que tienen sensiblemente el mismo perfil que las canales y substituyen a las tejas inferiores de una cubierta de tejas acanaladas clásicas.

20 Luego se pueden colocar las tejas superiores de la manera usual.

Debe entenderse que la forma de realización de la invención que ha sido descrita con referencia al dibujo adjunto es puramente indicativa y en ningún modo limitativa y que se pueden efectuar numerosas modificaciones equivalentes sin apartarse para ello del marco de la presente invención.

N O T A  
\*\*\*\*\*

Se reivindica como objeto de la presente Patente de Invención:

5 1.- Cubierta de tejas acanaladas, que comprende un aislante térmico interpuesto entre la armazón de la techumbre y las tejas acanaladas, y en el que han sido suprimidas las tejas inferiores, y las tejas superiores se apoyan en unas tiras de material hidrófugo tal como asfalto o un elastómero, caracterizada porque cada hilera de tejas inferiores es substituída por una tira de material hidrófugo (4) que tiene la misma anchura e igual concavidad que las citadas tejas acanaladas, y porque las tejas superiores (3) se apoyan sobre dichas tiras únicamente por sus bordes, como sobre las tejas inferiores de una cubierta clásica, permitiendo la libre circulación del aire entre la concavidad inferior de dichas tejas superiores (3), la concavidad superior de las tiras de material hidrófugo (4) y las partes del aislante térmico (1) situadas entre dos tiras contiguas de material hidrófugo.

10

15

20

2.- Cubierta, según la reivindicación 1, caracterizada porque las tiras cóncavas de material hidrófugo tienen una superficie superior granulada o pizarrosa.

25 3.- Cubierta, según cualquiera de las reivindicaciones 1 ó 2, caracterizada porque la cara superior del aislante térmico es una superficie plana, provista de canales cuyo perfil se corresponde con el de las tiras de



material hidrófugo que han de recibir y en las que se apoyan las zonas centrales de dichas tiras, mientras que las partes laterales de tales tiras sobresalen superiormente de dicho aislante térmico.

5

4.- Cubierta de tejas acanaladas.

Esta memoria consta de cinco páginas escritas por una sola cara.

BARCELONA, 13 ENE. 1977

P.A.

JOAQUIN BOLIBAR

P. P.



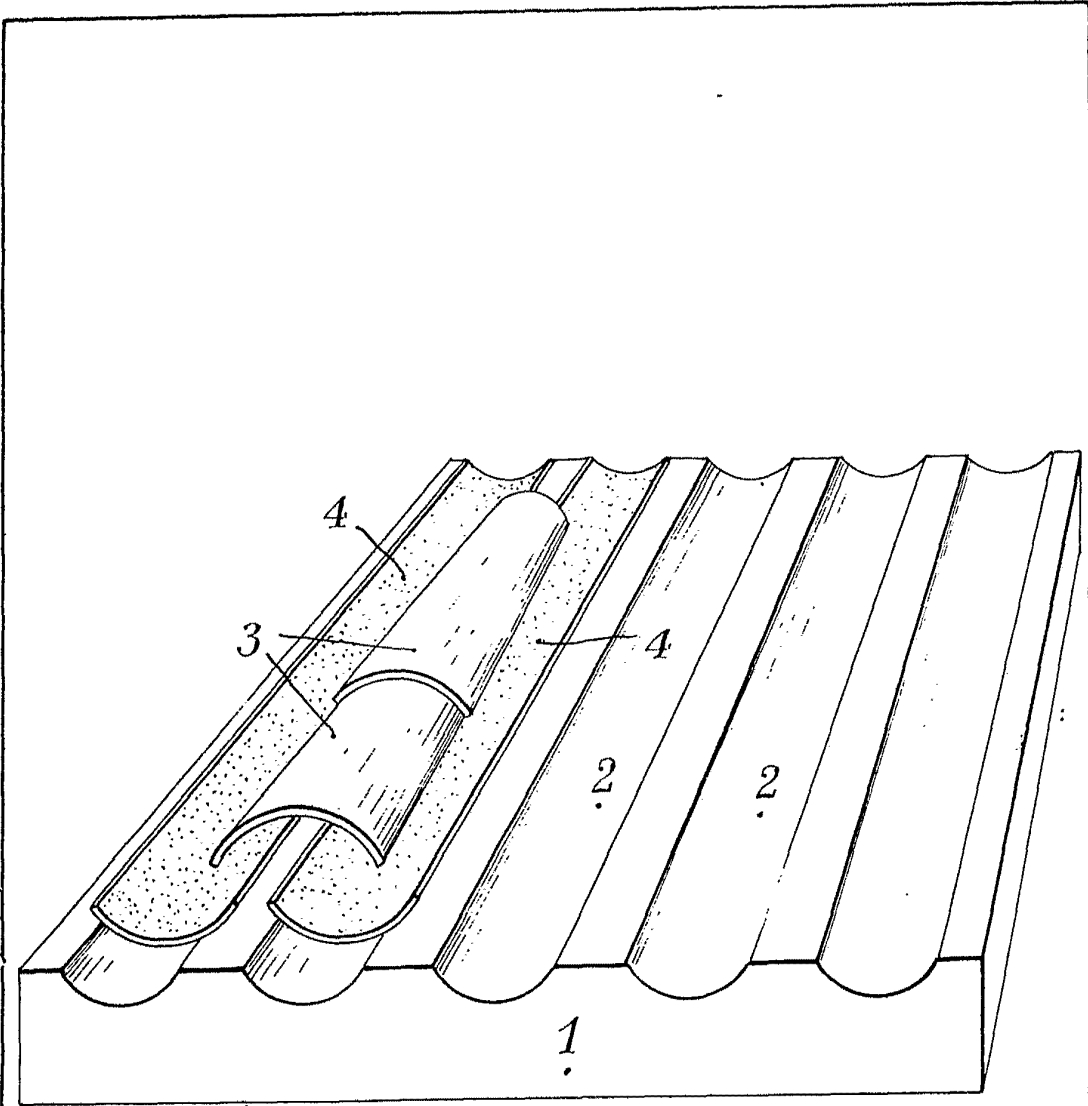

FOR AUTHORIZATION

FOR AUTHORIZATION

JOAQUIN BOLIBAR

Prof.  
*[Handwritten signature]*