



19 ES	11 21	NUMERO 455110	10 A 1
	22	FECHA DE PRESENTACION 3.ENE. 1977	

PATENTE DE INVENCION

30 PRIORIDADES: 31 NUMERO			32 FECHA			33 PAIS		
47 FECHA DE PUBLICIDAD			51 CLASIFICACION INTERNACIONAL			52 PATENTE DE LA QUE ES DIVISIONARIA		
64 TITULO DE LA INVENCION "PERFECCIONAMIENTOS EN LAS BASCULAS PARA PESADAS VARIABLES"								
71 SOLICITANTE (S) DON ANTONIO ARISO VIDAL								
DOMICILIO DEL SOLICITANTE BARCELONA, Mallorca 107								
72 INVENTOR (ES) El peticionario								
73 TITULAR (ES) DON ANTONIO ARISO VIDAL								
74 REPRESENTANTE DON JAIME ISERN CUYAS, Agente Propiedad Industrial								

MEMORIA DESCRIPTIVA

La presente invención tiene por objeto unos perfeccionamientos aplicados en las básculas para pesadas variables.

5. Más particularmente, los perfeccionamientos recaen en las básculas utilizadas para el pesaje de botellas de contención de gases licuados, que se llenan mediante instalaciones a manera de carrusel, en las que cada botella va conectada al conducto de alimentación y se dispone sobre una correspondiente báscula. Al carrusel son alimentadas las botellas por una entrada del mismo del cual salen automáticamente una vez han alcanzado el peso predeterminado.

15. Los perfeccionamientos de referencia se distinguen muy ventajosamente de los medios empleados hasta el momento por el hecho de proporcionar la posibilidad de ajustar la tara y el peso neto de manera independiente a base de una solución de conjunto mecánicamente sencilla. Con las básculas constituidas de acuerdo con los perfeccionamientos de que se trata se facilita la operación de pesaje en forma realmente notable y se logra una considerable elevación de rendimiento.

25. Concurriendo a todo ello, los presentes perfeccionamientos se caracterizan por comprender una romana formada por dos brazos paralelos de igual longitud que mediante fulcros se apoyan en sendos cojinetes de un soporte sustentador de un eje portador de una rueda dentada a la que ataca un piñón afecto a un segundo eje dotado de un pomo de accionamiento, a cuya rueda dentada está fijado un dial exterior

- para juste de tara. El primer eje lleva unida una polea con la que se relaciona una cinta unida a un tirante vinculado a un pilón sujeto a la cinta y desplazable sobre la romana a la que va fijado un contrapeso de sensibilidad y una guía para un contrapeso de tara, cuyo contrapeso de sensibilidad soporta una regla de graduación de exactitud de la pesada y está asociado con un dispositivo de fiel.
5. El conjunto comprende una base fijada sobre la romana y encima de la cual son deslizables dos pilones, uno de ellos destinado al ajuste del peso neto y el otro utilizable adicionalmente en combinación con el dial de tara en forma complementaria, cuyos dos pilones están provistos de sendas cremalleras atacadas por respectivos pifiones de cuyos ejes son solidarios otros tantos botones de mando en los que se han previsto correspondientes indicadores asociados con diales fijos respectivamente aptos para la señalización del peso neto y de la tara.
- 10.
- 15.

- Para facilitar la explicación más detallada y la comprensión de lo expuesto, se acompañan unos dibujos en los que se ha representado un caso práctico de realización que se cita tan sólo a título de ejemplo no limitativo del alcance de la invención.
- 20.

En los dibujos:

- Las figuras 1 y 2 son sendas vistas en perspectiva anterior y posterior de una báscula para pesadas variables construída de acuerdo con los actuales perfeccionamientos.
- 25.

Una báscula para pesadas variables según la presente invención comporta una romana construída por dos

- brazos paralelos y de igual longitud -1- y -1'- dotados de respectivos fuleros, de constitución usual, apoyados sobre respectivos cojinetes asimismo usuales afectos a un soporte -2- común que sustenta un eje -3- portador de una rueda dentada -4- que es atacada por un piñon -5- cuyo eje está sostenido por un sustentáculo -6- y está provisto de un pomo de mando -7- para provocar el giro de dicha rueda y de un dial -4- fijado exteriormente a la misma con el fin de efectuar el ajuste de la tara.
- 5.
10. Con el eje -3- está solidarizada una polea con la que se relaciona una cinta -8- que mediante una tirante -9- va unida a un pilón -10- montado deslizando sobre la referida romana a la cual va fijado un contrapeso de sensibilidad -11-, a cuya romana está vinculada una guía horizontal -12- sobre la que es deslizando un contrapeso de tara -13-. Al contrapeso de sensibilidad -11- se halla fijada una regla -14- graduada sobre la que se desliza un pilón -15- para graduar la exactitud de la pesada. Además, al contrapeso de sensibilidad -11- está unido un dispositivo de fiel -16-.
- 15.
- 20.
- Sobre los brazos -1- y -1'- formativos de la romana se halla fijada una base plana -17- sobre la que son deslizantes dos pilones -18- y -19- provistos de sendas cremalleras superiores -20- y -21- que son atacadas por respectivos piñones -22- y -23- solidarios de otros tantos ejes -24- y -25- a los que van unidos correspondientes botones -26- y -27- para producir el deslizamiento de los pilones -18- y -19- sobre la base -17-. Tales pilones son aptos respectivamente para el ajuste del peso neto y para
- 25.

utilización en combinación con el dial de tara -4-. Los correspondientes botones -26- y -27- de mando de los pilones -18- y -19- presentan sendos indicadores -28- y -29- asociados con respectivos diales fijos (no representados para más claridad del dibujo) para la señalización del peso neto y de la tara que, gracias a la referida disposición, se pueden ajustar de manera independiente.

10. La báscula para pesadas variables construída de acuerdo con los presentes perfeccionamientos comprende un dispositivo de puesta a cero que comporta una guía -30- afecta al contrapeso de estabilidad -11- y sobre la que son desplazables dos contrapesos -31- y -32- solidarios de una cremallera -33- que es atacada por un piñón -34- a cuyo eje va unido un botón de maniobra -35-.

15. La invención, dentro de su esencialidad, puede ser llevada a la práctica en otras formas de realización que difieran tan sólo en detalle de la indicada únicamente a título de ejemplo en los dibujos y en la descripción y a las cuales alcanzará asimismo la protección que se recaba.

20. Por tanto, las básculas para pesadas variables de acuerdo con los presentes perfeccionamientos podrán construirse en cualquier configuración y tamaño y con los accesorios y materiales más convenientes, por quedar todo ello comprendido en el espíritu de las reivindicaciones siguientes.

25.

= . =

N O T A

Descrito el objeto del presente invento, se declaran nuevas y de propia invención las siguientes reivindicaciones.

1. Perfeccionamientos en las básculas para pesadas variables, caracterizados esencialmente por el hecho de comprender una romana formada por dos brazos paralelos de igual longitud dotados de respectivos fulcros apoyados sobre correspondientes cojinetes previstos en un soporte que sostiene un eje con el que está solidarizada una rueda dentada atacada por un piñón afecto a un segundo eje provisto de un pomo de accionamiento, a cuya rueda dentada está fijado exteriormente un dial circular para
5. ajuste de tara, cuyo primer eje es portador de una polea con la que se relaciona una cinta unida a un tirante vinculado a un pilón sujeto a la cinta y desplazable sobre la romana a la que va fijado un contrapeso de sensibilidad así como una guía para un contrapeso de tara, cuyo contra-
10. peso de sensibilidad soporta una regla de graduación de exactitud de la pesada y está asociado con un dispositivo de fiel, estando unida al contrapeso de sensibilidad una guía que forma parte de un dispositivo de puesta a cero y que comprende dos pilones desplazables sobre dicha
15. guía y solidarios de una cremallera atacada por un piñón dotado de un botón de maniobra y estando fijada sobre la romana una base plana para el deslizamiento de dos pilones, uno de ellos destinado al ajuste del peso neto y el otro utilizable adicionalmente en combinación con
20. el dial de tara en forma complementaria, cuyos dos pilones están provistos de sendas cremalleras superiores atacadas por respectivos piñones de cuyos ejes son solidarios otros tantos botones de mando portadores de correspondientes indicadores asociados con diales fijos que respec-
- 25.



tivamente son aptos para la señalización de peso neto y de tara.

2. Perfeccionamientos en las básculas para pesadas variables.

5. Según se describe y reivindica en la presente memoria descriptiva que consta de 7 páginas foliadas y escritas a máquina por una sola de sus caras.

Madrid, a 3 ENE. 1977

p.a.

P. P. JAIME ISERN

P. P.

Firmado: JOSE F. NIETO

[Handwritten mark]

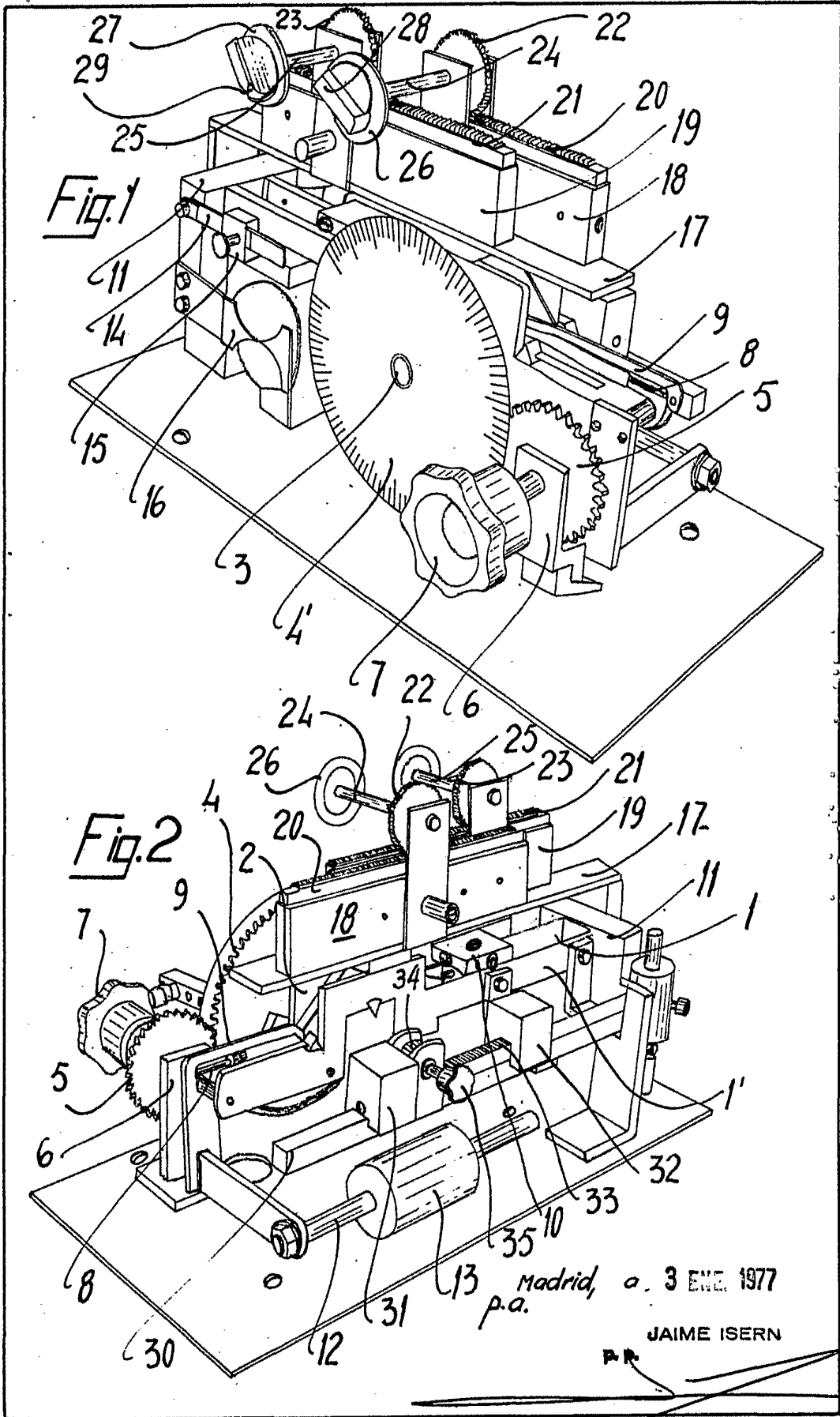

Madrid, a. 3 ENO. 1977
p.a.

JAIME ISERN

P. P.

Firmado: JOSE F. NIETO