



ESPAÑA

19	ES	11	NUMERO	10	A1
		21			
		22	FECHA DE PRESENTACION		
			17-11-76		

PATENTE DE INVENCION

30 PRIORIDADES:		
31 NUMERO	32 FECHA	33 PAIS
47 FECHA DE PUBLICIDAD	51 CLASIFICACION INTERNACIONAL	62 PATENTE DE LA QUE ES DIVISIONARIA
	B60P	
54 TITULO DE LA INVENCION		
"NUEVO MECANISMO DE ACCIONAMIENTO PARA VOLQUETES HIDRAULICOS"		
71 SOLICITANTE (S)		
D. Tomás AUDI VIDAL, de nacionalidad española.		
DOMICILIO DEL SOLICITANTE		
TORTOSA.-Amposta, s/n		
72 INVENTOR (ES)		
El solicitante.		
73 TITULAR (ES)		
El solicitante.		
74 REPRESENTANTE		
D. José M ^a TORO ARENAL, Agente Oficial.		

CONCEDIDA

16 NOV. 1977
~~12 SET. 1977~~

- La presente memoria se refiere como indica su enunciado a un "Nuevo mecanismo de accionamiento para volquetes hidráulicos" cuya característica más esencial consiste en disponer de uno o más elementos hidráulicos y uno o más brazos, unidos y articulados por su parte anterior y articulados en su parte posterior sobre un soporte, todo ello de tal forma que entre un elemento hidráulico, el brazo y el soporte forman un triángulo indeformable a no ser por el alargamiento del elemento hidráulico al ser inyectado y el giro del vértice anterior o articulación anterior del elemento hidráulico y el brazo que al estar apoyado sobre un currón o rueda se desliza sobre unas correderas unidas al larguero del basculante, puesto que el arco de giro del vértice y el de giro de cualquier punto del larguero es diferente.
- 5.-
- 10.-
- 15.- El conjunto del nuevo mecanismo se monta sobre el chasis o bastidor del vehículo, articulándose sobre la parte posterior el larguero del basculante y portacarrocería.
- El elemento o elementos hidráulicos apoyan en su parte posterior sobre una articulación unida al chasis mediante el soporte del mecanismo y de igual forma los brazos.
- 20.-
- El lado opuesto de ambos elementos hidráulicos y brazos giran sobre un eje que a su vez se desliza apoyando sobre unas correderas unidas al larguero del basculante.
- A continuación se hará una detallada descripción del sistema que se alude, con referencia a los planos que se acompañan, en los que se representa a simple título de ejemplo, no limitativo, una forma preferente de realización, susceptible de todas aquellas variaciones de detalle que no supongan una alteración fundamental de las características esenciales del mismo.
- 25.-
- 30.-

En dichos planos se ilustra:

En la figura 1, se representa el alzado del mecanismo en posición inclinada.

En la figura 2, se representa la vista en planta del
35.- dispositivo.

Seguidamente relacionaremos los diversos elementos numerados en los dibujos adjuntos a la presente memoria.

- (1).-Chasis o bastidor del vehículo.
- (2).-Larguero del basculante y porta carrocería.
- 40.- (3).-Articulación entre basculante y bastidor.
- (4).-Soporte de mecanismo.
- (5).-Elemento hidráulico.
- (6).-Dos brazos.
- (7).-Articulación del elemento hidráulico.
- 45.- (8).-Articulación posterior de los brazos.
- (9).-Articulación anterior y porta currón deslizante.
- (10).-Vástago extensible del hidráulico.
- (11).-Corredera o guía por la que se desliza el currón.
- (12).-Currón rotativo que se desplaza por la corredera.
- 50.- (13).-Articulación anterior de los brazos.
- (14).-Eje cabezal.
- (15).-Chapa que une los brazos.

El mecanismo de accionamiento que permite elevar el larguero del basculante (2) se monta junto con este último sobre el chasis o bastidor del vehículo (1), estando montado el larguero basculante (2) sobre la articulación (3).
55.-

El elemento hidráulico (5) y los brazos (6) apoyan mediante las adecuadas articulaciones sobre el soporte de mecanismo (4) unido rígidamente al chasis.

60.- La articulación (7) entre el elemento hidráulico (5) y

el soporte del mecanismo (4) permite el giro libre desde la posición horizontal hasta la posición de máxima inclinación representada en el dibujo, Fig. 1, del elemento hidráulico.

65.- Los brazos (6) están articulados en su parte posterior mediante la articulación (8).

Por el lado opuesto los brazos (6) giran sobre la articulación anterior (13) apoyando sobre el eje cabezal (14). El vástago extensible del hidráulico (10) se apoya sobre la articulación anterior y portadeslizante (9).

70.- El currón (12) que apoya sobre la articulación del vástago se desliza sobre las correderas o guías (11).

Asimismo los brazos están unidos mediante una chapa (15).

Los elementos descritos funcionan de la forma siguiente:

75.- Al ser inyectado el elemento hidráulico (5) desde la posición de reposo, inicia el despliegue del vástago (10), el cual al encontrarse sujeto por el brazo (6) por la articulación (9), origina una tensión entre (7, 9 y 8), con lo que el conjunto (9, 12, 13 y 14) inician el despliegue de (1 y 2) por la articulación (3), al mismo tiempo que (9) se desplaza de izquierda a derecha por la corredera (11), de esta forma se logra la iniciación por la parte anterior, desplazándose el apoyo elevador hacia la parte posterior.

80.- La forma, materiales y dimensiones, podrán ser variables y en general cuanto sea accesorio y secundario, siempre que
85.- no altere, cambie o modifique la esencialidad del objeto que se describe.

Los términos en que queda redactado esta memoria son ciertos y fiel reflejo del objeto descrito, debiéndose tomar con carácter amplio y nunca en forma limitativo.

90.- La Patente de Invención que se solicita recaerá sobre

las particularidades características de las siguientes reivindicaciones.

R E I V I N D I C A C I O N E S

- 95.- 1ª).- "NUEVO MECANISMO DE ACCIONAMIENTO PARA VOLQUETES HIDRAULICOS" caracterizado porque comprende un larguero sobre el que apoya la caja que ha de inclinarse, estando articulado sobre la parte posterior del chasis y estando soportado el nuevo mecanismo sobre un soporte unido así mismo al chasis y que está provisto de dos ejes sobre los que se articulan la parte posterior del elemento o elementos hidráulicos y la parte posterior del brazo o brazos; el lado opuesto de los brazos y de los vástagos de los elementos hidráulicos se articulan sobre un eje que a su vez se desliza sobre una corredera dispuesta sobre el larguero de apoyo de la caja.
- 100.-
- 105.- 2ª).- "NUEVO MECANISMO DE ACCIONAMIENTO PARA VOLQUETES HIDRAULICOS" según la reivindicación anterior, caracterizado porque entre un elemento hidráulico, un brazo y el soporte del mecanismo, se define un triángulo indeformable salvo por alargamiento del elemento hidráulico y simultáneo desplazamiento según un arco del vértice donde se articulan la parte anterior del brazo y del vástago; describiendo un arco diferente del punto de apoyo del larguero de la caja, por lo que este punto de apoyo se hace variable mediante la mencionada corredera.
- 110.-
- 115.- 3ª).- "NUEVO MECANISMO DE ACCIONAMIENTO PARA VOLQUETES HIDRAULICOS".

La presente memoria descriptiva consta de seis hojas foliadas y mecanografiadas por una sola cara, componiendo un total de ciento diecinueve líneas, incluidas las presentes.

Madrid, 17 de Noviembre de 1.976.-

JOSE M. TORO
P.P. 4

Pdo. Andrés Borges

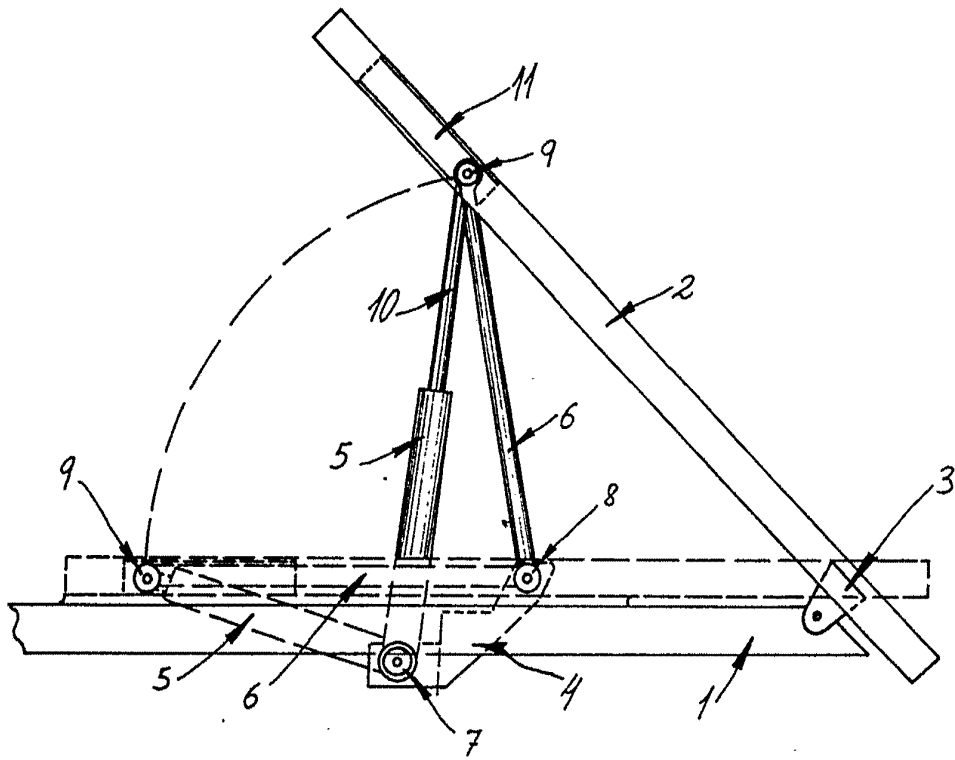

Fig. 1

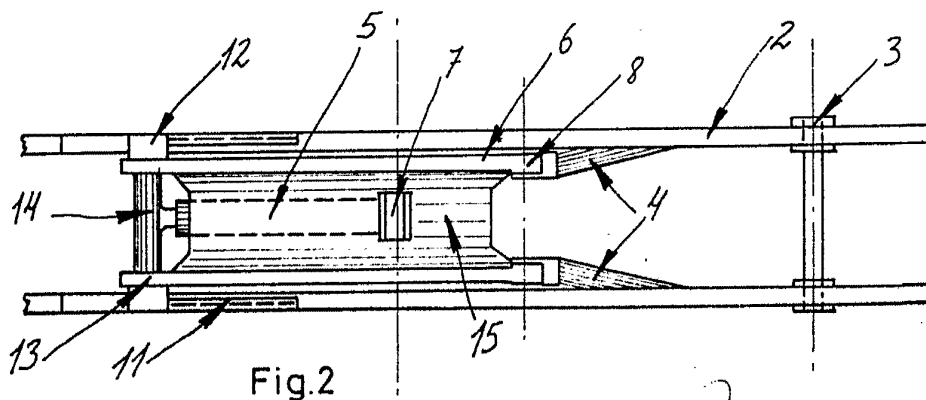

Fig. 2

Madrid, 17 Noviembre de 1976.

p. a.

JOSE M. TORO
P. B.

Edd. Andrés Borges

ESCALA VARIABLE