



ESPAÑA

10 FS	11	NUMERO	10 A1
	21	451519	
	22	FECHA DE PRESENTACION	
		14 SET. 1976	

PATENTE DE INVENCION

30 PRIORIDADES:	32 FECHA	33 PAIS
31 NUMERO		

47 FECHA DE PUBLICIDAD	51 CLASIFICACION INTERNACIONAL E 05 B	62 PATENTE DE LA QUE ES DIVISIONARIA
------------------------	--	--------------------------------------

64 TITULO DE LA INVENCION
<b>Perfeccionamientos en cerraduras con dispositivo de alarma.</b>

71 SOLICITANTE (S)
<b>Dña. Isabel Arévalo Navarro. (española).</b>

DOMICILIO DEL SOLICITANTE
<b>OVIEDO - Av. Galicia, 7 - 5 D.</b>

72 INVENTOR (ES)
<b>Dña. Isabel Arévalo Navarro. (española).</b>

73 TITULAR (ES)

74 REPRESENTANTE
<b>D. CARLOS ROES UNGEHEUER.</b>

1           La presente patente de invención se refiere a perfeccionamientos en cerraduras con dispositivo de alarma, que  
2           presenta las considerables ventajas de permitir el instalar unos dispositivos de alarma empleados por contactos  
5           eléctricos, puesto que está constituida en una parte importante de la misma por material no conductor de la electricidad a requerir eliminar el mínimo de material de la  
6           puerta o ventana en que se vá a utilizar debido a lo ingenioso de su constitución.

10           Esta cerradura consta de dos escudos o carcasas colocadas uno a cada lado de la puerta, unidas entre si por un eje que gira accionado por las manillas, pomos u otros medios similares, y que es todo lo que tiene que taladrar  
15           en el armazón de la puerta, sustituyendo a las cerraduras clásicas empleadas hasta la fecha que exigen practicar una caja que perfora la puerta debilitándola innecesariamente y exigiendo de este modo el utilizar puertas de espesores  
20           excesivamente grandes y desproporcionados a la resistencia que tienen que ofrecer. Con la cerradura que se reivindica puede conseguirse con mucho menor material y peso de la  
21           puerta, la misma resistencia.

25           Una ventaja adicional de este sistema de cerradura, consiste en que facilita poder instalar la cerradura mecánicamente practicando unos orificios en la puerta con una simple máquina universal de taladrar, de las que existen en todos los talleres de carpintería o inclusive con  
30           simples taladros eléctricos manuales.

30           El fundamento de esta cerradura, que vá toda ella

1 substancialmente fabricada en un material aislante a la  
electricidad, consiste en un chásis que contiene los ele-  
mentos que vamos a describir a continuación y que substan-  
cialmente son dos balancines y dos piñones incompletos.  
5 Estos balancines giran en su lugar alrededor del eje que  
les une entre si y al pomo o manilla de accionamiento. Uno  
de los piñones incompletos, que llamaremos intermedio y  
que es el que áctua sobre el balancin pasivo, gira alrede-  
dor de un eje ideal, al apoyar su periferia cilindrica en  
10 la de la carcasa que también tiene parte cilindrica en el  
lugar en que la aloja. El otro piñón incompleto, que es  
el de gobierno, es solidario al eje que, atravesando toda  
la puerta, se acciona desde el interior de la habitación.  
15 La misión de estos dos piñones incompletos es inmovilizar  
los balancines de tal modo que la puerta se mantenga ce-  
rrada o abierta permanentemente a voluntad.

Volviendo a los balancines, vamos a denominar a uno  
de ellos balancin activo, y el otro balancin pasivo. El  
20 balancin activo con un perfil adecuado arrastra en uno de  
sus movimientos al balancin pasivo, en el cual existe un  
orificio para alojar un pasador que hace solidario el mo-  
vimiento del picaporte con el de dicho balancin análogo  
de la cerradura simétrica colocada al otro lado de la  
25 puerta. De este modo el movimiento del picaporte va gober-  
nado por el movimiento del orificio del balancin pasivo  
a que nos venimos refiriendo y reciprocamente.

Es necesario destacar que ambos balancines activo y  
30 pasivo están impulsados por sendos muelles, normalmente

1 helicoidales, que les mantienen en la posición en que se  
desea que permanezcan, mientras no haya accionamiento de  
los mecanismos de funcionamiento de la cerradura.

5 El desplazamiento de ambos balancines puede ser im-  
posibilitado mediante el empleo de los dos piñones incom-  
pletos, uno de los cuales, llamado intermedio, lleva un  
diente extremo que en una de las posiciones del piñón im-  
pide el avance del balancin que hemos llamado pasivo y  
10 en consecuencia mantiene cerrada la puerta por dentro,  
cuando así se desee.

Este piñón intermedio, al que acabamos de referirnos,  
está gobernado por otro piñón incompleto, cuyo eje se ha-  
ce solidario del de un prisma hexagonal o cilíndrico que  
15 atraviesa toda la puerta, y que es manipulable solo desde  
el interior mediante un manguito. Al girar este piñón in-  
completo de mando, hace girar el piñón incompleto inter-  
medio, actuando así el conjunto de ambos piñones a modo de  
cerradura.

20 El piñón de mando lleva un saliente, en su parte dia-  
metralmente opuesta a los dientes, que al apoyar en un mue-  
lle plano permite solamente adoptar al conjunto de los  
piñones una u otra de las posiciones extremas.

25 Si el accionamiento de estos piñones se realiza en  
el momento en que está oculto el resbalón, la muesca o  
saliente que lleva el diente inferior del piñón interme-  
dio engancha en el balancin pasivo, manteniendo oculto el  
resbalón y, consiguientemente la puerta abierta, mientras  
30 no se accione de nuevo el piñón de mando.

1 Al llegar a este momento, conviene destacar que la  
cerradura que venimos describiendo, el pomo que maneja  
normalmente el resbalón está gobernado por los dos balan-  
cines que hemos llamado activo y pasivo, y la cerradura  
5 está gobernada por dos piñones incompletos que van situa-  
dos arriba.

Para la situación adecuada de todos estos componentes  
en el interior de la carcasa, está compuesta de dos piezas  
que pueden ser de diferente material. La pieza interior en  
10 la que se conducen los movimientos de balancines y piño-  
nes y la exterior que la recubre. Esta última permite el  
paso del eje solidario con los pomos o manillas y contie-  
ne un muelle plano o fleje flexible que activa como hemos  
15 señalado anteriormente.

En esta misma carcasa existe una serie de alojamien-  
tos en los cuales se pueden situar unos contactos eléctri-  
cos, que al manipular la cerradura con objeto de despren-  
derla de la puerta, cierre unos circuitos eléctricos que  
20 ponga en funcionamiento una alarma avisando de esto.

Otra ventaja destacable de la patente que se reivin-  
dica, es el que en los materiales en que está constituido  
la cerradura, aparte de ser aislantes, una vez fijados a  
la puerta es muy difícil el desprenderlos de la misma, o  
25 sea que quedan permanentemente esa cerradura alojada en  
dicha puerta.

Para concretar las características y ventajas de la  
patente que se reivindica, vamos a utilizar las adjuntas  
30 figuras, las cuales corresponden únicamente a una forma

1 de ejecución de la idea reivindicada, por supuesto sin  
carácter alguno limitativo, ya que se presentan a título  
de ejemplo de realización, por lo cual la forma y espe-  
cialmente el perfil de los piñones incompletos y de los  
5 balancines, sus dimensiones y los materiales con que se  
fabriquen en lo sucesivo los dispositivos similares, po-  
drán ser los que se consideren más convenientes en cada  
caso, sin que tales variaciones geométricas o de detalle  
de presentación o de realización, afecten a la esenciali-  
10 dad reivindicada, por lo que las cerraduras con disposi-  
tivo de alarma, que se fabriquen de acuerdo con la idea  
que acabamos de exponer anteriormente y cualquiera de  
estas modificaciones, no serán sino variantes igualmente  
15 comprendidas y protegidas por el presente registro.

En la fig.1 se representa el balancin activo.

La fig. 2 muestra el balancin pasivo.

La fig.3 representa el conjunto de ambos abalancines  
acoplados el uno con el otro, en posición de reposo.

20 La fig.4 muestra una zona de la parte de la carcasa  
que no importa que sea conductora, en la cual va practi-  
cado un orificio que tiene forma de siete, el cual permie-  
te un pequeño desplazamiento angular de uno de los ejes,  
mientras que el otro eje gira sobre si mismos.

25 La fig.5 presenta situados los dos balancines activo  
y pasivo, de tal forma que se impide la apertura de la  
puerta, cuando se desea cerrar por dentro, puesto que el  
piñón incompleto entra en contacto con la parte superior

30

1 del balancin pasivo que se aloja el pasador que lo hace  
solidario con el balancin pasivo de la cerradura situada  
al otro lado de la puerta y con el picaporte.

5 La fig.6 similarmente a la anterior, se ha situado  
en la misma posición el piñón incompleto inferior, pero  
en un momento tal en que la puerta estaba abierta y se  
impide asi su cierre dejándola de esta manera, a voluntad.

10 La fig. 7 muestra la carcasa en que se alojan todas  
las piezas que hemos descrito hasta este momento.

La fig.8 representa un piñón incompleto de mando atra-  
vesado por un eje , que suele ser hexagonal , y con el que  
puede formar cuerpo que se destina a hacer girar los pi-  
ñones incompletos actuando a modo de cerradura.

15 La fig.9 muestra un piñón incompleto del otro lado  
de la puerta que es atravesada por el eje dibujado en la  
fig.8 el cual encaja en este piñón.

La fig.10 ilustra un anillo hexagonal utilizado para  
el montaje del sistema.

20 En la fig.11 se muestran los dos lados de la puerta,  
observándose la colocación de un pomo y una manilla enla-  
zados por un eje que gira sobre si mismo. También se obser-  
va un segundo eje interrumpido cuyo movimiento es sincró-  
25 nico en sus dos extremos por estar enlazados ambos mecáni-  
camente con el eje continuo.

La fig.12 muestra el piñón incompleto superior, que  
es el de gobierno, que está previsto para empotrar un  
grupo de cilindros con objeto de permitir abrir la puerta  
30 desde fuera utilizando una llave plana para la intrucción

1 de una llave hexagonal, tiene prevista la introducción de una llave plana para la cerradura de la misma.

Y por último, la fig. 13 representa el resbalón que puede ser cilíndrico o de cualquier forma, y que está guiado  
5 por piezas solidarias a la placa de asiento sobre el canto de la puerta.

Con referencia a dichas figuras y a los números que sobre ellas designan las partes y detalles de la cerradura representada, que interesan destacar con objeto de proteger la  
10 idea que se defiende en esta patente, la descripción de la misma es como sigue:

Las dos piezas en forma de balancín representadas respectivamente en las figs. 1 y 2, son complementarias y giran  
15 alrededor del eje 2, con un desplazamiento angular limitado por la existencia de unos topes convenientemente dispuestos y por los mismos balancines en sí.

Este desplazamiento angular tiene una holgura determinada que es la indispensable para el movimiento del picaporte que se desee gobernar.  
20

El balancín de la fig. 1, que vamos a llamar en lo que sigue activo, se mueve solidariamente con la manilla o pomo cuando se desee abrir la puerta.

Para ejercer esta acción, es necesario desplazar el eje 3, puesto que el eje 2 es fijo, y entonces el eje 5 gira  
25 alrededor del eje 2 venciendo la acción del muelle 4 e impulsando al balancín al cual hace girar de modo que se desplace la parte de su orificio 8 hacia la derecha.

En la fig. 3 se ven situados ambos balancines con sus  
30

1 muelles respectivos en la posición en que la acción del  
muelle les mantiene sin haber sido accionados por el pomo  
o manilla desde uno u otro lado.

5 El balancin pasivo 6 de la fig.2 se mueve solidaria-  
mente con el picaporte por medio de un pasador, el cual  
atraviesa puerta y picaporte, alojándose en el orificio  
8 de dicho balancin representado en la fig.2. De este mo-  
do, la puerta puede cerrarse, como vulgarmente se dice  
10 "de portazo" al no existir ningún impedimento en la cerra-  
dura al retroceso del picaporte. Cuando, por supuesto, el  
balancin 1 de la fig.1 no se mueve.

15 El balancin móvil de la fig.2 gira alrededor del eje  
2 venciendo la acción del muelle 5, para retroceder des-  
pués de haberse cerrado la puerta. Recobrada su posición,  
el balancin de la fig.2 se apoya sobre el balancin 1 de la  
fig.1.

20 Una vez que se ha cerrado la puerta, recobra su posi-  
ción de reposo el balancin pasivo, quedando así apoyado en  
el balancin activo 1 de la fig.1, esperando que de nuevo  
otra acción sobre el pomo o manilla. Dicho balancin gira de  
tal manera que se sitúa en la posición en que los muelles  
tienden a mantener los balancines, es decir, tendiendo a  
25 mantener el resbalón en el exterior.

La fig.3 muestra la situación de reposo de ambos ba-  
lancines bajo la acción de los muelles 4 y 5. Estos muelles  
pueden ser helicoidales por ejemplo.

30 La manera de inmovilizar los dos balancines, se mues-  
tra en la fig.5. Cuando se desee cerrar la puerta desde

1 dentro, se interpone uno de los dientes del piñón incompleto 14, concretamente el que lleva la muesca 15.

5 Este piñón incompleto se gira mediante el otro piñón de mando 11, el cual puede ser solidario de un eje hexagonal colocado en 12, como el designado por 26 en la fig.8 que recibe y transmite la acción por la cual se cierra la puerta desde dentro, y que puede fijarse en sus posiciones extremas mediante el muelle plano o fleje flexible 13 que se observa en la fig.5.

10 También puede producirse la inmovilización de ambos balancines, esta vez con un propósito totalmente diferente al anterior, utilizando la muesca 15 que va practicada en el diente inferior del piñón incompleto 14. Esta muesca 15 puede ser sustituida por una simple hendidura que engancha en el pico 7 del manguito del extremo en el que va el orificio 8 del balancin pasivo de la fig.2, dejando abierta de este modo en permanencia a la puerta. Se observa perfectamente en la figura 6 como se realiza la fijación.

20 La fig.7 como hemos dicho anteriormente, representa una parte de las carcasa en que van incluidos todos los elementos que venimos describiendo. Esta parte de la carcasa tiene por misión el conducir y limitar los movimientos de los balancines y piñones incompletos a que nos hemos referido.

25 Esta carcasa puede ser independiente o solidario, con una tapa o escudo que lo cubra para que todas las piezas móviles estén incluidas en dichas carcassas, que por su forma envolvente limitan los movimientos de todas ellas en

30

1 las posiciones que se desee. En la fig. 7 se señala claramente las situaciones de los ejes 2, 3, 14, 12, las de los muelles 4 y 5 y la del muelle plano 13. También se observan los cuatro tornillos 19, 21 y 24 y 17, la tapa o escudo de  
5 protección 20 que todo lo recubre y protege y las zonas 22, 23, 16 y 18 en donde pueden situarse materiales eléctricos con cuyo contacto se produzca la alarma, produciéndose así impulsos eléctricos por cables ocultos en el interior de la puerta, que se trasladen al lugar conveniente del  
10 edificio en donde debe registrarse la alarma. La fig. 8 muestra como el piñón 11 está unido a un eje, puede ser hexagonal o de cualquier otro perfil que no sea circular precisamente en la zona de acoplamiento. De ordinario el piñón  
15 11 formará un solo cuerpo con el eje 26 acoplado en el orificio 12, mostrado en la fig. 5. Así el del piñón incompleto de mando queda gobernado por el giro del eje 26. Este eje está rematado por la parte izquierda del dibujo por una sazoleta 25, que puede ser solidaria, independiente o  
20 enchufable para que el movimiento de giro pueda ser conducido a través de un orificio circular de las tapas o escudos de cada lado.

La fig. 9 detalla el piñón incompleto 11 que se sitúa  
25 en la carcasa del otro lado de la puerta y que tiene que ser atravesado precisamente por el eje hexagonal 26, el cual se aloja dentro de un dedal o manguito 27, que situado precisamente por el lado interior de esta puerta, sirve para manipular desde dentro, girando dicho dedal o manguito,  
30 to, el cierre o la ocultación permanente del resbalón,

1 consiguiéndose el sincronismo de los piñones del eje hexagonal 11 desde ambos lados de la puerta.

5 La fig.11 muestra de modo muy claro la forma de realizar la acción de abrir la puerta por medio de manillas pomos o piezas similares que actúan sobre el sistema motriz , y que son intercambiables. Este sistema motriz hace girar al eje 2 que atraviesa la puerta y con él al eje 3 que gira a ambos lados de la puerta sin necesidad de atravesarla. Por no tener que atravesar la puerta este eje 3, debe darsele exclusivamente la separación que corresponda con el grueso de la puerta.

15 Entre los ejes 2 y 3 (fig.11) de cada lado, se interponen dos piezas 31, por ejemplo de varillas roscada, las cuales pueden unirse a los ejes 2 y 3 mediante soldadura o por cualquier otro medio que las inmovilice formando un cuerpo rígido e indeformable en el funcionamiento del cierre que estamos describiendo, para que así el eje 2 arrastre al 3 en su giro.

20 De esta forma se consigue el perfecto sincronismo de los balancines de la fig.1, mientras que los balancines de la fig.2 se sincronizan por el mero hecho de ser solidarios a un pasante, que además de atravesar la puerta y el resbalón quedan insertados en cada uno de los orificios 8 de la fig.2 de las cerraduras que van a cada lado.

25 La pieza que constituye el sistema de accionamiento se encaja en las piezas 32 y 42, manilla y pomo, y se inmovilizan mediante arandelas 33, tuercas 34 y contratuercas 30 35, todas las cuales después de su colocación se aprietan.

1            Para que esta operación de aprestar las contratuercas  
35 no modifiquen la regulación de la holgura que se desee,  
se establecen unos anillos hexagonales 28 que se muestran  
5 en las figs.10 y 11, y los cuales se ajustan a las oquedades.  
Estas oquedades también son hexagonales, normalmente, y  
están fundidas o labradas dentro del cuerpo de las manillas  
o los pomos.

10            Siguiendo con la fig.11 observamos como todo lo que  
venimos describiendo se oculta mediante los tapones 36 y  
29, inmovilizados a presión, o por otro cualquier sistema  
adecuado. También se observa como los brazos de las manillas  
37 pueden ser huecos y estar cerrados por otros tapones  
15 como los 39 y 41 de plástico blando y flexible similar al  
polietileno, los cuales son inmovilizados a presión en cada  
compartimiento mediante rodetes 38 que permiten introducirlos  
con facilidad apretándose después cuando el tapón  
ya ha entrado en gran parte. Pueden tener forma de gancho  
20 40 como se detalla en el tapón 41 para conseguir de este  
modo mayor adherencia.

25            En la fig.4 se muestra la perforación situada en la  
tapa o escudo que tiene forma de siete. En uno de los extremos  
va el eje 2 que gira y el cual está consiguientemente en posición  
invariable, mientras que permite un ligero desplazamiento el eje 3,  
que recorrerá un arco de circunferencia para conducir y gobernar el  
giro del balancín de la fig.1.

30            La fig.12 detalla el piñón incompleto 43 cuando se  
ha adaptado de tal forma que sea posible colocar en él una

1 llave plana, para sustituir al piñón 11 de las figs.5 y 8,  
con lo que es posible abrir y cerrar la puerta desde fuera.

5 Por último, la fig.13 representa el resbalón 46, vis-  
to de frente, que puede ser cilíndrico preferentemente y  
que está conducido entre dos piezas solidarias a la placa  
de asiento 45 y 47, estas piezas conductoras suelen tener  
forma de media luna, si el pestillo es redondo, y están  
unidas por el fondo para limitar el recorrido de dicho pes-  
tillo y mantener así la holgura que se desee fijando todo  
10 el conjunto con los tornillos 44 y 48, con lo cual el ori-  
ficio de la puerta se puede hacer con solo dos barrenas  
cuyos centros se sitúan en 49 y 50. Evidentemente esta ope-  
ración se puede realizar con una máquina universal de car-  
pintería, lo cual facilita enormemente su mecanización.  
15

Los desplazamientos que sufren tanto los dos balan-  
cines como los dos piñones incompletos, y el hecho de que  
sea posible fabricar el chasis que hemos descrito en la  
fig.7 de un material plástico, aislante eléctrico, aunque la  
20 tapa o escudo sean de bronce, aluminio u otro material o  
aleaciones aptas para fundición, estampación, embutición, etc,  
permite la colocación de contactos eléctricos con la mi-  
sión de establecer un circuito de alarma.

25 La fig.7 muestra las zonas mas adecuadas para alojar  
contactos eléctricos señalándolas con 22, 23, 16 y 18, y la  
figura 2 detalla en 9 la posibilidad de establecer piezas  
metálicas que cierran el circuito con láminas o alambres  
metálicos situados a ambos lados, para establecer el cir-  
30 cuito de alarma.

N O T A

La presente patente de invención, comprende las siguientes reivindicaciones:

1.- Perfeccionamientos en cerraduras con dispositivo de alarma, caracterizados porque está constituida por una o dos carcacas, dentro de cada una de las cuales se alojan cuatro piezas de material aislante y dos muelles helicoidales en cavidades preparadas al efecto, de forma que gobiernan el resbalón y posibilitan la inmovilización del mismo en una de sus dos posiciones extremas; una manilla o pomo activa sobre dos de las piezas, que tienen forma de balancines, y un manguito manipulable desde el interior, o una llave con la que se abre desde fuera, modifica la posición de las otras dos piezas, en forma de piñón o rueda dentada incompleta, las cuales retienen el balancín que arrastra en su movimiento al resbalón; en el caso de utilizar dos carcacas, se sitúan una a cada lado de la puerta simétricamente respecto al plano de la misma, uniéndose entre si y al resbalón los balancines que lo arrastran mediante un pasador; el movimiento de los piñones de inmovilización del resbalón se gobierna por un eje manejable desde el interior con un manguito, o desde el exterior con una llave; para regular la holgura del pomo o manguito se coloca la cerradura utilizando una arandela exagonal.

2.- Perfeccionamientos, según la reivindicación anterior, caracterizados porque las dos piezas con las que se gobierna el resbalón tienen forma de balancín y giran alrededor de un eje que, atravesando la puerta sirve también de

1 eje a los balancines de la carcasa simétrica si la hubiera;  
el balancín activo recibe el giro de un segundo eje, cuyo mo-  
vimiento es solidario al giro del anterior aunque no está ma-  
terializado nada mas que en ambos lados de la puerta, donde  
5 se aloja en el pomo o manilla y en el correspondiente orifi-  
cio del balancín activo; este balancín activo, venciendo la  
acción de su muelle y de el del balancín pasivo, empuja a es-  
te último cuando se le hace girar, volviendo a su posición  
de reposo, definida por un tope, al cesar la acción del pomo,  
10 aunque el balancín pasivo quede retenido.

15 3.- Perfeccionamientos, según reivindicación ante-  
rior, caracterizados porque el balancín pasivo arrastra el  
resbalón y dispone de un saliente y un tope situados en su  
parte superior destinados a su inmovilización por el piñón  
intermedio.

20 4.- Perfeccionamientos, según reivindicación 1, ca-  
racterizados porque uno de los dientes del piñón incompleto  
intermedio, en determinada posición de dicho piñón, impide  
el movimiento del balancín que gobierna al resbalón; este pi-  
ñón, a su vez, es gobernado por otro piñón incompleto, mane-  
jado por un manguito o una llave; el diente inferior del pi-  
ñón que sirve para mantenerlo en posición cerrada, dispone de  
una muesca o trinquete en la cual puede quedar enganchado el  
25 otro extremo del balancín pasivo, y así permanentemente en  
una posición que mantiene el resbalón oculto.

30 5.- Perfeccionamientos, según la reivindicación an-  
terior, caracterizados porque la armadura lleva un orificio  
practicado en forma de siete, de tal modo que en uno de sus

1 extremos está situado el eje de giro que atraviesa la puer-  
ta, desplazándose sobre el pequeño arco de círculo opuesto  
al extremo del eje interrumpido, que mueve al balancín acti-  
vo.

5 6.- Perfeccionamientos, según la reivindicación pri-  
mera, caracterizados porque para la instalación del sistema  
de alarma en este dispositivo se emplean elementos conducto-  
res colocados en el interior del mismo que establecen unos  
10 contactos eléctricos, en el extremo del balancín o en luga-  
res que acusan una pequeña presión de piones incompletos,  
o que ha desaparecido la presión entre tornillos y tuercas  
realizada para su instalación.

15 7.- Perfeccionamientos, según reivindicación prime-  
ra, caracterizados porque se dispone una arandela exagonal  
que se fija en la cavidad del pomo o manilla inmovilizando  
la tuerca de apriete del mismo para permitir establecer la  
holgura mas conveniente entre pomo o manilla y puerta.

20 8.- "Perfeccionamientos en cerraduras con dispositi-  
vo de alarma".

Según se describe y reivindica en la presente memo-  
ria descriptiva, ilustrada en los planos adjuntos, la cual  
consta de dieciseis hojas foliadas y escritas a máquina por  
una sola de sus caras.

25 Madrid, a 14 SET 1976

CARLOS ROEB  
P. P.

Fdo.: Pedro Macarón

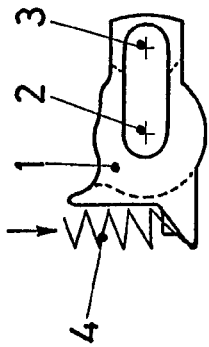

Fig. 1

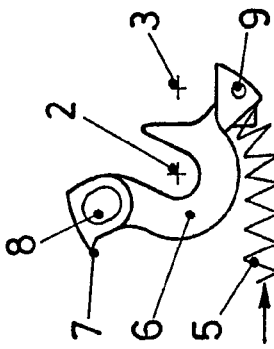

Fig. 2

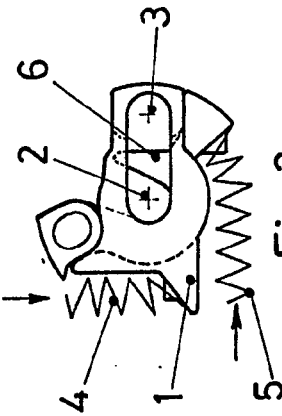

Fig. 3

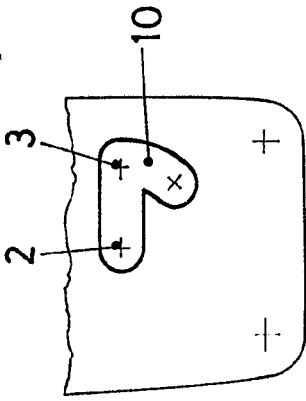

Fig. 4

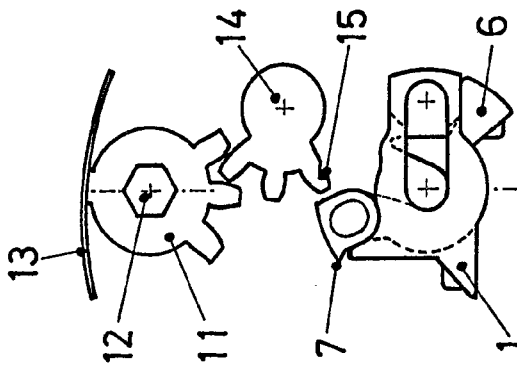

Fig. 5

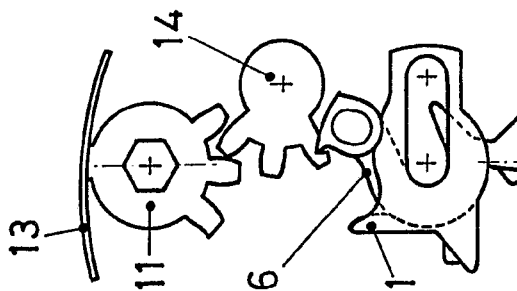

Fig. 6

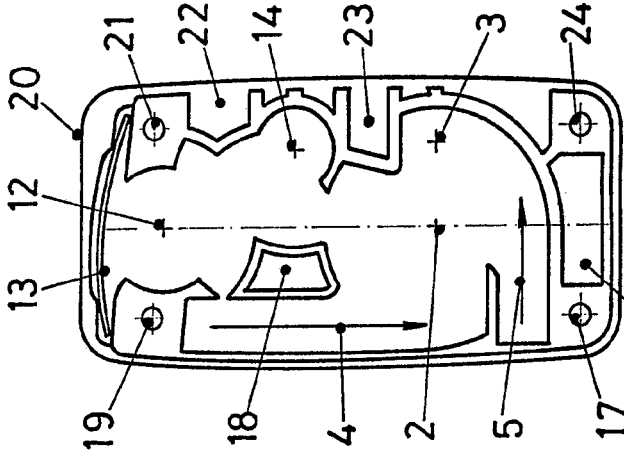

Fig. 7

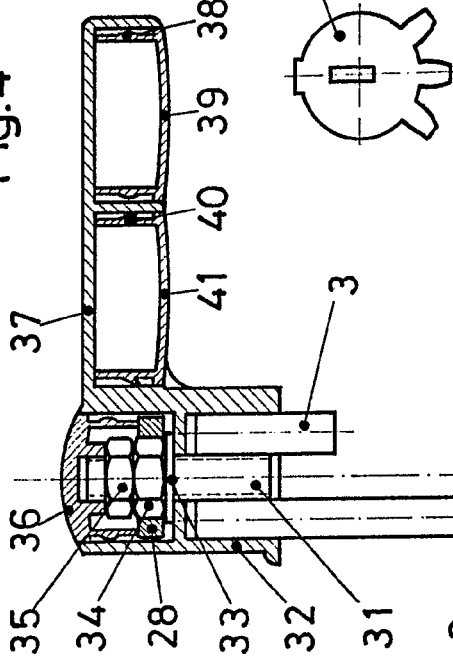

Fig. 8

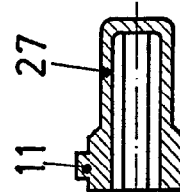

Fig. 9

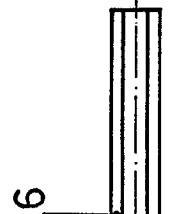

Fig. 10

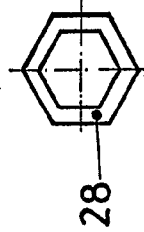

Fig. 11

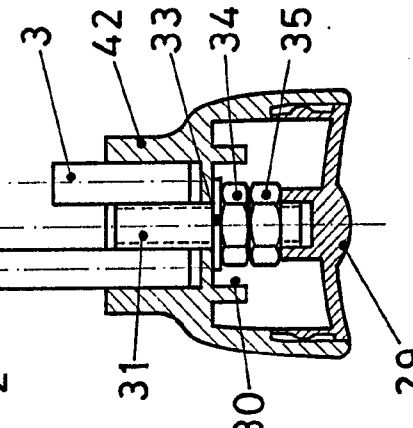

Fig. 12

ESCALA VARIABLE  
 FIG. 13

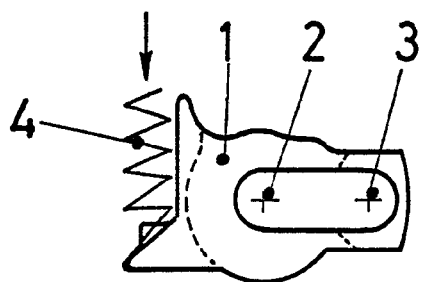

Fig.1

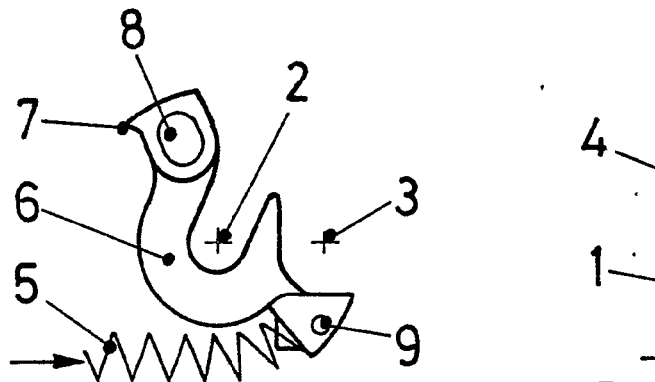

Fig.2

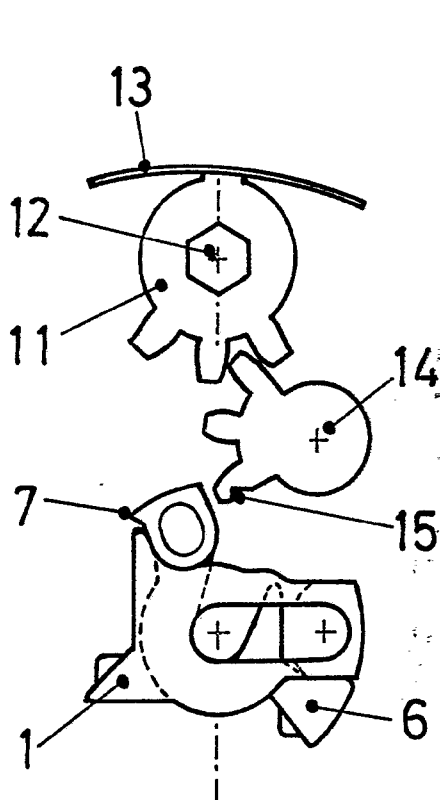

Fig.5

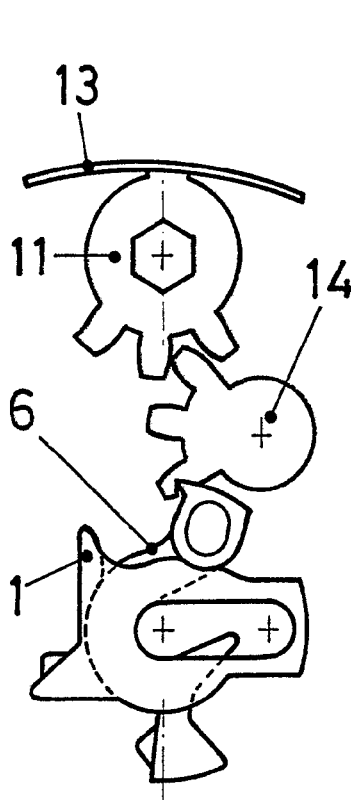

Fig.6

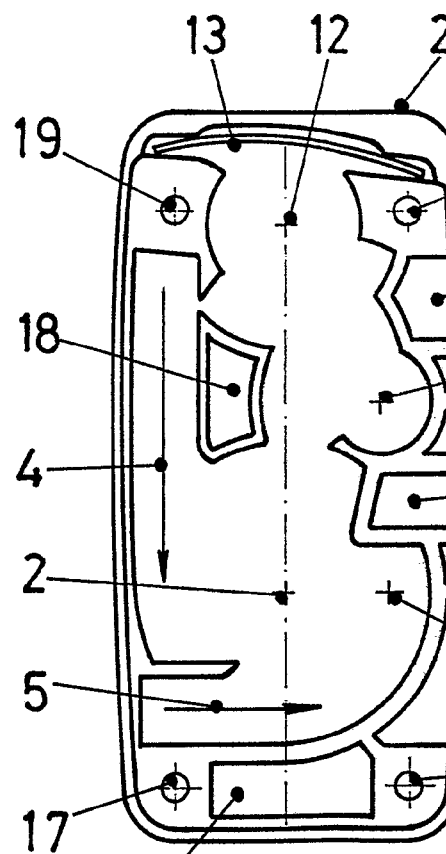

Fig.7

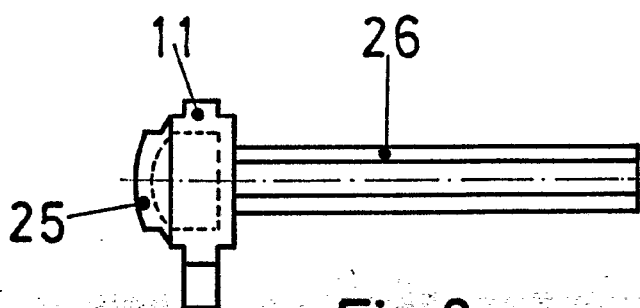

Fig.8

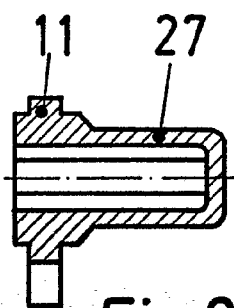

Fig.9

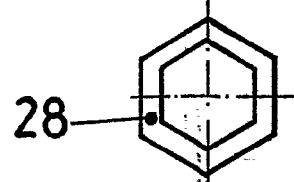

Fig.10

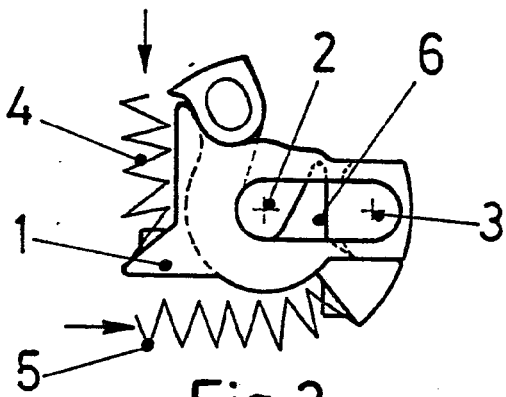

Fig. 3

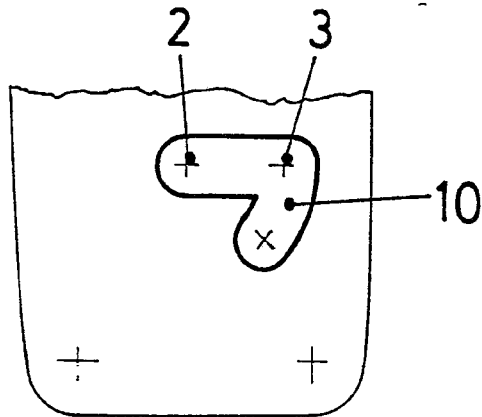

Fig. 4

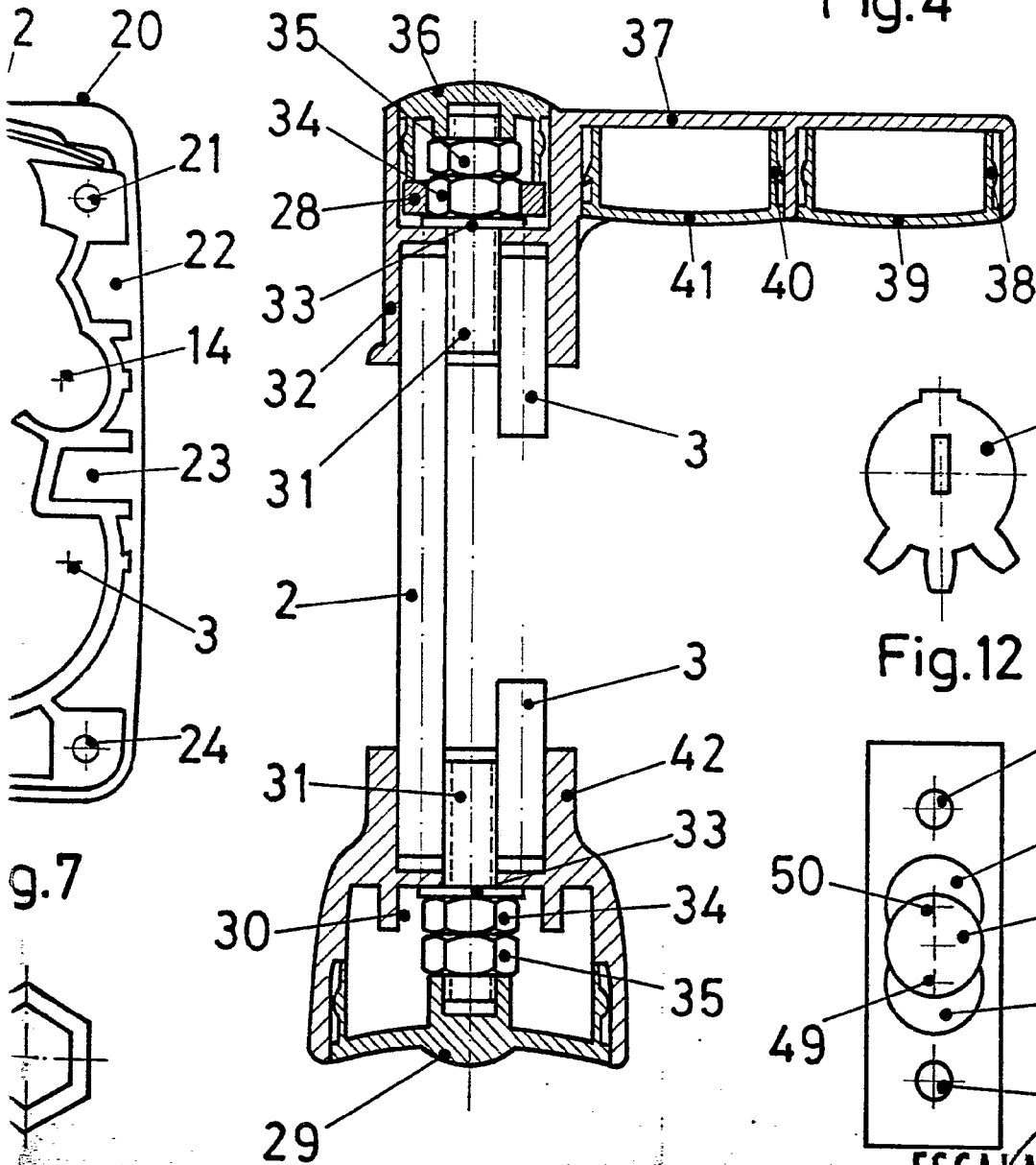

Fig. 11

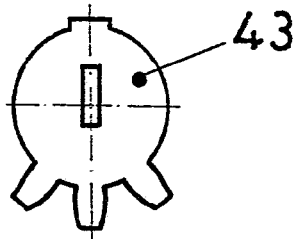
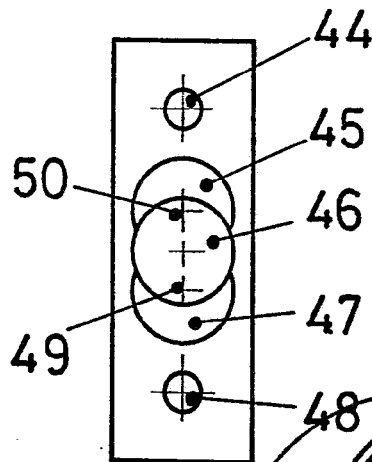

Fig. 12



ESCALA VARIABLE  
Fig. 13



Fig. 10