

MINISTERIO DE INDUSTRIA
REGISTRO DE LA PROPIEDAD INDUSTRIAL



| | | |
|----|---|----------|
| ES | (11) NUMERO 45 1002 | (10) A 1 |
| | (22) FECHA DE PRESENTACION 26 AGO. 1976 | |

PATENTE DE INVENCION

| | | | | |
|---|---|--|------------|-----------|
| (30) PRIORIDADES: (31) NUMERO | | | (32) FECHA | (33) PAIS |
| CONCEDIDA 13 MAYO 1977 | | | | |
| (47) FECHA DE PUBLICIDAD | (51) CLASIFICACION INTERNACIONAL B44C, B44D | (62) PATENTE DE LA QUE ES DIVISIONARIA | | |
| (64) TITULO DE LA INVENCION UN PROCESO DE ESTAMPADO MULTICOLOR EN RELIEVE | | | | |
| (71) SOLICITANTE (S) D. Alfonso Benavides Espinosa | | | | |
| DOMICILIO DEL SOLICITANTE MADRID - Hacienda de Pavones, 65 | | | | |
| (72) INVENTOR (ES) El propio solicitante. | | | | |
| (73) TITULAR (ES) | | | | |
| (74) REPRESENTANTE AGENTE: F^{co} JAVIER PLAZA | | | | |

La invención tiene por objeto describir un proceso de estampado multicolor en relieve, según se indica en el enunciado, encaminado a obtener un estampado directo en muros y paredes de todo tipo de dibujos y motivos en relieve y con toda la posible variedad de colores, incluyendo además el aparato para llevarlo a cabo.

Este proceso presenta grandes ventajas sobre la xerigrafía y tiene especial aplicación para la impresión en la pared. También es aplicable en toda clase de tejidos, produciendo también unas características de relieve y mezcla muy particular y en general, se puede aplicar a cualquier tipo de pared o muro y en cualquier superficie rígida, madera, plástico, cartón, etc.

Otra novedad consiste en que también puede decorarse sobre los papeles pintados que ya estén colocados en las paredes y puedan ser pintadas las paredes de cualquier color sobre las impresiones hechas mediante este proceso, resultando un efecto muy decorativo, ya que por no tratarse de relieve producido por presión al dorso, no se aplasta y en cambio mantiene todo su dibujo, según se cubre de nuevas tonalidades.

En el caso de desear quitar de las paredes estos dibujos de relieve y dejar la pared a través lisa, en el estado en que se encontraba antes de aplicar la decoración, los estampados están hechos de antemano sobre papel pergamino que llegan solo donde va el borde de los relieves-dibujo, los cuales quedarán

adheridos a la pared por adherentes, por lo que pueden ser despegados sin que ninguna señal marque la superficie, pudiendo consecuentemente ser aplicados de nuevo.

5.-

Los techos, que como es sabido presentan grandes dificultades para ser empapelados, pueden ser complemento de la decoración y fácilmente decorados con relieve multicolor mediante el mismo sistema.

10.-

Presenta también la ventaja de que una vez decoradas con este proceso, pueden ser lavados con agua y jabón a cualquier otro procedimiento similar, sin que queden afectados los relieves. En el caso de que se quiera quitar completamente los relieves para

15.-

pintar nuevamente la habitación, bastará con rasparlos con una espátula y, después de pintada, hacer nuevas aplicaciones con nuevos dibujos.

Con el fin de proporcionar una idea clara y concreta del objeto de la solicitud, se acompaña una hoja de dibujos, en la cual:

20.-

La figura 1ª es una vista del aparato, mostrando sus dos secciones abiertas.

Y la figura 2ª es una vista del mismo, con sus dos secciones acopladas.

25.-

Según se observa en los mismos, el aparato está formado por un marco -1- de un material adecuado a las necesidades de cada situación. Dicho marco -1- lleva acoplado por su parte posterior, un cuerpo poroso -2-, como puede ser por ejemplo goma-espuma, de manera que este cuerpo -2-, permita al marco -1- adaptarse a cualquier ligero desnivel o rugosidad que

30.-

ta a cualquier ligero desnivel o rugosidad que

las paredes puedan tener.

5.- En la parte inferior del mismo, el aparato presenta una pestaña -3- representada de forma rectangular, aunque esta forma no es limitativa que puede - bien estar formado del mismo cuerpo que el marco -1- o bien ser acoplado posteriormente mediante cualquiera de los sistemas conocidos. Esta pestaña es utilizada a modo de recipiente para contener el color que se aplicará al dibujo y también servirá para recoger los restos de pintura que pudieran desprenderse o gotear cuando es aplicado.

10.- Para el acoplamiento del marco -1- a la pared está dotado en su parte posterior de unas ventosas (que no se muestran) o de un caballete que permite su acoplamiento en los medios adecuados.

15.- El aparato está dotado asimismo de un segundo marco -4-. Este marco es de menor tamaño que el primero, de manera que pueda acoplarse en el espacio interna que aquel forma. Dicho marco -4-, también está - dotado en su parte inferior de una pestaña -5-, con la misma finalidad de la pestaña -3-.

20.- Ambos marcos -1- y -4-, se acoplarán por uno de sus lados mayores, para lo cual disponen de medios - de giro -6-, de manera que el marco -4- se acople en el hueco formado por el marco -1-.

25.- En este marco -1- se fija una malla -7-, la - cual queda montada sobre la parte posterior del mismo, cogida por sus bordes. En esta malla se aplica el dibujo mediante un proceso químico y dicho dibujo, es el - que queda en contacto con la pared. Posteriormente el

30.-

dibüjo es recubierto con el color, extendiéndose sobre la malla.

5.- El marco -4- también lleva acoplada una malla -8-, ésta por la parte inferior y también cogida a los bordes del mismo, de manera que al ser acoplados ambos marcos, el dibujo existente sobre la malla -8-, queda situado sobre el dibujo existente en la malla -7-. Este dibujo puede ser completo o representar solamente una parte del dibujo. La coincidencia de ambos dibujos, hace que al ser aplicado el color sobre ambos produzca la correspondiente mezcla.

10.- Es necesario que la malla esté en pleno contacto con la pared, cubriendo igualmente todas las rugosidades que ésta presente. Para lograr esto, la malla puede ser montada, opcionalmente, sobre el marco, según se ha indicado anteriormente, o sobre unas varillas de un material ligeramente flexible que resuelva estas situaciones.

15.- También se tiene previsto el caso de que sobre el marco se ponga un material, concretamente seda; en este caso es imprescindible que se superponga una malla sobre ellas, ya que de no ser así, los dibujos quedarían imperfectos.

20.- La limpieza del aparato se realiza simplemente con agua, lo cual representa una gran ventaja pues se evita el tener que disponer de productos limpiadores que, además de significar un encarecimiento, complican el resultado obtenido.

25.- Descrito suficientemente el objeto de la solicitud, solo resta añadirse que podrán introducirse --
30.-

todas aquellas modificaciones de forma o detalle que no alteren sus características esenciales.

N O T A

5.-

En resumen, la presente solicitud recaerá sobre las siguientes reivindicaciones:

10.-

1ª.- Un proceso de estampado multicolor en relieve, caracterizado por comprender la aplicación sobre una malla de motivos decorativos mediante un proceso químico, siendo posteriormente recubierto dicho motivo mediante colores, de manera que el mismo presenta uno o varios colores, combinados y en relieve.

15.-

2ª.- Un proceso de estampado multicolor en relieve, según la reivindicación primera, caracterizado porque comprende la fijación de la malla sobre la parte posterior de un marco, de manera que el motivo coincida sobre el espacio hueco que forma el mismo, estando dotado el marco, en su parte posterior, de medios que permiten su fijación sobre la pared o techo y medios que permiten su aplicación en los mismos.

20.-

25.-

3ª.- Un proceso de estampado multicolor en relieve, según las reivindicaciones anteriores, caracterizado porque comprende un segundo marco que se acopla en el espacio hueco del primero mediante medios adecuados y que está dotado asimismo de una malla, dotada igualmente y de forma opcional de un motivo decorativo, coincidente en todo o en parte con el

30.-

existente en la malla del primer marco, de manera que

al ser aplicada la pintura sobre ambos, forma una mez
cla de color.

5.- 4ª.- Un proceso de estampado multicolor en
relieve, según las reivindicaciones anteriores, carac-
terizado porque en la parte inferior de ambos marcos,
presenta una pestaña destinada a contener el color.

5ª.- UN PROCESO DE ESTAMPADO MULTICOLOR EN
RELIEVE.

10.- Según se describe en la presente memoria -
descriptiva que consta de seis hojas escritas a má-
quina por una sola de sus caras y dibujos.

Madrid, 26 de Agosto de 1976

Francisco Javier Plaza
P. P.



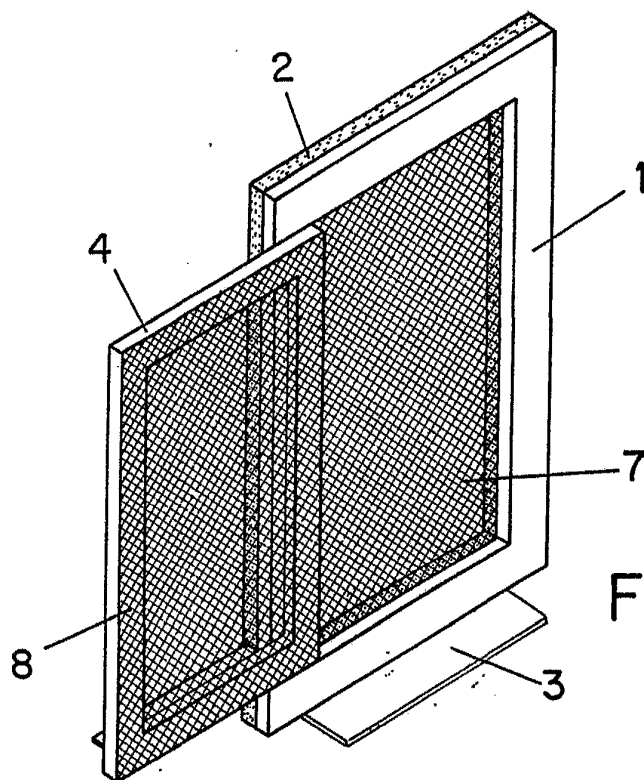

FIG. 1ª

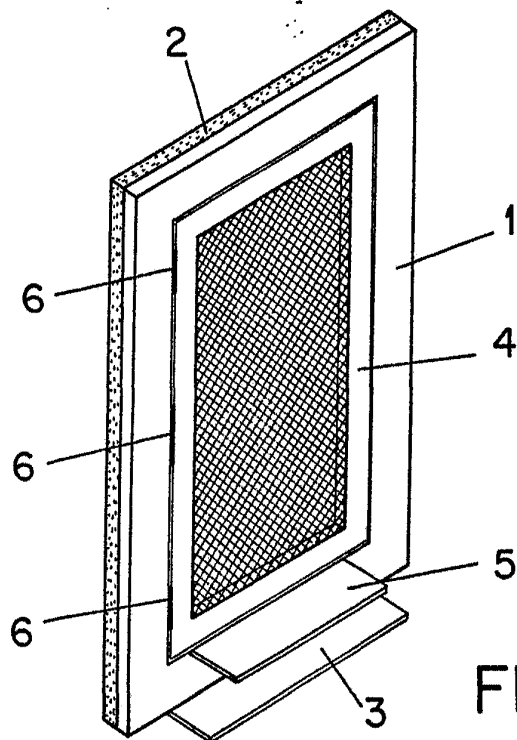

FIG. 2ª

ESCALA VARIABLE
Madrid, ... no 3... de 19...
Francisco Javier Plaza
P. P.