



ESPAÑA

19	ES	11	NUMERO	10	A1
			449097		
		23	FECHA DE REGISTRO		

PATENTE DE INVENCION

30	PRIORIDADES:	32	FECHA	33	PAIS
31	NUMERO				
	P 25 32 525.1		21 Julio 1975		Alemania
	P 26 19 052.3		3 Mayo 1976		Alemania

15 MAYO 1977

47	FECHA DE PUBLICIDAD	51	CLASIFICACION INTERNACIONAL	62	PATENTE DE LA QUE ES DIVISIONARIA
			A45B		

64	TITULO DE LA INVENCION
	"PERFECCIONAMIENTOS EN PARAGUAS ACORTABLES"

71	SOLICITANTE (S)
	Bremshay Aktiengesellschaft
	DOMICILIO DEL SOLICITANTE
	Ahrstrasse 5-7, 5650 Solingen 11 (Alemania)
72	INVENTOR (ES)
	Heinz Weber
73	TITULAR (ES)
74	REPRESENTANTE
	Carlos Fernández Candelas



1976 - 1 -

El invento se refiere a perfeccionamientos en pa-
raguas acortables con varillas de cubierta de varias partes
de las cuales en cada caso el tramo exterior de varilla de
cubierta está acoplado a través de un puntal de mando con el
5 puntal de corredera, y en el cual el lugar de articulación
exterior entre el puntal de corredera y el tramo interior de
varilla de cubierta está dispuesto en forma de patín longi-
tudinalmente desplazable sobre el tramo interior de varilla
de cubierta de modo tal que al cerrarse la cubierta del pa-
10 raguas por desplazamiento de la corredera en dirección al -
mango los tramos de varillas de cubierta pasan primero, man-
teniendo su posición extendida, a una posición de plegado -
situada paralelamente al bastón, desde la cual el tramo ex-
terior de varilla de cubierta es susceptible de ser repliega-
15 do por desplazamiento adicional de la corredera hacia el la-
do del mango, de modo tal que su extremo exterior apunte en
dirección a la corona.

Un paraguas de este tipo se ha conocido, por ejem-
plo, de la DT-OS 2.351.625. El sistema de apoyo central y -
20 las varillas de cubierta están acomodadas entre sí en lo --
que se refiere a los cursos de movimiento de manera tal que
sólo por el desplazamiento de la corredera se realizan la -
apertura y el cierre de la cubierta del paraguas incluido -
el movimiento de plegado o abatimiento del tramo periférico
25 de varillas de cubierta. A continuación sólo se necesita --
acortar el bastón del paraguas. No obstante, este paraguas
sólo puede ser acortado en un pliegue.

A diferencia de ello se conocen por ejemplo para-
guas susceptibles de ser acortados a una tercera parte de -

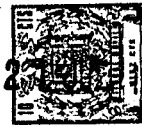

su longitud total con utilización de una adecuada constitución en varias partes tanto para las varillas de cubierta - como también para el bastón del paraguas (modelo de utilidad alemán 7.311.821). En esta forma constructiva los cursos cinemáticos de mando se escogen no obstante, en función del desplazamiento de la corredera, de manera tal que los tramos exteriores de varillas de cubierta se pliegan en dirección a la corona cuando se cierra el paraguas. Con utilización de un mando imperativo aparece en este caso, por lo tanto, un acortamiento imperativo parcial de las varillas de cubierta. De este modo el tramo de la tela de cubierta del lado del borde es doblado, lo cual eventualmente puede impedir el rápido secado de la misma. El tramo interior de varilla de cubierta consta de dos tramos parciales susceptibles de movimiento telescópico y está articulado a la corona. El tramo parcial insertable, que se extiende paralelamente al puntal de mando, está unido articuladamente con el extremo exterior del puntal de corredera. Esta unión articulada se encuentra en la zona de un patín que se desplaza sobre el tramo parcial del lado de la corona, el cual patín desempeña al mismo tiempo la función de una abrazadera de costura de la tela de cubierta.

Es misión del invento, de modo especial, es decir de manera adicional a las misiones que se deducen de la memoria descriptiva y de las reivindicaciones, estructurar un paraguas de la clase indicada al comienzo de un modo más favorable para el uso y más sencillo en cuanto a la técnica de fabricación, de manera tal que al tiempo que se mantenga la posición extendida y abatida como posición in-



1975 - 3 -

termedia de las varillas de cubierta, se logre una posibilidad de acortamiento óptima a aproximadamente $1/3$ de la longitud de las varillas de cubierta.

Esta misión es resuelta mediante el invento que está definido en la reivindicación 1ª.

Las reivindicaciones secundarias representan formas de realización adicionales ventajosas del invento.

Como consecuencia de tal estructuración se proporciona un paraguas con valor acrecentado para el uso: El puntal de mando, que constituye parte del cuadrilátero de articulación que transmite los cursos de movimiento gobernados de manera central, se presenta ahora también como miembro de tracción y de compresión para la posibilidad de movimiento telescópico del tramo interior de varilla de cubierta. Este puntal de mando toma a su cargo por lo tanto la función del muñón de apoyo, previsto en caso contrario, que une el puntal de corredera en la zona del patín con el tramo parcial insertable de la varilla de cubierta. Por lo tanto el patín propiamente dicho ya no está acoplado de manera directa con el tramo parcial a insertar de este tramo interior de varilla de cubierta. Esto permite un movimiento de abatimiento en cualquier momento del tramo periférico de varilla de cubierta y también la posición extendida de la varilla de cubierta en posición de pliegue, independientemente de la posición en que se encuentre la corredera. Partiendo de la posición parcialmente acortada (posición extendida del tramo exterior de varilla de cubierta paralelamente al eje del bastón) el puntal de mando arrastra al tramo parcial insertable fuera del tramo interior de varilla de cu-

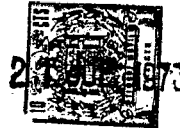

bierta estructurado correspondientemente sirviendo de guía. Si estas dos partes telescópicas pasan luego a su posición final extendida limitada por tope, el puntal de mando com--
prime entonces al tramo de varilla de cubierta exterior a -
la posición de pliegue o abatimiento orientada en dirección
5 a la corona, durante el desplazamiento adicional que enton--
ces todavía es posible. A este respecto es ventajoso que el
extremo, del lado de la corona, del tramo parcial insertable
del tramo central de varilla de cubierta lleve una pieza ex
trema desplazable en dirección hacia fuera solicitado por -
10 carga por el patín. Esto conduce a un desplazamiento impera
tivo hacia fuera del tramo parcial a insertar, sobre todo -
también al desplegar o abrir el paraguas. Entonces el patín
propriamente dicho encuentra de este modo su tope extremo pa
ra el desplazamiento. Continuando el movimiento de desplie
gue o apertura se disminuye constantemente el ángulo forma
15 do entre el tramo interior de varilla de cubierta y el pun
tal de corredera, lo cual conduce a una tensión de tracción
que se hace activa junto al puntal de mando, la cual tensión
de tracción produce un arqueado del tramo parcial a insertar
20 que es independiente de la tensión de la tela de cubierta,
a saber que prácticamente precede a ésta. Si entre el patín
y la pieza extrema se prevé un resorte de compresión que se
encuentra formando parte del armazón (como osamenta) en po
sición de despliegue del paraguas, se alcanza también el ar
25 queo favorable por el lado del armazón, a saber establecido
por la corredera, pero con la ventaja adicional de que el -
tramo exterior de varilla de cubierta está mantenido en posi
ción extendida paralelamente al eje del baston bajo solicita

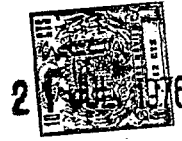

ción por carga por resorte.

Todas las posiciones de uso del paraguas son fijadas sin piezas constructivas adicionales sólo mediante la colocación de la corredera junto al bastón. Especialmente la posición extendida paralela al bastón de las dos varillas de cubierta hace posible, mediante el sistema de atadura o enclavamiento utilizado, que el paraguas pueda ser colocado de modo habitual por ejemplo en un paraguero y que las varillas de cubierta, a pesar de que la corona esté orientada hacia abajo, no sean plegadas hacia abajo desde el bastón del paraguas. La manipulación del paraguas es simplificada de este modo en comparación con los sistemas de atadura o enclavamiento conocidos, tales como cintas o bandas o elementos similares, ya que las correspondientes posiciones de las varillas de cubierta permanecen fijas sin tanteo consciente de una detención o una complicada fijación de una banda. Esto se logra de manera sencilla por intercalamiento del resorte, que solicita por carga al patín del tramo interior de la varilla de cubierta en dirección a la corona. El camino de desplazamiento del patín, solicitado por carga por resorte, sobre el tramo de varilla de cubierta se escoge en tal caso de manera tal que el patín se encuentra bajo carga a lo largo de una zona que corresponde al doble de la magnitud de la distancia entre el lugar de articulación del puntal de corredera principal junto al patín y el lugar de articulación del puntal de mando. De este modo el patín permanece solicitado por carga por resorte -- hasta la posición extendida de las varillas de cubierta paralela al bastón y de este modo da lugar a que las varillas



de cubierta permanezcan en esta posición. Incluso puede renunciarse a una detención especial de la corredera en esta posición intermedia. A pesar de ello las varillas de cubierta permanecen aseguradas contra el plegado hacia abajo, ya que el resorte se encuentra en este caso en posición extendida y un desplazamiento de la corredera en las dos direcciones de desplazamiento es posible sólo con superación de la fuerza del resorte. Por consiguiente la corredera está fijada en posición sólo por el resorte. La posibilidad de libre movimiento de desplazamiento del patín en el doble de la magnitud de la distancia de los lugares de articulación mencionados del puntal de corredera y del patín o del puntal de mango y del puntal de corredera, da lugar en tal caso a que los dos tramos de varilla de cubierta permanezcan en esta posición intermedia en extensión rectilínea uno con respecto al otro. Sólo un movimiento de desplazamiento adicional de la corredera principal en dirección al mango da lugar entonces, en contra de la acción del resorte, al plegado de los tramos exteriores de varillas de cubierta en dirección a la corona del paraguas.

La pieza extrema, que forma un adecuado apoyo para el patín, está estructurada de modo ventajoso como pieza deslizante en forma de manguito del tramo de varilla de cubierta del lado de la corona. Una solución sencilla, sobre todo desde el punto de vista constructivo, resulta del hecho de que el tramo central de varilla de cubierta penetra con un extremo doblado en ángulo en una perforación de la pared de la pieza deslizante en forma de manguito.

Otras ventajas y particularidades del objeto del -



invento se explican con mayor detalle a continuación con ayuda de un ejemplo de realización que se representa en los dibujos. En éstos:

La figura 1 muestra el paraguas de acuerdo con el invento en posición desplegada.

La figura 2 muestra la posición extendida y abatida de las varillas de cubierta;

La figura 3 muestra el movimiento de plegado establecido por desplazamiento de la corredera, de los tramos exteriores de varillas de cubierta en una fase intermedia, y una fase final de la posición de plegado representada en líneas de puntos y rayas;

La figura 4 muestra una sección longitudinal a escala aumentada a través de la zona del patín;

La figura 5 muestra una sección de acuerdo con la línea V-V de la figura 4; y

La figura 6 muestra una variante en representación parcial.

Para una más fácil comprensión se describe el funcionamiento del paraguas de acuerdo con el invento sólo con ayuda de una varilla de cubierta 2.

La varilla de cubierta 2 se aplica en lo esencial de modo abatible a la corona del paraguas 4 situada en lo esencial en dirección axial con respecto al bastón 3 del paraguas. El bastón del paraguas consta de tres piezas tubulares 20, 21 y 22 susceptibles de ser insertadas una dentro de otra de modo telescópico. Las posiciones de extensión están aseguradas de modo conocido mediante trinquete de encaje. - La pieza tubular 20 tiene el mayor diámetro y la pieza tubu



lar 22 tiene el menor diámetro. Las piezas tubulares 21 y -
22 están fabricadas a base de perfil hexagonal, mientras --
que la pieza tubular 20 consiste en un tubo circular, que -
está conducido sobre una corta longitud parcial por encima
5 del perfil exterior de la pieza tubular central 21.

La corona del paraguas está estructurada con for-
ma rectangular visto en sección transversal. Esta aparece
como pieza constructiva que determina la sección transver--
sal del armazón del paraguas, por lo que el paraguas de que
10 aquí se trata es un denominado paraguas plano, en el cual -
las varillas de cubierta salen en dos grupos desde aletas -
4' opuestas diametralmente entre sí.

También las varillas de cubierta son de varias par-
tes y son acortables prácticamente a 1/3 de su longitud de
15 uso. Constan de un tramo interior de varilla de cubierta I
y de un tramo exterior de varilla de cubierta II, abatible.
El tramo interior de varilla de cubierta I está dividido to-
davfa una vez más y es susceptible de movimiento telescópi-
co. Consta de un tramo parcial a a insertar y de un tramo
20 parcial b próximo a la corona que sirve de guía. Mientras -
que el tramo parcial a insertar está fabricado a base de --
alambre de acero con sección transversal redonda, el tramo
parcial b próximo a la corona consiste en un perfil en U --
abierto en dirección al bastón o del lado del mango.

25 El desplazamiento de la varilla de cubierta 2 a -
las correspondientes posiciones extremas se efectúa median-
te una corredera principal, 6 que se guía sobre el bastón 3
del paraguas. De ésta sale un puntal principal 7 articulado
de modo abatible al mismo, que por el otro extremo se apli-



ca a través de un punto de articulación 8 a un patín 9 libremente desplazable sobre el tramo parcial b del lado de la corona del tramo interior de varilla de cubierta I.

5 Junto a este puntal de corredera principal 7 está previsto, cerca del lugar de articulación junto al patín, otro lugar de articulación 10 desde el que sale un puntal de mando 11, que por el otro extremo se aplica articuladamente en el lugar designado con 12 a un miembro de abatimiento 5. Este miembro de abatimiento 5 está unido a través de un lugar de articulación 2' con el tramo parcial a a insertar --
10 del tramo interior de varilla de cubierta I y se prolonga en el tramo exterior de varilla de cubierta II. El tramo exterior de varilla de cubierta está asociado de modo abatible en el plano de la varilla.

15 El puntal de mando 11 se extiende en estado no extendido y abierto de la cubierta del paraguas aproximadamente de modo paralelo al tramo interior de varilla de cubierta I. Este se encuentra por debajo de este tramo parcial a. El miembro de abatimiento 5 forma un brazo que se superpone al lugar de articulación 2'.
20

El puntal de mando 11 y el tramo parcial a a insertar forman los elementos de guía más largos, mientras que el brazo del miembro de abatimiento 5 así como un tramo parcial del lado de la varilla de cubierta del puntal de corredera principal 7 constituyen los elementos de guía más cortos de un cuadrilátero de articulación.
25

Entre la corredera principal 6 y la corona 4 del paraguas puede encontrarse todavía una denominada corredera auxiliar 23. Desde ésta salen puntales de corredera auxi-



liar 24 que conducen hacia los puntales de corredera principal 7. Estos puntales de corredera auxiliar se aplican aproximadamente en el tramo central en este puntal de corredera principal 7. El punto de articulación allí situado es designado con 25.

El movimiento de extensión de los tramos parciales a y b susceptibles de movimiento telescópico, del tramo interior de varilla de cubierta I es limitado por una pieza extrema 26 y por un manguito 27. El manguito 27 está colocado sobre el extremo libre del tramo parcial b del lado de la corona y está fijado por ejemplo mediante una protuberancia 28 en forma de grano. El manguito 27 cierra y delimita el espacio en U hacia el lado inferior, de modo que el tramo parcial a a insertar está guiado de modo seguro.

La pieza extrema 26 está unida fijamente con el extremo del lado de la corona del tramo parcial a que ha de ser insertado. Se trata de una pieza de deslizamiento G en forma de manguito que, cerrando la abertura de perfil en U del tramo parcial b del lado de la corona, se aplica con suficiente holgura alrededor de este tramo. La pieza de deslizamiento en forma de manguito tiene en la zona del orificio en U en la pared de manguito 26' una perforación 29 en forma de un taladro, en el cual está insertado el extremo doblado en ángulo 30 del tramo parcial a que ha de ser insertado. Después de cerrarse la pieza de deslizamiento en forma de U ranurada longitudinalmente, este extremo 30 está asegurado, a saber está enclavado también contra rotación. En posición de tope las correspondientes superficies frontales 27' y 26" del manguito y de la pieza extrema se -

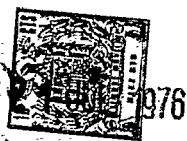

disponen una frente a otra.

En posición extendida o abierta (véase figura 1) el patín 9 también pasa a posición de tope, a saber junto a la pieza extrema 26, la cual forma por lo tanto el apoyo para este patín 9. Esta posición de tope extremo es alcanzada ya en una fase de la posición extendida, en la cual la corredera principal 6 todavía no ha penetrado en su correspondiente lugar de encaje de extensión, de modo que continuando el desplazamiento hacia la corredera y haciendo bascular simultáneamente con ello el puntal de corredera principal 7 al tiempo que se acorta el ángulo entre éste y el tramo interior de varilla de cubierta, el puntal de mando queda sometido a una carga de sollicitación por tracción acrecentada, lo cual conduce a un arqueado del tramo parcial a a insertar, independiente del tensado de la tela de cubierta, que precede a éste, de modo tal que el tensado de la tela de cubierta no conduce a un replegado de los tramos periféricos de varillas de cubierta que perjudique la apertura de un armazón del paraguas. Los puntos de articulación 2', 12 y 10 se disponen en una línea extendida. En estado extendido y abatido de las varillas de cubierta el patín plenamente separado del extremo, del lado de la corona, del tramo parcial que ha de ser insertado adopta una cierta distancia con respecto al extremo exterior del tramo de varilla de cubierta del lado de la corona (figura 2). En esta posición los dos tramos parciales a y b que forman el tramo central de varilla de cubierta han llegado hasta su máxima longitud de extensión. Esto da lugar a que uno de los lados del cuadrilátero que sirven como unión entre los puntos de

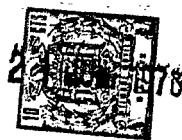

articulación 8, 10 del puntal de corredera principal es --
susceptible de bascular con desplazamiento del patín 9, sin
que al mismo tiempo deba bascular conjuntamente el lado --
opuesto del cuadrilátero (miembro de abatimiento 5) que sir-
5 ve como unión entre los puntos de articulación 12 ó 12'. De
este modo se logra que tanto el tramo interior como el tra-
mo interior de la varilla de cubierta, I y II respectivamen-
te, al cerrarse el paraguas, es decir al desplazarse hacia
abajo la corredera principal, a pesar de que bascule el --
10 punto de articulación 10 en aproximadamente 180 grados, per-
manezcan en el plano formado por la varilla de cubierta en
extensión rectilínea uno con respecto al otro. La distancia
entre el patín 9 y el extremo exterior del tramo de varilla
de cubierta del lado de la corona está dimensionada por lo
15 tanto de manera tal que corresponde a un camino de despla-
zamiento de aproximadamente el doble del radio de la bascula-
ción D, es decir el doble de la distancia de los lugares de
articulación 8, 10, entre sí, de manera que se alcance por
consiguiente el máximo movimiento de abatimiento de las va-
20 rillas de cubierta junto al bastón de paraguas. La posición
extendida de las varillas de cubierta puede estar fijada --
por entrada del trinquete de encaje de la corredera princi-
pal (lugar de encaje 14'), de manera que se mantenga segura-
mente de este modo una posición extendida paralela al bas-
25 tón de las varillas de cubierta, incluso cuando el paraguas
sea colocado en un paragüero.

Con el fin de lograr la posición representada en
la figura 3, en la cual por lo tanto el tramo exterior de -
varilla de cubierta, con el fin de acortar la varilla de cu

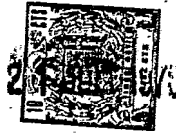

bierta, es plegado en dirección a la corona junto al tramo parcial a que ha de ser insertado del tramo interior de varilla de cubierta I, la corredera principal 6, desde la posición representada en la figura 2, soltando el gancho de encaje 13, es desplazada en dirección de la flecha x hacia el mango, no representado. La corredera principal 6 arrastra consigo en este caso al puntal de mando 11 articulado con el el cual es desplazado como consecuencia de ello con eje paralelo al bastón. Dado que en este caso el lugar de articulación 2' permanece estable junto al miembro de abatimiento 5 entre el tramo interior y el tramo exterior de la varilla de cubierta, la carga que se establece sobre el puntal de mando 11, que se aplica al lugar de articulación 12 junto al miembro de abatimiento 5, da lugar a que el miembro de abatimiento 5 y por consiguiente el tramo periférico de varilla de cubierta II se rebata en el punto de rotación 2' en la dirección de la flecha z, basculando en dirección divergente al bastón del paraguas el tramo parcial a que ha de ser insertado, hasta la mitad del movimiento de abatimiento y plegándose de retorno nuevamente junto a aquel en la segunda mitad del movimiento de abatimiento. El tramo exterior de varilla de cubierta II es hecho bascular durante este movimiento en dirección a la corona contra el tramo interior de varilla de cubierta I. Al alcanzarse la posición de puntos y rayas la corredera principal 6 penetra en un segundo lugar de encaje intermedio 14" (véase figura 3). Entonces está asegurada la posición de plegado. El bastón puede ser acortado nuevamente de modo cómodo en esta posición.

El extremo 11' fuertemente curvado del puntal de mando 11 posibilita un apoyo con poca ocupación de espacio



de las partes de varillas de cubierta.

El puntal de mando 11 está articulado en el punto de articulación 10 lateralmente sobre el puntal de corredera principal, lo cual se manifiesta en poca ocupación de espacio en el estado replegado.

Se puede renunciar al lugar de encaje intermedio 14' si entre el patín 9 y la pieza extrema se encuentra un resorte de compresión F. Este se apoya en la pieza extrema. Dicho resorte carga al patín 9 en dirección a la corona 4, con lo cual la varilla de cubierta no sólo es mantenida en posición de plegado junto al bastón, sino que también su tramo II es mantenido en posición extendida hacia el tramo I. El resorte F asociado de este modo da lugar por lo tanto por sí mismo a la posición extendida paralela al bastón y enclavada de los dos tramos de varilla de cubierta I y II mediante fijación en posición de la corredera 6. Este resorte F está dimensionado de manera tal que se bloquea todavía antes de alcanzarse la posición de apertura, es decir sus espiras pasan a apoyarse en contacto entre sí (véase figura 6), de modo que se realiza también aquí el arqueado propio del tramo parcial de varilla de cubierta a, establecido por el lado del armazón, que arriba se ha explicado. El resorte F está reproducido una vez más en representación individual. Las cifras de referencia están transferidas oportunamente de la figura 1 a la variante de acuerdo con la figura 6 para obtener una mejor compresión.

Por ejemplo, haciendo volverse el patín 9 se aumenta la distancia libre, de manera que queda "sitio" para colocar entre el patín 9 y la pieza de deslizamiento G el resorte

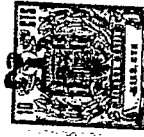

te de compresión que ayuda a establecer la posición extendi
da del tramo abatible de varilla de cubierta, sin que haya
que modificar la longitud de las partes de varilla.

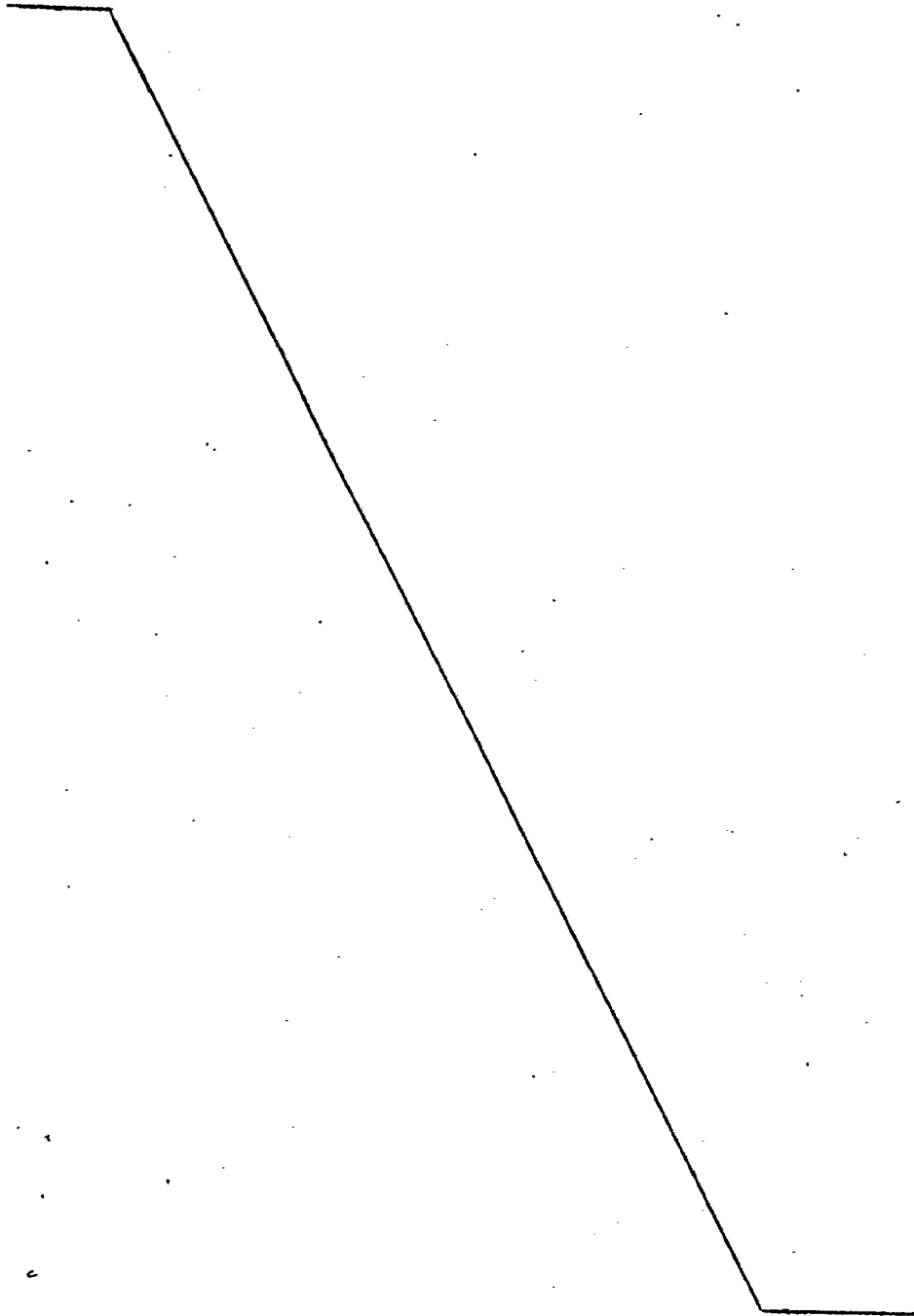



REIVINDICACIONES -

1.- Perfeccionamientos en paraguas acortables con varillas de cubierta de varias partes de las cuales en cada caso el tramo exterior de varilla de cubierta está acoplado a través de un puntal de mando con el puntal de corredera -
5 en el cual el lugar de articulación exterior entre el puntal de corredera y el tramo interior de varilla de cubierta está dispuesto en forma de patín longitudinalmente desplazable -
sobre el tramo interior de varilla de cubierta de modo tal que al cerrarse la cubierta del paraguas por desplazamiento
10 de la corredera en dirección al mango los dos tramos de varilla de cubierta pasan primero, manteniendo su posición extendida, a una posición de plegado situada paralelamente al bastón desde la cual el tramo exterior de varilla de cubierta susceptible de ser replegado por desplazamiento adicional
15 de la corredera hacia el lado del mango de modo tal que su extremo exterior apunte en dirección a la corona, caracterizados porque el tramo interior de varilla de cubierta consta de partes susceptibles de movimiento telescópico una con respecto a la otra y el puntal de mando sirve como miembro
20 de tracción y de compresión para la posibilidad de movimiento telescópico del tramo parcial del tramo interior de varilla de cubierta independiente del patín.

2.- Perfeccionamientos según la reivindicación 1, caracterizados porque el extremo, del lado de la corona, --
25 del tramo parcial insertable lleva una pieza extrema solicitada por carga por el patín y susceptible de ser desplazada en dirección hacia fuera.

3.- Perfeccionamientos según las reivindicaciones

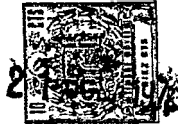

anteriores, caracterizados porque la pieza extrema está estructurada como pieza de deslizamiento en forma de manguito del tramo de varilla de cubierta del lado de la corona.

4.- Perfeccionamientos según las reivindicaciones anteriores caracterizados porque el tramo parcial insertable del tramo central de varilla de cubierta penetra con un extremo doblado en ángulo en una perforación de la pared de la pieza de deslizamiento en forma de manguito.

5.- Perfeccionamientos según las reivindicaciones anteriores, caracterizados porque la posición de tope del patín junto a la pieza extrema cargada constituye el apoyo para el arqueo del tramo parcial a insertar, en sí conocido independiente de la tensión de la tela de cubierta.

6.- Perfeccionamientos según las reivindicaciones anteriores, caracterizados porque entre el patín y la pieza extrema se encuentra un resorte de compresión que se encuentra formando parte del armazón en la posición de extensión del paraguas.

7.- Perfeccionamientos según las reivindicaciones anteriores, caracterizados porque la posición extendida para lela al bastón de los dos tramos de varilla de cubierta está enclavada.

8.- Perfeccionamientos según las reivindicaciones anteriores, caracterizados porque este enclavamiento se logra mediante fijación en posición de la corredera en su posición intermedia y porque la fijación en posición se logra mediante el resorte que con cualquier desplazamiento de la corredera se tensa desde esta posición intermedia, el cual resorte carga en dirección a la corona al patín que lleva -



el lugar de articulación entre el puntal de corredera principal y la varilla de cubierta interior, el cual patén es susceptible de ser movido en dirección a la corona al menos en el doble de la distancia entre este lugar de articulación y el lugar de articulación del puntal de corredera principal y del puntal de mando.

9.- "PERFECCIONAMIENTOS EN PARAGUAS ACORTABLES".

Tal como se describe y reivindica en la presente Memoria Descriptiva que consta de dieciocho hojas escritas a máquina por una sola cara y de sus correspondientes dibujos.

Madrid, 21 JUL. 1976

J. P. J. J.

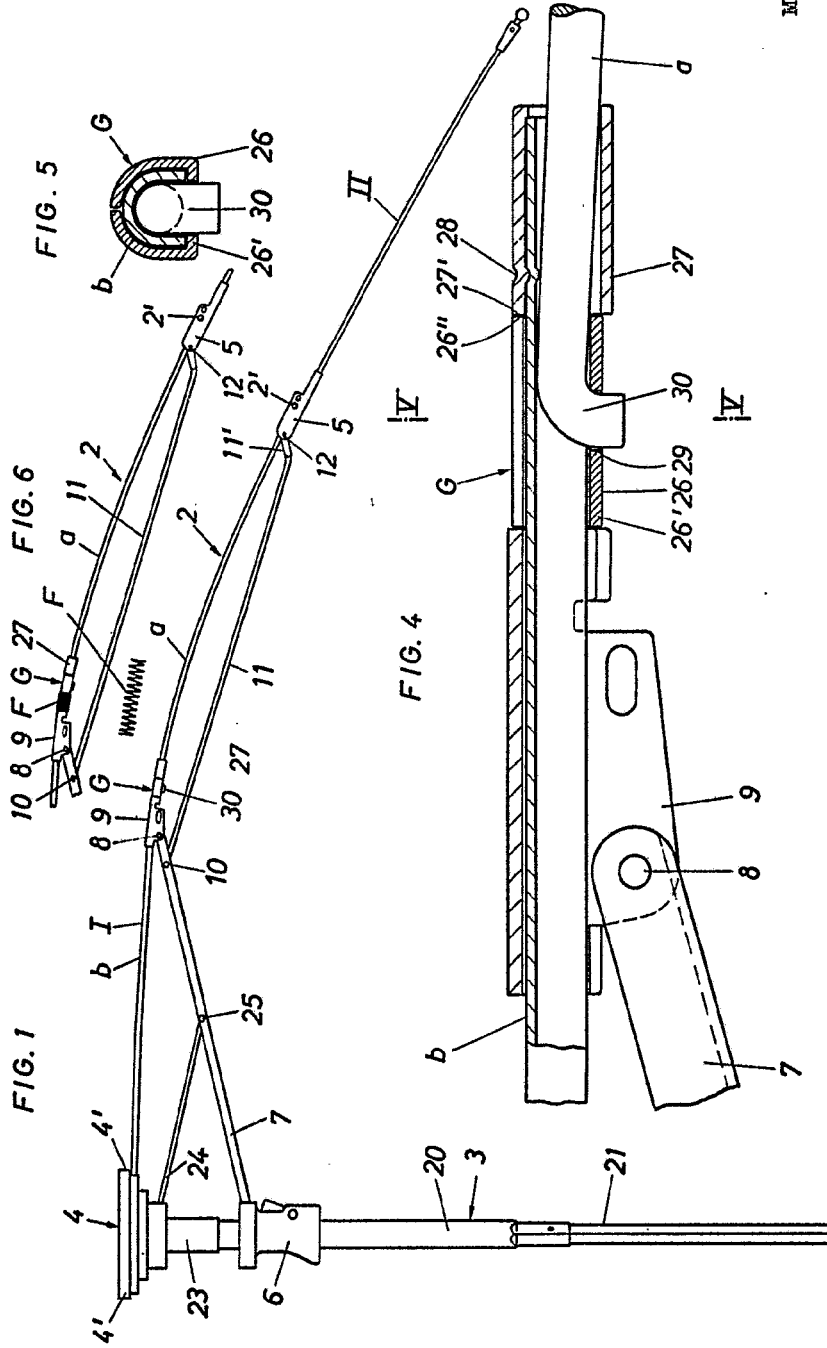

Madrid, 21 Julio 1976

J. J. J.

Escala variable

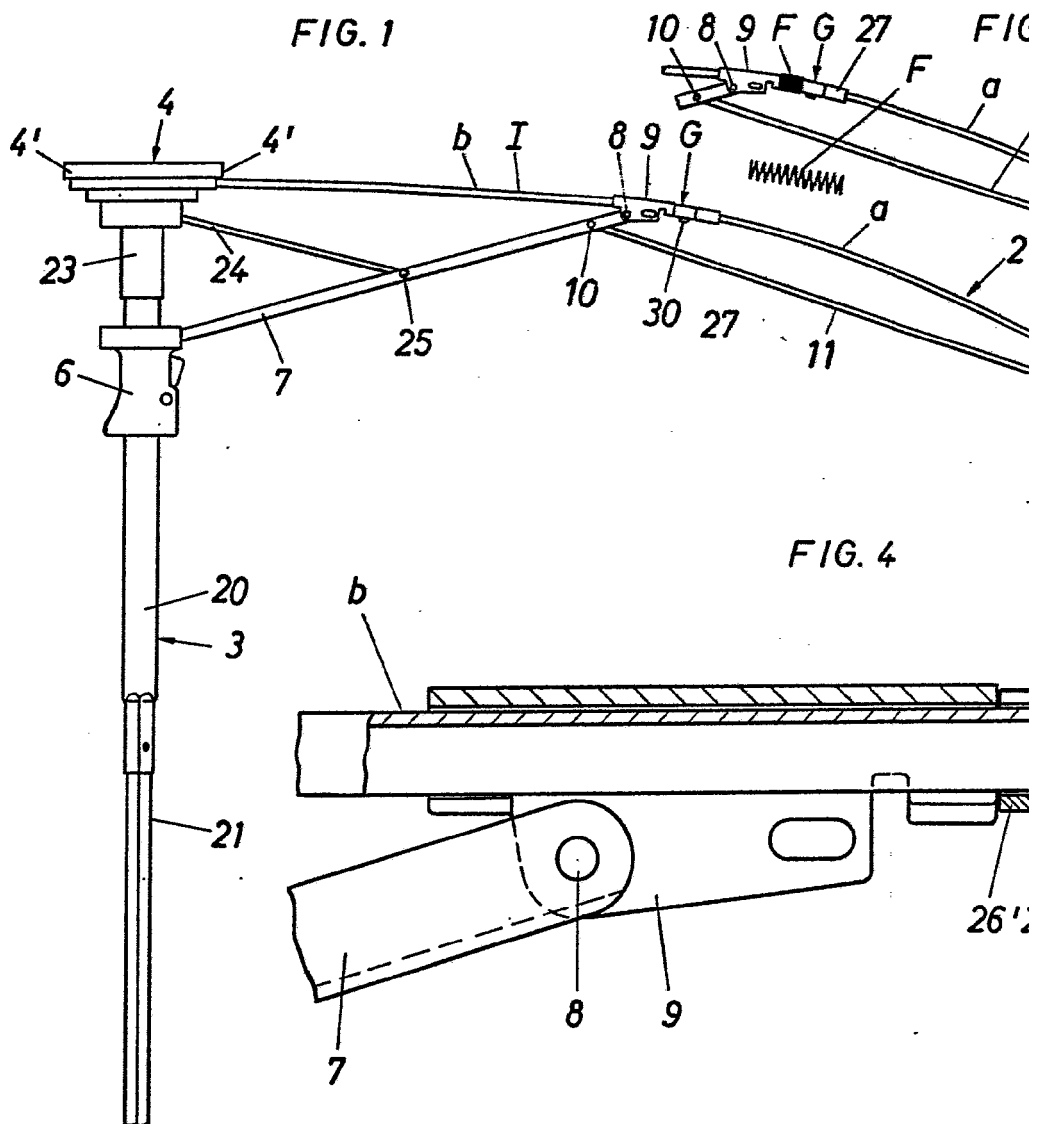

Escala variable

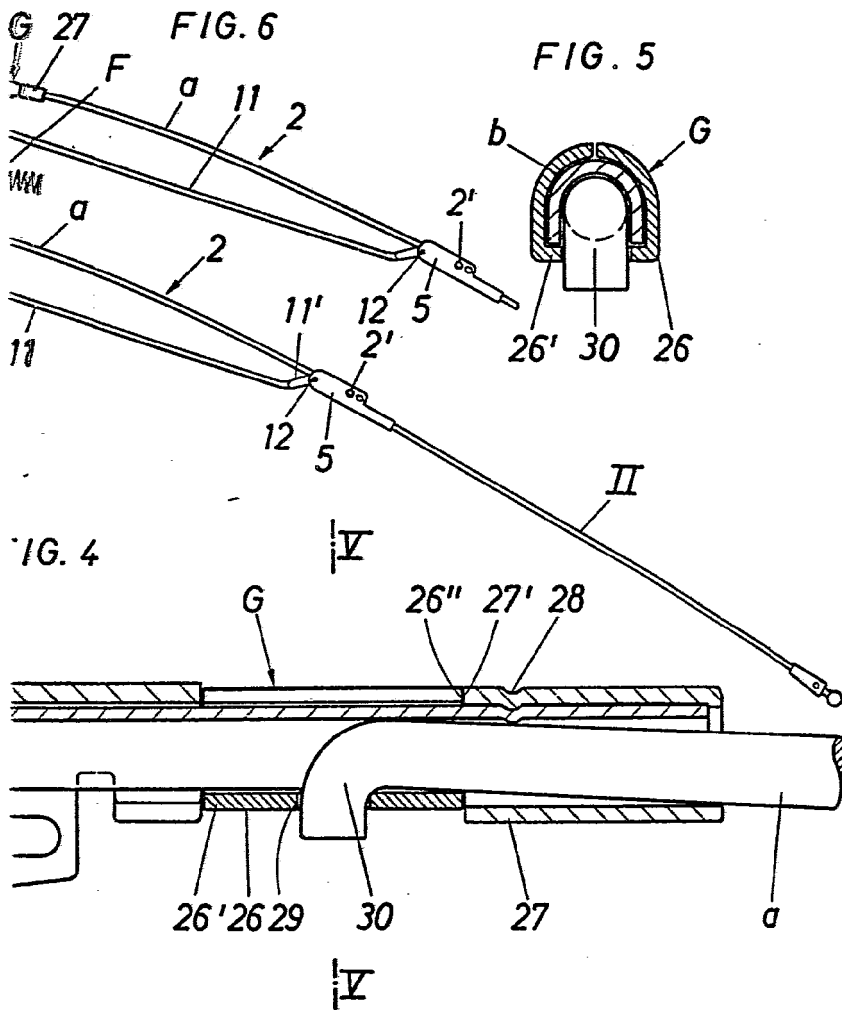

Madrid, 21 Julio 1976

J. J. J.

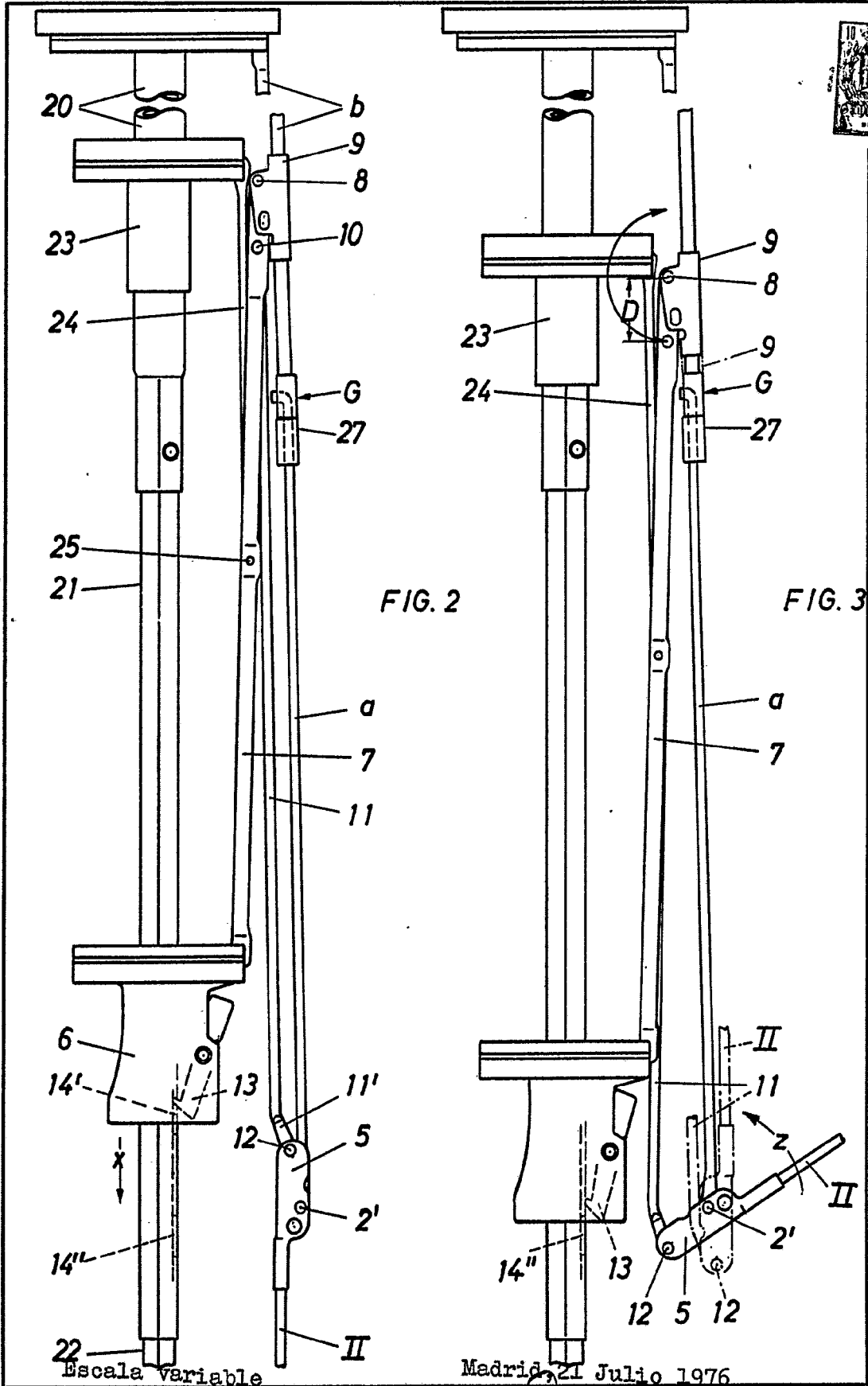

FIG. 2

FIG. 3

Madrid, 21 Julio 1976

Handwritten signature