



ESPAÑA

10	ES	11	NUMERO	10	A1
		21	770714		
		22	FECHA DE PRESENTACION		

PATENTE DE INVENCIÓN

60 PRIORIDADES:		
61 NUMERO	62 FECHA	63 PAIS
P 25 36 620.5	16 agosto 1975	Alemania
P 25 41 433.9	17 Septiembre 1975	Alemania
67 FECHA DE PUBLICIDAD	68 CLASIFICACION INTERNACIONAL	69 PATENTE DE LA QUE ES DIVISIONARIA
	A61B	
64 TITULO DE LA INVENCIÓN		
"Dispositivo estrangulador para la realización de efectos de acumulación en partes corporales"		
- 9 MAYO 1977		
70 SOLICITANTE (S)		
Prämeta Präzisionsmetall-und Kunststoffwerkzeuge G. Baumann & CO.		
DOMICILIO DEL SOLICITANTE		
Hardtgenbuscher Kirchweg 111, 5000 Köln 91 (Alemania)		
71 INVENTOR (ES)		
Eberhard Schneider		
72 TITULAR (ES)		
73 REPRESENTANTE		
D. Carlos Fernández Candelas		

El invento se refiere a un dispositivo estrangulador para llevar a cabo efectos de acumulación en partes corporales con utilización de una banda que forma un lazo.

5 Los dispositivos estranguladores, del tipo mencionado están estructurados por lo general guiando la banda a través de una caja envolvente de cierre desplazable y haciendo que pueda ser detenida mediante una palanca de sujeción en la caja envolvente de cierre. En este caso -
10 ambos extremos de la banda pueden ser guiados a través de la caja envolvente,

En tales dispositivos estranguladores se desea que el lazo de banda pueda ser abierto con rapidez y seguridad para retirar el dispositivo estrangulador fuera de
15 la parte corporal. De este modo, se queda eximido de la obligatoriedad de hacer al lazo de banda de tamaño tan grande que el dispositivo estrangulador pueda ser retirado a lo largo de la parte corporal, junto a la que se encuentran eventualmente obstáculos, por ejemplo una jeringa de in-
20 yección aplicada u otros elementos similares.

Se conocen dispositivos estranguladores cuya caja envolvente de broche está estructurada a base de dos o tres partes. Con una de las partes de la caja envolvente -
25 se lleva a cabo la regulación del lazo de banda. Esta parte de broche de cierre tiene la palanca de sujeción para la banda conducida a través del broche, con lo cual se puede llevar a cabo de un modo continuo el proceso de acumulación y la supresión de dicha acumulación. A la otra -
30 parte del broche está fijado el extremo de banda del lazo. Ambas partes del broche son mantenidas en el caso normal

unidas mediante un dispositivo de enclavamiento, que puede consistir por ejemplo en una aplicación conjunta por trinquetes. En el caso de accionamiento del dispositivo de de senclavamiento se sueltan entre sí las partes del broche, con lo cual las partes del broche separadas permanecen --
5 junto al extremo de banda correspondiente de la banda común. El extremo de banda está unido firmemente mediante -- tornillos o remaches con la parte de broche que no lleva la palanca de sujección. Esto dificulta la limpieza del --
10 broche o de la banda y el recambio del broche o de la ban da en el dispositivo estrangulador.

Se conocen además dispositivos estranguladores, en los cuales el extremo de banda que forma el lazo está -- fijado de modo soltable a la caja envolvente del broche. Tal disposición tiene la ventaja de que sólo existe una --
15 única caja envolvente de broche, pero la fijación solta -- ble a la caja envolvente es costosa y complicada. El ex -- tremo de la banda está remachado o atornillado con una -- parte en forma de horquilla, cuyas alas de horquilla se --
20 aplican dentro de una corredera, que debe ser desplazada transversalmente a la caja del broche para el proceso de soltado. En tal caso pueden aparecer agarrotamientos o -- bloqueos, de manera que se efectúa una colocación en posi -- ción inclinada de la parte de horquilla. El soltado repen --
25 tino de la banda con respecto del broche queda de este mo do amenazado.

Es misión del invento proporcionar un dispositi vo estrangulador del tipo mencionado al comienzo, en el -- cual el dispositivo de retención para el extremo de banda que puede ser soltado de la caja envolvente de broche esté
30

estructurado de modo sencillo y con posibilidad de acción segura. El dispositivo estrangulador con una caja envolvente de broche que tiene una palanca de sujeción que actúa sobre la banda, a la cual caja envolvente está fijado de manera soltable el extremo de la banda que forma el lazo, se caracteriza de acuerdo con el invento por el hecho de que en la caja envolvente de broche está apoyado un resorte laminar, entre el cual y una parte de la caja envolvente puede ser insertado con encaje un extremo de banda provisto con un listón transversal, y porque un dispositivo de accionamiento actúa sobre el extremo de la banda o sobre los resortes laminares para dejar libre el extremo de la banda desde el dispositivo de encaje elástico.

Mediante tal estructuración del sistema de sostén del extremo soltable de la banda resulta un mecanismo muy sencillo para retener y dejar libre el extremo de la banda. Mediante la unión del extremo de la banda directamente con el botón pulsador por presión de la palanca de sujeción así como la lengüeta de accionamiento que sobresale hacia el lazo de la banda por encima de la caja envolvente de broche se logra un sistema de seguridad contra un impensado soltado, del extremo de la banda durante el efecto de acumulación. Esto ha de ser atribuido al hecho de que al accionarse el botón pulsador por presión para aflojar el lazo de la banda se mueve conjuntamente el extremo de la banda, con lo cual la lengüeta es apretada por su transcurso oblicuo con respecto al listón transversal contra la parte de cuerpo estrangulada, de modo que ésta contrarresta como apoyo un apriete del listón transversal para soltar el extremo de banda. Como otro elemento asegura

5 dor adicional se agrega el hecho de que tanto el botón pul
 sador por presión como también el listón transversal deben
 ser accionados con el mismo dedo, a saber con el dedo pul
 gar por lo que también de este modo resultan imperativamen
10 te de modo sucesivo los procesos del apriete del botón pul
 sador por presión y del listón transversal. El aseguramien
 to contra un desprendimiento casual de la banda es por lo
 tanto eficaz en doble aspecto y es tan digno de confianza
 que el dispositivo estrangulador es manipulado siempre de
15 manera correcta sin tener que observar un cuidado especial
 y no pueden aparecer prácticamente de ningún modo defectos
 de manipulación que perjudiquen al paciente. Mediante la -
 unión, de acuerdo con el invento, del extremo de banda con
 el botón pulsador por presión de la palanca de sujeción -
20 resulta además el hecho de que el extremo de la banda, al
 ser soltado de la parte de cuerpo al que estaba aplicado
 el dispositivo, salta elásticamente cayendo hacia abajo. -
 Esto tiene la ventaja de que la banda no perjudica, con -
 absoluta seguridad, a las agujas de inyección y a elemen-
25 tos similares que se encuentren en la parte corporal co -
 rrespondiente al retirar el dispositivo estrangulador.

 El listón transversal o reborde del extremo de
 banda puede introducirse en un rebajo perfilado adecuada-
 mente en el lado inferior del botón pulsador por presión.
25 Preferiblemente, el rebajo está estructurado en forma de
 cuña en el lado inferior del botón pulsador por presión,
 con superficie oblicua que termina libremente hacia abajo,
 apretándose de modo axial contra la arista frontal del re
 borde un resorte dirigido transversalmente, fijado a la -
30 palanca de sujeción. De esta manera se ofrece la seguridad

de que el extremo de la banda es introducido forzosamente de modo correcto en la caja envolvente y es sostenido en su posición final. En el estado enclavado, el reborde del extremo de la banda es apretado por el correspondiente resorte cuando se utiliza un resorte laminar contra la superficie inferior del botón pulsador por presión o en el caso de utilizarse un resorte dirigido transversalmente es sostenido por presión, que actúa axialmente, del rebajo en forma de cuña, de modo que el rebajo del reborde se aplica con seguridad detrás del nervio transversal del botón-pulsador por presión. Sólo mediante apriete de la lengüeta junto al reborde se supera la presión del resorte y se suelta la aplicación conjunta de enclavamiento, de manera que el extremo de la banda pasa a quedar libre con rapidez y sin agarrotamientos o bloqueos, y el lazo de banda cae desde la parte corporal. Al mismo tiempo la caja envolvente de broche puede ser mantenida con suficiente libertad de movimiento para las partes interiores móviles.

El reborde y la lengüeta de accionamiento pueden estar conformados de una sola pieza, por ejemplo a base de flejes de chapa, piezas macizas a base de material sintético o elementos similares, que está provista junto al extremo libre de la lengüeta con un botón pulsador por dedo orientado en dirección a la caja envolvente del broche.

En las formas de estructuración del dispositivo estrangulador de acuerdo con el invento el extremo de la banda, para formar el lazo de banda aplicado alrededor de una parte corporal es conducido desde abajo hacia arriba alrededor de esta parte corporal y entonces es unido con el botón pulsador por presión del broche de la caja envolvente,

de modo que al soltar el enclavamiento el extremo de banda se separa de la parte corporal cayendo desde arriba - hacia abajo. La estructuración del dispositivo estrangulador permite además que, uno pueda contentarse sin resortes de retención en la palanca de sujeción, ya que el apriete de la palanca de sujeción a la banda, para la formación de un lazo de banda firme, es producido por esta misma.

El rebajo previsto en el reborde o elemento similar del extremo de banda puede estar retraído de modo oblicuo y prolongarse en el arco en la lengüeta de accionamiento. Esto es conveniente para la aplicación conjunta de enclavamiento entre el nervio transversal del botón -- pulsador por presión y el reborde.

De acuerdo con otra característica del invento, un resorte laminar puede tener una parte extrema doblada en ángulo, que se aplica delante del listón transversal - del extremo de banda que forma el lazo y puede ser movido mediante el dispositivo de accionamiento para el desprendimiento en el interior de la caja envolvente. De este modo el extremo de la banda es mantenido unido con seguridad con la caja envolvente de broche. Al desprender el resorte laminar se ensancha algo la rendija entre la parte extrema doblada en ángulo y la caja envolvente de broche, - después de lo cual el reborde es puesto en libertad sin perturbaciones junto al extremo de la banda. Un agarrotamiento o bloqueo durante el proceso de soltado del extremo de banda queda excluido con toda seguridad. El dispositivo de accionamiento para el desprendimiento del resorte laminar está estructurado también de un modo sencillo. Es suficiente para ello un botón pulsador por presión o pue

de preverse una palanca que sobresale junto a una pared lateral de la caja envolvente, cuyo brazo de palanca situado hacia el interior se aplica por debajo del resorte laminar. Por ajuste por desplazamiento de la parte de palanca que sobresale hacia fuera de la caja envolvente en la dirección de altura de la caja envolvente se puede levantar el resorte laminar, con lo cual es dejado libre el extremo de banda. De acuerdo con otra característica del invento, el dispositivo de accionamiento para el resorte laminar puede consistir en dispositivo de tecla que sobresale junto al lado superior de la caja envolvente de broche, el cual está apoyado de modo susceptible de bascular alrededor de un eje transversal de la caja envolvente y se aplica con su otro brazo de palanca por debajo del resorte laminar.

El invento es explicado seguidamente con ayuda de ejemplos de realización que se representa en los dibujos.

La figura 1 muestra una forma de realización del dispositivo estrangulador de acuerdo con el invento con el mecanismo de retención para el extremo de la banda en vista en alzado lateral esquemática;

La figura 2 es una vista superior de la disposición de acuerdo con la figura 1;

La figura 3 representa una sección longitudinal de la caja envolvente de broche con mecanismo de retención para el extremo de banda en escala aumentada;

La figura 4 es una sección del dispositivo estrangulador de acuerdo con la figura 3 a lo largo de la línea IV-IV en esta figura.

La figura 5 muestra una sección longitudinal de la caja envolvente de broche de otra forma de realización del invento;

5 La figura 6 muestra una vista en alzado de la disposición de acuerdo con la figura 5 visto en dirección de las flechas VI-VI;

Las figuras 7 a 12 representan otras formas de realización con resorte laminar apoyado de otro modo diferente;

10 La figura 7 muestra una de tales formas de realización del dispositivo estrangulador de acuerdo con el invento con el mecanismo de retención para el extremo de la banda en sección longitudinal y en esquema;

15 La figura 8 es una vista superior sobre la figura 7;

La figura 9 representa otra forma de realización en sección longitudinal, en la cual el dispositivo de accionamiento para el resorte laminar está colocado a un lado;

20 La figura 10 es una vista en alzado frontal del dispositivo estrangulador de la figura 9;

25 Las figuras 11, 12 y 13 muestran una tercera forma de realización de este tipo en sección longitudinal, en vista superior y en vista en alzado frontal, representando la figura 11 una sección de acuerdo con la línea -- XI-XI de la figura 12. La caja envolvente de broche está representada en la figura 12 sin abrazadera de sujeción.

30 El dispositivo estrangulador 1 tiene una caja envolvente de broche 2, a través de la cual es conducida una banda de caucho vulcanizado 3. Para la sujeción firme

de la banda de caucho 3 en la caja envolvente de broche 2 sirve una palanca de sujeción 4 que está apoyada de modo susceptible de bascular en 5 y puede ser accionada mediante un botón pulsador por presión 20. La palanca de sujeción 4 se encuentra bajo la acción de un resorte 6. La sujeción de la banda 3 se efectúa con el extremo 4a, que comprime a la banda 3 contra la pared inferior de la caja envolvente de broche 2. La banda 3 forma junto al otro extremo un lazo 7. En este caso un extremo de la banda que forma el lazo está unido de modo soltable con la caja envolvente de broche 2.

Junto a la palanca de sujeción 4 está sostenido un resorte laminar 21 en forma de Z, que se extiende ventajosamente a lo largo de la anchura del espacio interior de la caja envolvente de broche 2. El puente central 22 del resorte laminar 21 se encuentra junto a un hombro 25 de la palanca de sujeción, mientras que una de las alas 23 es mantenida sujeta entre el eje de basculación 5 y la palanca de sujeción 4, y la otra ala 24 forma una aleta de resorte cóncava hacia el botón pulsador por presión 20. El resorte laminar 21 está asegurado de modo sencillo contra desplazamiento mediante el apoyo sobre el hombro 25 y la sujeción del ala 23 entre el eje de basculación 5 y la palanca de sujeción 4.

En el lado inferior del botón pulsador por presión 20 está previsto un rebajo 26, que está definido junto al extremo trasero del botón pulsador por presión mediante un nervio transversal 27 y por el interior mediante porciones perfiladas al menos en las paredes laterales 35 de la palanca de sujeción 4. El rebajo 26 en el botón pul

sador por presión 20 forma con la aleta de resorte 24 una rendija de encaje, abierta hacia el lazo de banda 7, para el extremo 3a de la banda.

5 El extremo de la banda 3a lleva un reborde 28, que está configurado en línea curva cerrada de modo tal - que se forman una zapata para el extremo de banda, un entrante 29 y una lengüeta 30. El rebajo 26 en el botón pul-
10 sador por presión 20 está acomodado en lo esencial a la forma de la zapata y del entrante del reborde 28, de modo que en el caso de un reborde 28 encajado en la rendija de encaje entre el botón pulsador por presión 20 y la aleta de resorte 24 el entrante 29 del mismo se aplica detrás -
15 del nervio transversal 27 del botón pulsador por presión- 20. Dado que la aleta de resorte 24 sostiene al extremo de banda apretado con el reborde en el rebajo 26, la aplicación conjunta del entrante 29 con el nervio transversal 27 impide un deslizamiento hacia fuera del reborde desde la caja envolvente de broche y garantiza la fijación segura del extremo de banda 3a a la caja envolvente de broche.

20 Para desprender el extremo de banda 3a desde su sostén de retención en la caja envolvente de broche 2 se comprime sobre una parte 30a, doblada a modo de tecla, de la lengüeta 30, con lo cual la aleta de resorte 24 es cur-
25 vada divergentemente hacia abajo y el entrante 29 del reborde 28 es liberado del nervio transversal 27. Tras haber separado la aplicación conjunta de enclavamiento de las - partes, el extremo de banda 3a está libre y el dispositivo estrangulador puede ser retirado de la parte corporal a la que estaba aplicado.

30 En esta forma de realización de acuerdo con el

invento de un dispositivo estrangulador es esencial que -
tanto el botón pulsador por presión 20, para dejar libre
o fijar la banda mediante la palanca de sujeción 4, como
también la lengüeta de accionamiento 30, para soltar el -
5 extremo de banda 3a pueden ser accionados con el mismo de
do, a saber preferiblemente con el dedo pulgar de una ma-
no, de modo que siempre puedan ser soltados sólo de mane-
ra sucesiva y quede excluido un apriete impensado de la -
lengüeta 30 durante el efecto de acumulación. Esta función
10 de seguridad frente a un desprendimiento impensado del ex-
tremo de banda es auxiliada además eficazmente por el he-
cho de que la lengüeta 30 discurre dirigida hacia arriba
oblicuamente en dirección al lazo de banda 7, por lo cual
en el caso de un dispositivo estrangulador aplicado a una
15 parte corporal se apoya en esta parte corporal, de manera
que ésta forma un apoyo contra el apriete de la lengüeta
30, que especialmente es eficaz de modo creciente al accio-
nar el botón pulsador por presión 20.

Otro ejemplo de realización del invento está re-
20 producido en las figuras 5 y 6. En este caso la lengüeta
30 puede ser una pieza maciza a base de material sintéti-
co, que tiene un rebajo 30b, en el cual se aplica con en-
caje elástico, una parte de horquilla elástica 28a, que ro-
dea al extremo de la banda 3a. Junto al lado inferior del
25 botón pulsador por presión 31 se encuentra en las paredes
laterales 35 un rebajo 32, que está terminado junto al ex-
tremo del botón pulsador por presión mediante un nervio -
transversal 33. Además de ello sale del extremo interior
del rebajo 32 una superficie de acñamiento 34, que está
30 orientada oblicuamente hacia abajo y hacia atrás. El espa

cio de alojamiento para el reborde de banda 28 es definido por lo tanto por el rebajo 32, por el nervio transversal 33 y por las superficies de acuñamiento 34. La superficie de acuñamiento puede estar estructurada junto a las
5 dos partes de pared lateral 35 que se encuentran junto a la palanca de sujeción 4. Para el enclavamiento elástico del reborde en el rebajo 32 sirve una hoja de resorte laminar 36, que está estructurada en forma cóncava y uno de cuyos extremos está fijamente sujeto en una rendija 37 en
10 una de las paredes laterales 35 de la palanca de sujeción 4. Convenientemente, la rendija 37 está colocada discutiendo oblicuamente. El otro extremo del resorte laminar 36 está libre con el fin de lograr el efecto elástico. La hoja de resorte laminar 36 se aprieta axialmente contra el
15 borde frontal del cuerpo macizo de lengüeta 30 unido con el extremo de banda 3a, de modo que el entrante 29 del reborde es apretado contra el nervio transversal 33. Para soltar el extremo de banda se aprieta sobre la tecla 30a de la lengüeta de accionamiento 30 del reborde de banda,
20 con lo cual el reborde puede deslizarse fuera de la rendija entre el nervio transversal 33 y la superficie inclinada 34, y el extremo de la banda está libre.

La construcción de los dispositivos estranguladores descritos hace posible contentarse sin ningún resorte de compresión para la palanca de sujeción. Mediante el
25 lazo de banda se aprieta automáticamente la palanca de sujeción con su banda conducida a través de la caja envolvente, para efectuar la sujeción firme. De este modo puede suprimirse el resorte para la palanca de sujeción, tal como se representa en el ejemplo de las figuras 5 y 6. En -
30

este caso quedan facilitadas la posibilidad de desplazamiento de la banda a través del dispositivo y la posibilidad de deslizamiento de la caja envolvente a lo largo de la banda correspondiente.

5 Las figuras 7 a 12 representan otro modo de apoyo del resorte laminar en la caja envolvente de broche.

En la caja envolvente 2 de las figuras 7 y 8 está apoyado un resorte laminar 8, que ventajosamente se extiende a lo largo de la anchura del espacio interior de la caja envolvente de broche 2. El resorte laminar 8 tiene junto al extremo libre una parte 9 doblada en ángulo, la cual - vista en sección transversal - está dirigida ventajosamente algo hacia el interior. El resorte laminar 8 está provisto junto al extremo de fijación con una acanala dura transversal 10, que pasa a situarse por debajo de una espiga 11, la cual atraviesa la caja envolvente de broche 2. De este modo el resorte laminar 8 está asegurado contra desplazamiento en dirección longitudinal y en dirección de altura. El extremo 3a de la banda 3 está provisto ventajosamente con un listón transversal o con un reborde 12. En este caso la parte extrema doblada en ángulo 9 del resorte laminar 8 se aplica detrás del reborde 12 del extremo de la banda 3.

10

15

20

Como dispositivo de accionamiento para desprender el resorte laminar 8 sirve un botón pulsador por presión 13, que pasa a aplicarse con su extremo de cabeza por debajo del resorte laminar 8. Al apretar el botón pulsador por presión 13, el resorte laminar 8 con la parte 9 doblada en ángulo es desprendido del extremo de banda 3, de manera que éste puede soltarse para quedar libre con -

25

30

respecto de la caja envolvente de broche 2.

En el ejemplo de realización de las figuras 9 y 10, el resorte laminar 8 está previsto en la misma disposición que en el caso de la forma de realización de las figuras 7 y 8. Como dispositivo de accionamiento sirve una palanca 14, que se aplica por debajo del resorte laminar 8, y que está estructurada con su extremo libre como botón de accionamiento 14a, que está guiado en una rendija de la caja envolvente 2. Al levantar el botón 14a se efectúa un apoyo del brazo 14 en la pared inferior de la caja envolvente. De este modo se levanta el resorte laminar 8. Este movimiento es suficiente para dejar libre al extremo de banda 3 con respecto de la caja envolvente 2.

En el ejemplo de realización de las figuras 11 hasta 13 está previsto otro tipo del mecanismo de accionamiento para el resorte laminar 8. Una palanca con una tecla 16 está apoyada basculantemente alrededor del eje transversal 5 de la caja envolvente. El otro brazo de palanca 15 se aplica con un suplemento 17 por debajo del resorte laminar 8. La tecla 16 sobresale por encima del lado superior de la caja envolvente. Por apriete de la misma, el brazo de la palanca 15 con el suplemento 17 y por consiguiente el resorte laminar 8 son levantados para dejar libre el extremo de la banda .

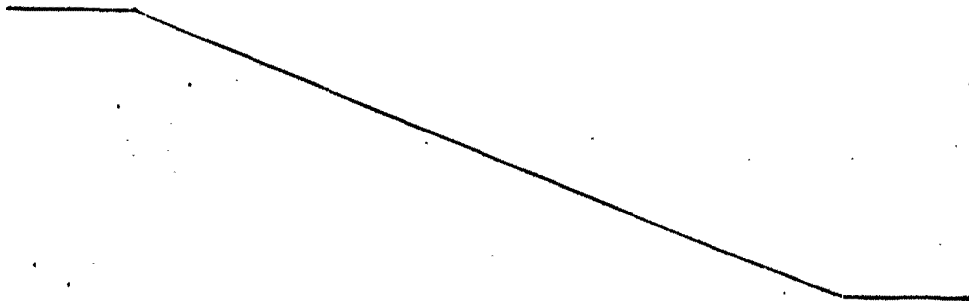

-REIVINDICACIONES-

5 1ª.- Dispositivo estrangulador para la realiza-
ción de efectos de acumulación en partes corporales, en -
el cual está prevista una caja envolvente de broche suscep-
tible de bascular, que tiene una palanca de sujeción que
actúa sobre una banda, en la cual está fijado de modo sol-
table el extremo de banda que forma el lazo, estando diri-
gido el botón pulsador por presión de la palanca de suje-
ción hacia el lazo, caracterizado porque en la caja envol-
vente de broche está apoyado un resorte laminar, entre el
10 cual y una parte de la caja envolvente es insertable con
encaje un extremo de banda provisto con un listón trans-
versal, y porque un dispositivo de accionamiento actúa so-
bre el extremo de la banda o sobre el resorte laminar pa-
ra dejar libre el extremo de la banda fuera de la unión -
por encaje elástico..

20 2ª.- Dispositivo según la reivindicación 1ª, ca-
racterizado porque el listón transversal de un reborde del
extremo de banda se aplica detrás de un nervio transver-
sal del botón pulsador por presión de la palanca de suje-
ción, y porque el dispositivo de accionamiento está es-
tructurado en forma de una lengüeta dirigida hacia arriba
oblicuamente en dirección al lazo de banda.

25 3ª.- Dispositivo según las reivindicaciones ante-
riores, caracterizado porque el reborde del extremo de ban-
da se inserta en un rebajo perfilado de modo correspondien-
te en el lado inferior del botón pulsador por presión, y
está estructurado de una sola pieza con la lengüeta de des-
prendimiento.

30 4ª.- Dispositivo según una cualquiera de las rei-

vindicaciones anteriores, caracterizado porque el reborde y la lengüeta de accionamiento están conformados de una -
única pieza, por ejemplo de fleje de chapa, pieza maciza
de material sintético o materiales similares, por la cual
5 está provista junto al extremo libre de la lengüeta con -
un botón pulsador para dedo orientado en dirección a la ca
ja envolvente de broche.

5^a.- Dispositivo según las reivindicaciones an-
teriores, caracterizado porque en la palanca de sujeción
10 está sostenida una hoja de resorte laminar, la cual forma
con la superficie inferior del botón pulsador por presión
una rendija de encaje estrechada elásticamente para el re
borde y que puede ser apretada divergentemente hacia aba-
jo mediante la lengüeta junto al reborde para dejar libre
15 al mismo.

6^a.- Dispositivo según las reivindicaciones an-
teriores, caracterizado porque la hoja de resorte laminar
- vista en sección transversal - está estructurada aproxi-
madamente en forma de Z y su miembro de puente central se
20 apoya en un hombro de la palanca de sujeción, mientras que
una de las alas está sujeta entre la palanca de sujeción
y su eje de basculación y la otra ala está estructurada -
como aleta de resorte cóncava hacia el botón pulsador por
presión.

7^a.- Dispositivo según las reivindicaciones an-
teriores, caracterizado porque el rebajo está estructura-
do junto al lado inferior del botón pulsador por presión
en forma de cuña con superficie oblicua que termina libre-
mente hacia abajo, y porque contra la arista frontal del
30 reborde se aprieta axialmente un resorte laminar dirigido

transversalmente, fijado a la palanca de sujeción.

5 8ª.- Dispositivo según las reivindicaciones anteriores, caracterizado porque el resorte laminar está estructurado como lámina cóncava, uno de cuyos extremos está insertado con sujeción en una rendija prevista en una pared lateral de la palanca de sujeción.

10 9ª.- Dispositivo según las reivindicaciones anteriores, caracterizado porque el entrante previsto junto al reborde del extremo de banda está rebajado oblicuamente y se prolonga en el arco en la lengüeta de accionamiento.

10ª.- Dispositivo según una cualquiera de las reivindicaciones anteriores, caracterizado porque la palanca de sujeción está prevista sin elasticidad.

15 11ª.- Dispositivo según las reivindicaciones anteriores, caracterizado porque el resorte laminar tiene una pieza extrema doblada en ángulo, que se aplica delante del listón transversal del extremo de banda que forma el lazo, y que puede ser desprendido dentro del interior de la caja envolvente mediante el dispositivo de accionamiento.

20 12ª.- Dispositivo según las reivindicaciones anteriores, caracterizado porque el resorte laminar tiene junto al extremo de fijación una acanaladura transversal y se aplica con esta acanaladura transversal por debajo de una espiga de la caja envolvente.

25 13ª.- Dispositivo según las reivindicaciones anteriores, caracterizado porque el dispositivo de accionamiento consiste en un botón pulsador por presión, que se aplica por debajo del resorte laminar, y está apoyado en

el lado inferior de la caja envolvente.

5 14ª.- Dispositivo según las reivindicaciones anteriores, caracterizado porque el dispositivo de accionamiento tiene una palanca que sobresale junto a una pared lateral de la caja envolvente, cuyo brazo situado en el interior se aplica por debajo del resorte laminar, siendo ajustable la parte de palanca sobresaliente en dirección de altura de la caja envolvente.

10 15ª.- Dispositivo según las reivindicaciones anteriores, caracterizado porque el dispositivo de accionamiento para el resorte laminar consiste en una tecla que sobresale junto al lado superior de la caja envolvente, - la cual tecla está apoyada de modo susceptible de bascular alrededor de un eje transversal de la caja envolvente y se
15 aplica con su otro brazo de palanca por debajo del resorte laminar.

16ª.- DISPOSITIVO ESTRANGULADOR PARA LA REALIZACION DE EFECTOS DE ACUMULACION EN PARTES CORPORALES.

20 Tal como se describe y reivindica en la presente Memoria Descriptiva, que consta de dieciocho hojas escritas a máquina por una sólo cara y de sus correspondientes dibujos.

Madrid, 9 JUL. 1976

Francisco

FIG. 5

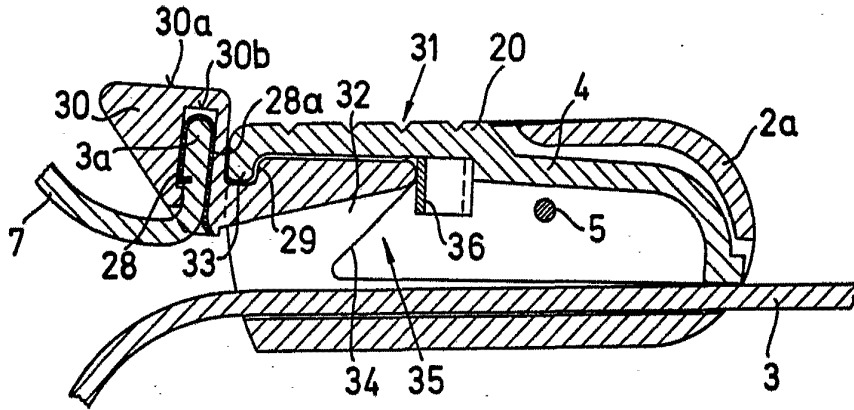
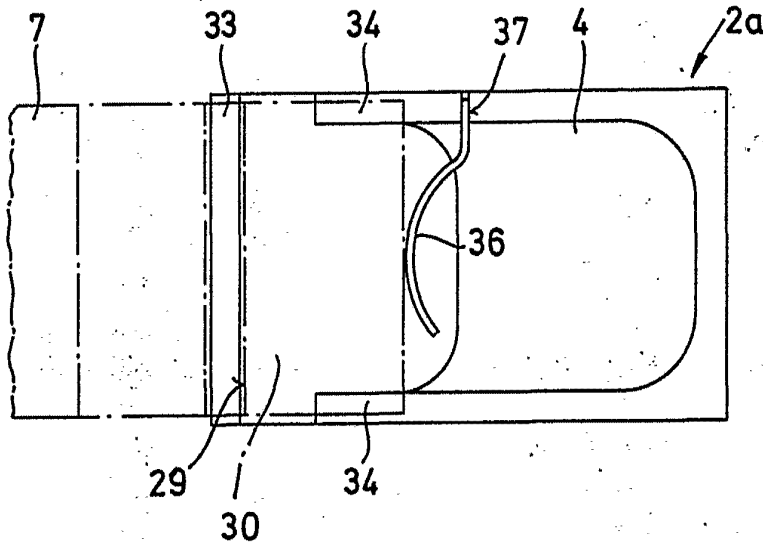

FIG. 6



Scale variable

Madrid, 9 Julio 1976

J. Navas

