



ESPAÑA

19	ES	11	449638	10	A2
		21			
		22	FECHA DE PRESENTACION		
			7-7-1976		

CERTIFICADO DE ADICION

P.- 63.542  
B 3788 Add.

30	PRIORIDADES:	32	FECHA	33	PAIS
31	NUMERO				
	75/22906		8-7-75		Francia

47	FECHA DE PUBLICIDAD	51	CLASIFICACION INTERNACIONAL	61	PATENTE A LA CUAL SE ADICIONA
			B60P		

64	TITULO DE LA INVENCIÓN
	MEJORAS INTRODUCIDAS EN EL OBJETO DE LA PATENTE PRINCIPAL Nº 420.250, concedida el 12 de Septiembre de 1975, por: "Perfeccionamientos en los remolques porta-vehículos".

71	SOLICITANTE (ES)
	ROBERT LOHR

	DOMICILIO DEL SOLICITANTE
	11, avenue du Général de Gaulle, Estrasburgo, Bas-Rhin, Francia

72	INVENTOR (ES)
	Roger Schall

73	TITULAR (ES)

74	REPRESENTANTE
	DON OSCAR DE ELZABURU FERNANDEZ

P- 63.542

1 La patente principal tiene por objeto perfeccionamientos introducidos en los vagones porta-vehículos, los cuales se caracterizan porque cada poste de sostén está articulado a la plataforma superior y a la plataforma inferior, pudiendo plegarse cada poste a lo largo de la plataforma inferior mediante desplazamiento de su articulación inferior, en una deslizadera, al bajar la plataforma superior.

5 La presente adición tiene por objeto una variante de realización del invento, en la que la riostra, articulada sobre el poste en un extremo se prolonga --más allá de su otro extremo que va articulado a la plataforma inferior-- por un brazo sobre el cual actúa un gato.

10 Se comprenderá mejor el invento gracias a la descripción que se da a continuación relativa a un modo de realización preferido, dado a título de ejemplo no limitativo y explicado con referencia al dibujo esquemático que se adjunta, en el cual:

15 la figura 1 es una vista en alzado lateral del poste de conformidad con el invento, en posición alzada, y

20 la figura 2 es una vista análoga a la de la figura 1, en la que el poste está plegado sobre la plataforma inferior.

25 De conformidad con el invento, y según se muestra, a título de ejemplo, en las figuras 1 y 2 de los dibujos anejos, la riostra 2' articulada en 3 sobre el poste 1, y en 4' a la plataforma inferior, se prolonga por un brazo 16, ligeramente acodado con relación a la riostra 2', en el extremo de la cual actúa un gato 17. En este ejemplo de realización, el extremo inferior del poste 1 está guiado en una

30

1 doble deslizadera 12 de la plataforma inferior por medio de patines, no representados, solidarios de su eje 7.

El dispositivo anteriormente descrito funciona del modo siguiente:

5 Cuando el poste 1 se encuentra en la posición representada en la figura 2, para hacerlo volver a la posición erguida, se acciona el gato 17, el cual tira del brazo 16. Mediante dicha acción sobre el brazo 16, la riostra 2' bascula alrededor de su articulación 4 y tiende a levantar --por la reacción en su articulación 3-- el poste 1, cuya parte inferior se desplaza en el sentido de la flecha F'. Tan pronto como el gato 17 llega al final del recorrido de regreso, se bloquea el poste 1 en posición, de la manera conocida.

15 Gracias a esta posición del gato 17 con relación al brazo 16 de la riostra 2', existe la posibilidad de reducir notablemente los esfuerzos necesarios para levantar el poste 1, y, por consiguiente, para elevar la plataforma superior.

20 El invento tiene aplicación más particularmente en los convoyes porta-vehículos.

Naturalmente, el invento no está limitado al modo de realización descrito y representado en el dibujo adjunto. Siguen siendo posibles modificaciones, sobre todo desde el punto de vista de la constitución de los diversos elementos, sin salir para ello del ámbito de protección del presente invento.

## REIVINDICACIONES

1  
5  
Los puntos de invención propia y nueva que se presentan para que sean objeto de esta solicitud de Certificado de Adición en España, son los que se recogen en las reivindicaciones siguientes:

10  
1ª.- Mejoras introducidas en el objeto de la patente principal Nº 420.250, concedida el 12 de Septiembre de 1975, por "Perfeccionamientos introducidos en los remolques porta-vehículos", caracterizadas porque la riostra articulada sobre el poste en uno de sus extremos, está provista --más allá de su otro extremo articulado a la plataforma inferior-- de un brazo sobre el cual actúa un gato.

15  
2ª.- Mejoras introducidas en el objeto de la Patente principal nº 420.250, concedida el 12 de Septiembre de 1975, por: "PERFECCIONAMIENTOS EN LOS REMOLQUES PORTA-VEHICULOS".

20  
Tal y como se ha descrito en la Memoria que antecede, representado en los dibujos que se acompañan y para los fines que se han especificado.

Esta Memoria consta de cuatro hojas escritas a máquina por una sola de sus caras.

24. AGO. 1976

Madrid,

P.A.

Oscar de Elizaburu  
Por Poder



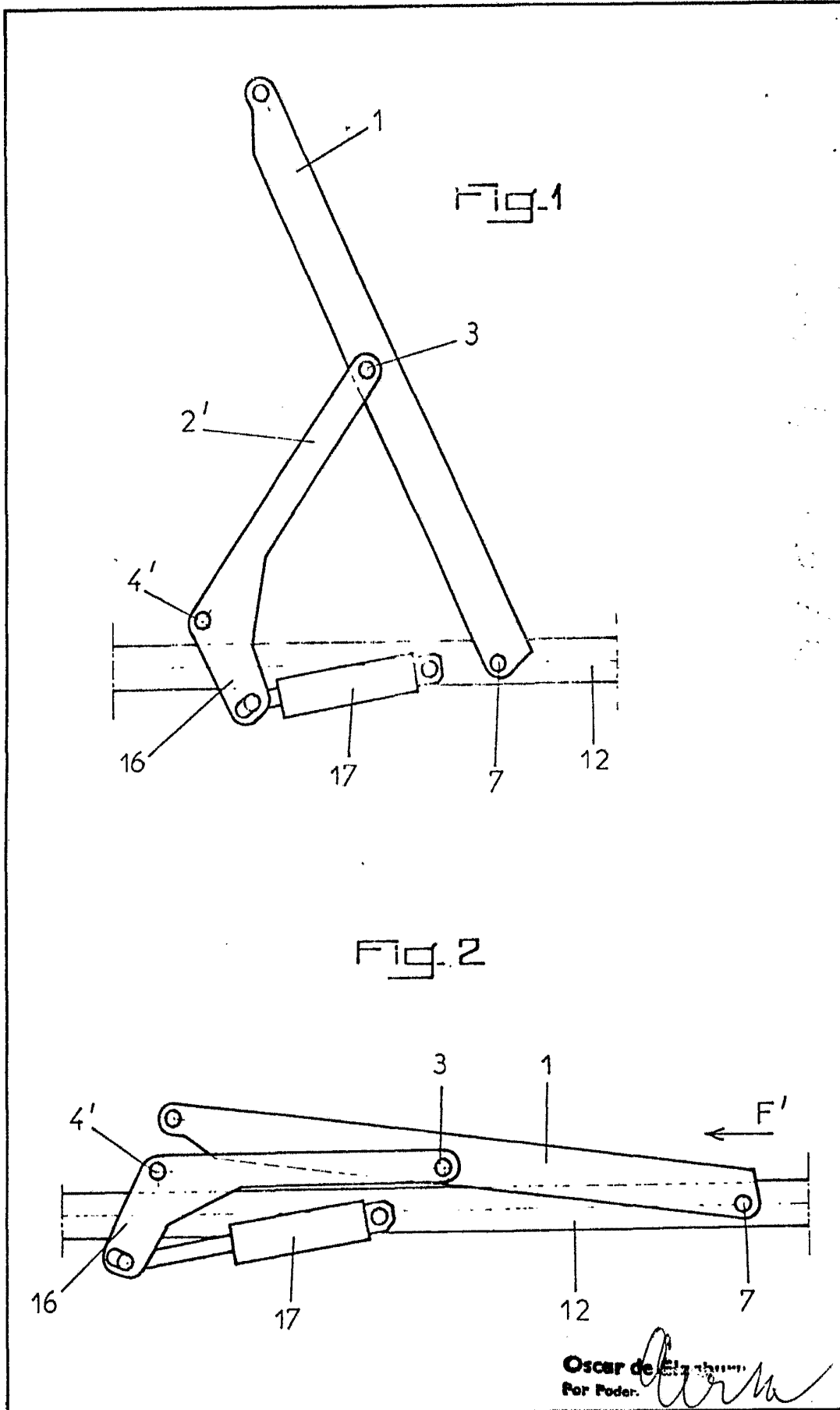

Oscar de la Rúa  
Por Poder.