

REGISTRO DE LA PROPIEDAD INDUSTRIAL

ES

448749

(19) A3

FECHA DE FIR. ENTREGA



ESPAÑA

PATENTE DE INTRODUCCION

(47) CLASE DE PUBLICIDAD	(4) CLASIFICACION INTERNACIONAL A63G
(6) TÍTULO DE LA INVENCIÓN "PERFECCIONAMIENTOS INTRODUCIDOS EN LOS JUEGOS MOVILES INFANTILES DE ACCIONAMIENTO MUSCULAR"	
(9) PATENTE EXTRANJERA U OTRA FUENTE DE INFORMACION ORIGINAL KART - Vía Oberdan, 11 - Canaro (Rovigo) - Italia	
(7) SOLICITANTE (6) AUTOMAVE, S.A.	
DOMICILIO DEL SOLICITANTE Madrid, Fuencarral, 101	
(2) INVENTOR (ES)	
(3) TITULAR (ES) AUTOMAVE, S.A.	
(7.3) REPRESENTANTE D. CARMEN ALCONADA GARCIA	

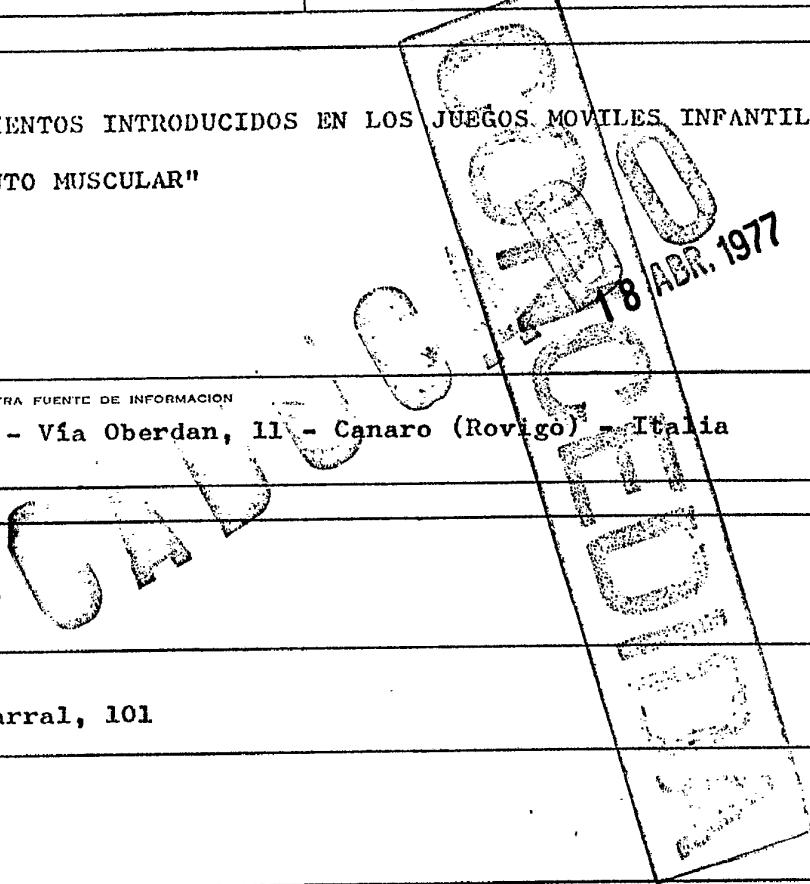

POOR QUALITY

Corresponde la invención a las necesidades derivadas en el campo higiénico y deportivo practicable en salones de juego infantiles y concierne, esencialmente, a facilitar a los usuarios/as el desarrollo de sus facultades musculares creando, al propio tiempo, condiciones óptimas para la práctica en forma altamente atractiva e integrante de juego.

Así por tanto y partiendo de que el origen de ésta iniciativa excluye cualquier tipo de juego mecánico de salón en que intervienen fuerzas auxiliares, dicho queda que toda su ejecutoria pertenece al área de fuerza muscular y dominio con que se ejente su tracción.

En el caso presente se ha previsto como único elemento coadyuvante de la ejecutoria manifestada, una cierta descompensación por desequilibrio del centro de gravedad a fin de lograr con un caracter altamente automático un constante movimiento de retorno a la posición de reposo sub-siguiente al impulso logrado para su movimiento que, con ayuda de la figura animal que presenta, en su sucesión móvil, corresponde a un supuesto trote equino.

Las constantes derivadas del movimiento logrado a que se alude, objeto de los perfeccionamientos que seguidamente se describen, transforman la energía muscular recibida en un constante movimiento de vaiven con cuyo ejercicio, al propio tiempo que educa y desarrolla físicamente a los usuarios/as, son determinantes de un agradable juego.

En consonancia con las disposiciones del vigente Estatuto sobre Propiedad Industrial en su artículo 100, apartado -

4a, se acompaña una hoja doble de planos a cuyas representaciones se hace referencia constante seguidamente y de cuyo examen se deduce la esencial constitución determinante de una función puramente muscular:

Fig. 1 - Alzado lateral y corte de los medios de impulsión y tracción. Esquemáticamente se representa parte del animal determinante del supuesto trote.

Fig. 2 - Perspectiva de los perfeccionamientos en su posición de reposo.

Consta de una base -1- que incluye en sus extremos un bastidor -2-2'- cuyo vértice superior viene determinado por un sector base tubular -3-3'- dotado o no de rodamientos -4-4'- del que parten bielas en suspensión -5-12-, que a su vez, provistas de rodamientos -6-11- incluye, por un lado, la biela -7- solidaria a-1 bastidor -9- y por el opuesto la pletina -8- que, a su vez, se encuentra fijada sobre la biela -12- y rodamiento -11-. La mencionada biela -7- fija al bastidor -9- y pletina -8- presenta sobre su punto extremo -6- (rodamiento) dos bielas solidarias -15-13- rematadas en los pedales -14-.

Sobre el bastidor -9-, equidistanteamente, se dispone dos cilindros tubulares -10- soldados al propio bastidor y a la figura de animal -16- prevista.

De acuerdo con la invención y en consonancia con la exposición practicada es conveniente hacer constar, de principio, que el funcionamiento y consecuente ejercicio muscular del usuario/a sentado sobre la figura equina -16-, apoya sus pies sobre los pedales -14- imprimiendo un movimiento de des

censo.

Como quiera que los perfeccionamientos incluyen sobre la base -1- dos sectores perfectamente diferenciados; uno fijo - determinado por los bastidores -2-2'- rematados en un sector -
60 tubular -3-3'- dotados de rodamientos o n6 -4-4' - y otro m6-
vil en el que es preciso hacer la distinción de cuanto cons-
tituye el soporte equino -16- y de cuanto integran los ele-
mentos auxiliares de fuerza muscular sustentadores de aquél ,
correspondiendo el primero a un bastidor -9- provisto de ci-
65 lindros telescopicos -10-, de cuyo bastidor por ambos extre-
mos parten las horquillas -7-8- cuyos puntos de fijación que
dan anclados en rodamiento sobre los puntos móviles -6-11- -
por lo que al impulso de los pedales -14- las bielas -13-15-
-5- aprovechan el giro que les permite los rodamientos -4-6-
70 para ejercer un movimiento de vaiven al que, en iguales con-
diciones se presenta en la horquilla -8- sobre la biela -12-
y, a su vez, en consonancia con el giro que permiten los ro-
damientos -11-4'-.

Puede ser variable en todo cuanto no altere, cambie o -
75 modifique la esencialidad descrita.

=====

N O T A . - Se reivindica la propiedad de ésta Patente de In-
troducción:

80 1) - Perfeccionamientos introducidos en los juegos móviles in-
fantiles de accionamiento muscular, caracterizados porque com-
prenden dos bastidores; uno fijo y otro móvil viniendo el pri-
mero determinado por dos superficies elevadas superiormente -
rematadas tubularmente, las cuales, pueden alojar o no roda-
mientos.

85 2) - Perfeccionamientos introducidos en los juegos móviles in-
fantiles de accionamiento muscular, según 1ª reivindicación ,
caracterizados porque de los puntos de rodamiento previstos -
procedentes de las tubuladuras expresadas parten bielas en -
"V" cuyo extremo opuesto viene fijado por soldadura a una hor-
quilla de doble pedal y, a su vez, los extremos de las mencio-
90 nadas bielas comportan otra horquilla rematada en una base -
que incluye por su lado opuesto una horquilla similar a la ex-
presada. Sobre la base se disponen sendos cilindros.

95 3) - Perfeccionamientos introducidos en los juegos móviles in-
fantiles de accionamiento muscular, según 1ª y 2ª reivindica-
ciones, caracterizados porque los cilindros dispuestos en la
base, telescópicos, se encuentran soldados a aquella y a la -
figura equina objeto del juego.

100 4) - Perfeccionamientos introducidos en los juegos móviles in-
fantiles de accionamiento muscular, según 1ª y 2ª reivindica-
ciones, caracterizados porque la horquilla posterior descansa
sobre rodamientos alojados en sendas bielas que descienden -
desde la tubuladura posterior prevista.

5) - "PERFECCIONAMIENTOS INTRODUCIDOS EN LOS JUEGOS MOVILES INFANTES DE ACCIONAMIENTO MUSCULAR".

105 Esta Memoria Descriptiva consta de seis hojas foliadas y mecanografiadas por una sola cara y de una hoja doble de planos.

Madrid, 10. JUN. 1976

C. ALCONADA

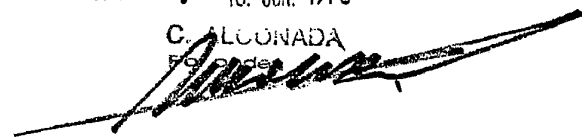
A handwritten signature in dark ink, appearing to be 'C. Alconada', written over a horizontal line. The signature is somewhat stylized and overlaps the printed name above it.

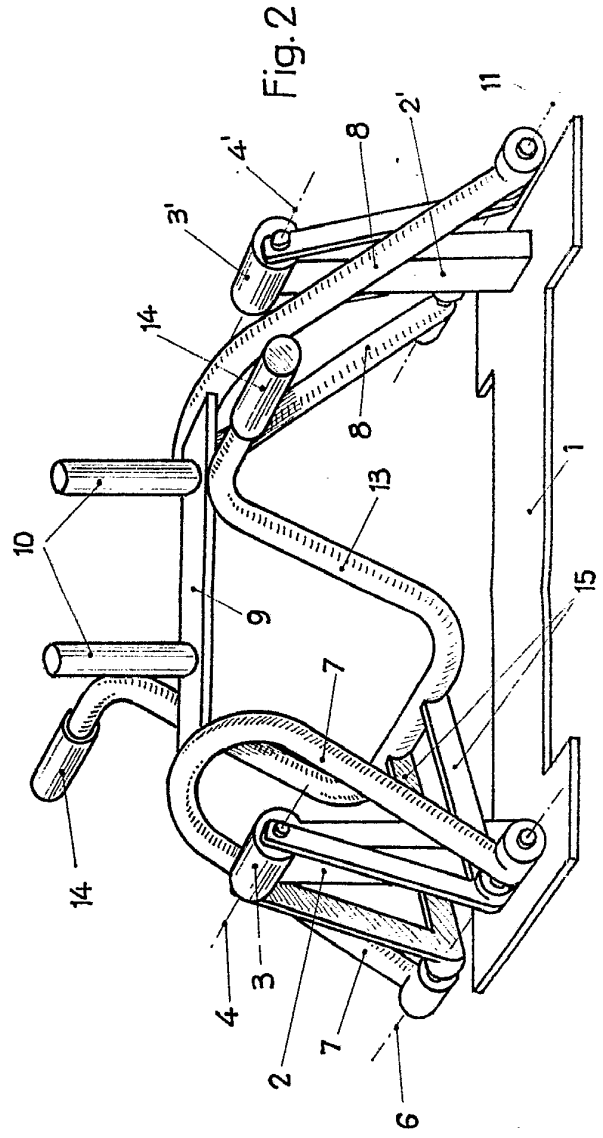
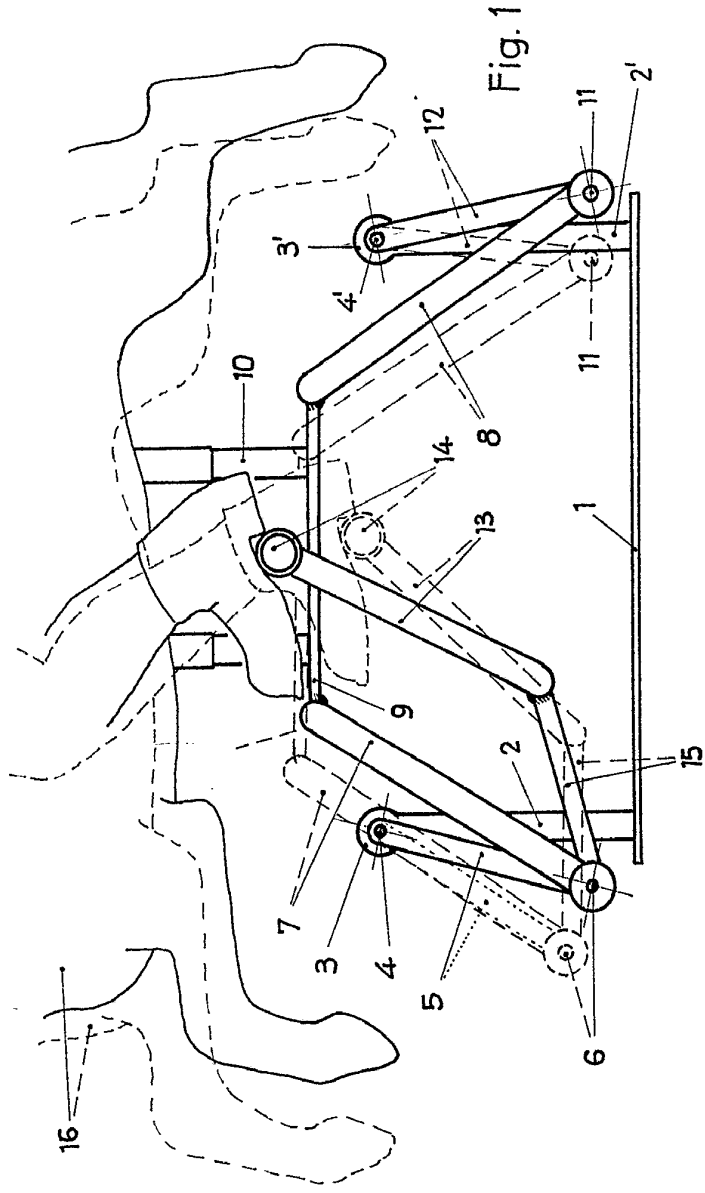

Madrid, 1952

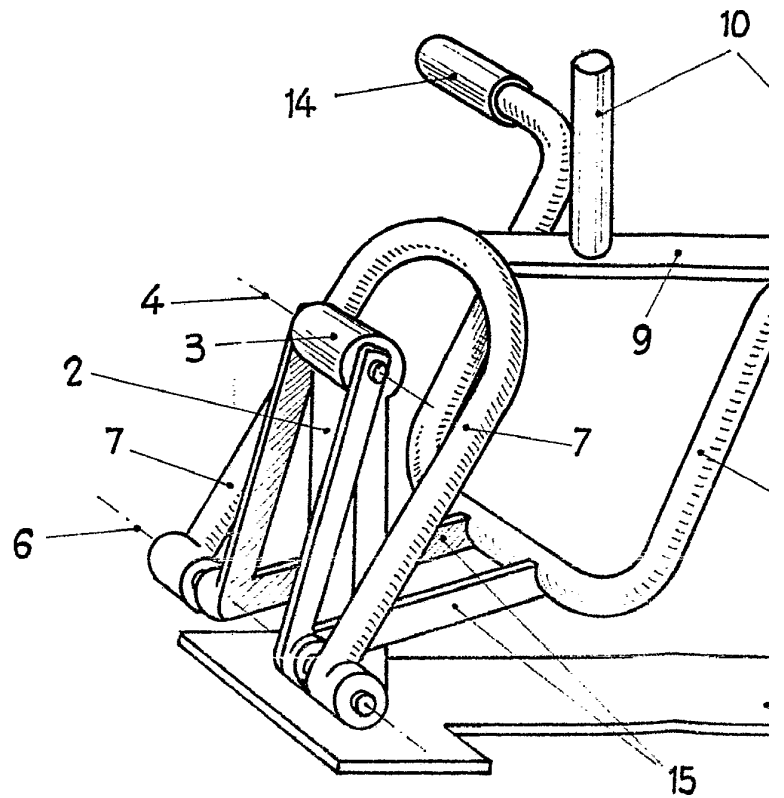
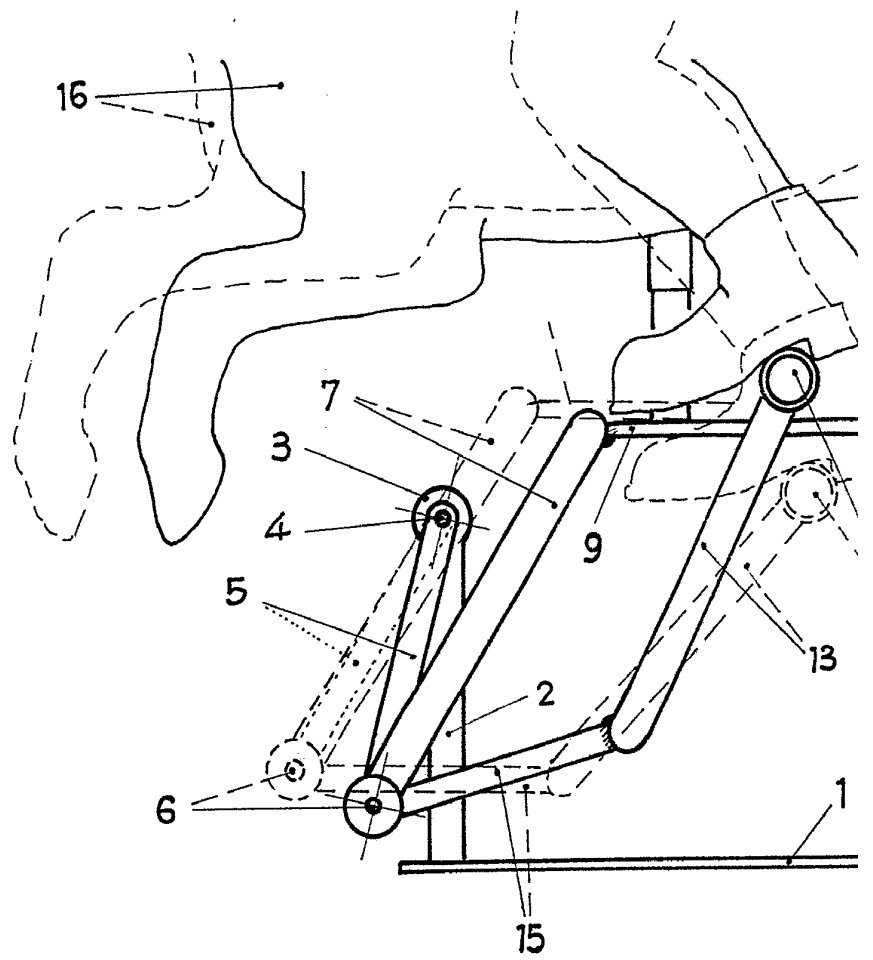

ESCALA VARIABLE

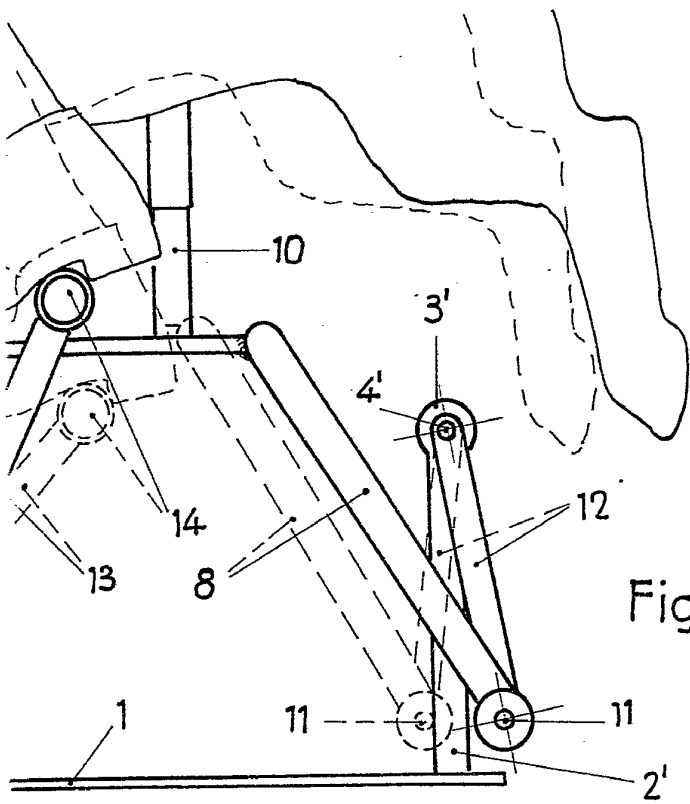

Fig. 1

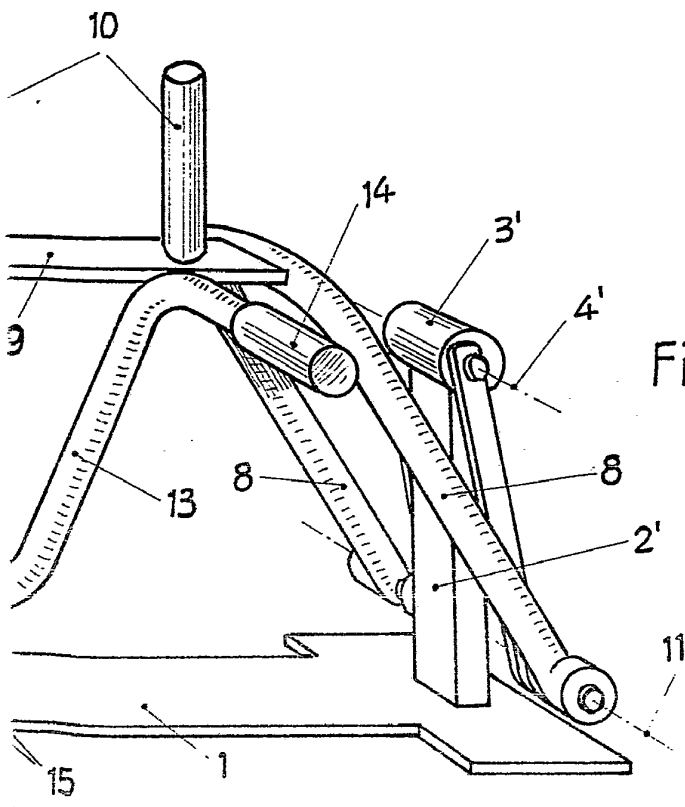

Fig. 2

Madrid, 20 de 1910

[Handwritten signature]