



ESPAÑA

19	ES	11	NUMERO	10	AT
21			448128		
22			FECHA DE PRESENTACION		
			1973		

PATENTE DE INVENCION

20 PRIORIDADES:		
21 NUMERO	22 FECHA	23 PAIS
50-67904	21 de Mayo de 1975	Japón
24 FECHA DE PUBLICIDAD	25 CLASIFICACION INTERNACIONAL	26 PATENTE DE LA QUE ES DIVISIONARIA
	G09F	
27 TITULO DE LA INVENCION		
Perfeccionamientos en elementos componentes de dispositivos móviles de anuncios.		
28 SOLICITANTE (ES)		
Taketoshi KATO, de nacionalidad japonesa.		
DOMICILIO DEL SOLICITANTE		
residente en 1-14-11 Guiza Chuo-Ku, TOKYO, Japón		
29 INVENTOR (ES)		
Taketoshi KATO.		
30 TITULAR (ES)		
31 REPRESENTANTE		
D. Jaime Gomez-Acebo y Modet.		

La presente invención se refiere a un elemento componente de un dispositivo de anuncio móvil para aumentar la función de un medio de publicidad.

5. Los dispositivos de anuncio tradicionales, como son los murales, carteles, decoraciones interiores, o señales de tráfico, consisten principalmente en paneles pintados a colores o paneles de plástico o luminosos. Como la mayoría de los paneles de anuncio no tienen función de movimiento, no atraen fácilmente la atención del público, y muestran solamente un efecto de publicidad muy bajo. Los neones, por otro lado realizan una función de iluminación, y por lo tanto, mejoran el grado de atracción. No obstante, tienen el inconveniente de que debido a emplear una pluralidad de partes componentes tales como tubos de neo, transformadores, interruptores o cordones son costosos, y cuando se tienen que utilizar durante largos periodos de tiempo, exigen reparación y mantenimiento y también elevados costos en el consumo de energía eléctrica.
10. Los carteles a base de pinturas o de plásticos no producen efecto de publicidad por la noche, y los luminosos tienen el mismo defecto durante el día.
- 15.
- 20.

- Este invento tiene por objeto proporcionar un elemento componente de un dispositivo móvil de anuncio que no solamente ejerce efecto de publicidad durante el día sino que también se ilumina por la noche a la luz de la luna o por la iluminación de vehículos o edificios o por la iluminación de la carretera, y que es de bajo coste y no exige energía eléctrica ni tiene averías.
- 25.

- Otro objeto del invento es proporcionar un elemento componente perfeccionado de un dispositivo móvil de anuncio que utiliza la energía natural de la luz solar la luz de la
- 30.

luna y el viento.

5. Según el invento, se proporciona un elemento componente de un dispositivo móvil de anuncio que comprende un panel de base y una pluralidad de placas delgadas de espejo, que se caracteriza porque el panel de base consiste en una pluralidad de unidades de panel en una organización continua; un saliente forma parte íntegra de cada una de las unidades de panel en su centro próximo a la parte superior; un remache se empotra en la punta de cada saliente, en cada una de dichas placas de espejo se forma un orificio en el centro cerca de la parte superior, y el orificio de cada placa se adapta suelto en el remache de cada unidad de panel, y cada placa se suspende de los remaches de tal manera que pueda flamear o parpadear libremente.

10. Según una modalidad del invento, la punta de cada saliente de las unidades de panel se perfila con un canto libre afilado extendido en la dirección transversal del saliente.

15. Según otra modalidad del invento, la anchura de la dirección transversal de la punta de cada saliente de las unidades de panel y la altura del remache en cada saliente se determinan de modo que los extremos izquierdos y derecho de la placa no se pongan en contacto con el panel aun cuando los extremos izquierdos y derecho de la placa se inclinen a izquierda o derecha aproximadamente al panel más próximo y la placa hace contacto con la cabeza del remache en la punta del saliente.

20. Estas y otras modalidades del invento se describen a continuación con más detalle tomando como referencia los dibujos adjuntos, en los que:

25. La figura 1 es una vista en planta de una modalidad del elemento componente de un dispositivo móvil de anuncio se-

30.

gún este invento.

La figura 2 es una vista en alzado del elemento componente ilustrado 1.

5.

La figura 3 es una vista de costado del elemento ilustrado en la figura 1.

La figura 4 es una vista en planta de una unidad de panel con un espejo, a mayor escala del elemento componente ilustrado en la figura 1.

10.

La figura 5 es una vista en alzado, parcialmente en sección, de la unidad de panel ilustrada en la figura 4.

La figura 6 es una vista de costado de la unidad de panel ilustrada en la figura 4.

15.

La figura 7 es una vista en planta de otra modalidad del elemento componente de un dispositivo móvil de anuncio según este invento.

La figura 8 es una vista en alzado del elemento componente ilustrado en la figura 7.

La figura 9 es una vista de costado del elemento componente ilustrado en la figura 7.

20.

La figura 10 es una vista en planta de la unidad de panel con una placa de espejo, a mayor escala, del elemento componente ilustrado en la figura 7.

La figura 11 es una vista frontal, parcialmente en sección, de la unidad de panel ilustrada en la figura 10.

25.

La figura 12 es una vista de costado de la unidad de panel ilustrada en la figura 10.

La figura 13 es una vista en alzado de una placa de espejo.

30.

La figura 14 es una vista en alzado de una unidad de panel y una placa de espejo que ilustra la forma en que se adap

ta la placa de espejo a la unidad de panel.

La figura 15 es una vista de costado de la unidad de panel y la placa de espejo ilustrada en la figura 14, que representa la placa de espejo en sección.

5. La figura 16 es una vista en sección, a mayor escala, de una parte de una modalidad de la placa de espejo según se ilustra en la figura 13.

La figura 17 es una vista en sección de otra modalidad de una placa de espejo según se ilustra en la figura 13.

10. La figura 18 es una vista frontal de otra modalidad del elemento componente de un dispositivo móvil de anuncio según el invento, que tiene placas de espejo cuadradas.

15. La figura 19 es una vista en alzado de una letra A con paneles de base y unidades de panel según el invento adaptadas a los mismos para iluminarse, por acción del viento, con una luz parpadeante semejante al parpadeo de una pluralidad de estrellas, y

20. La figura 20 es una vista en alzado de un cartel de anuncio con una pluralidad de elementos componentes según el invento adaptados al mismo que, por acción del viento, parpadean como una pluralidad de estrellas.

25. El elemento componente de un dispositivo móvil de anuncio ilustrado en las figuras 1 a 3, comprende un panel básico de plástico 1 y una pluralidad de placas de espejo delgadas 2. El panel básico, en forma de tira de plástico, está provisto en su cara delantera con una pluralidad de canales separados regularmente 3, que se extienden perpendiculares a la dirección longitudinal de dicho panel básico 1, y dividen la tira básica en una pluralidad de unidades de panel cuadradas 4. Do
30. blando y rompiendo el panel básico a lo largo de estos canales,

se pueden formar tiras con la longitud que se desee.

Según se evidencia en las figuras 4 a 6, la unidad de panel 4 está provista en su centro cerca de la parte superior

5. de un saliente 5 que forma parte íntegra de la unidad de panel 4. El saliente 5 comprende en su punta un canto pronunciado perfilado 6 que se extiende en la dirección transversal del saliente. Un remache 7 de aluminio que tiene una cabeza 8 se adapta en el centro del canto pronunciado 6, suspendiéndose las placas de espejo 2 libremente de estos remaches de aluminio 7 por medio de un agujero agrandado 9 en las placas de espejo 2. El elemento componente del dispositivo móvil ilustrado en las figuras 7 a 9, que constituye otra modalidad del presente invento, comprende un panel básico de plástico 1, y un elemento de placa de espejo 2 el panel básico de plástico está provisto en ambas superficies de una pluralidad de ranuras o canales 3 que se extienden longitudinal y transversalmente en una forma reticular. Esta ranura o canales 3 sirven para dividir el panel básico 1 en una pluralidad de unidades de panel cuadradas 4 fácilmente para que las pueda manipular el usuario, y se puede formar un panel con la forma que se desee. Esta ranura o canales pueden estar previstas en una superficie del panel básico, pero es preferible en ambas superficies porque las superficies cortadas presentan una apariencia agradable.

20. Aproximadamente en el centro de la unidad de panel, se forma un orificio 10 para sujetar la unidad de panel por medio de un clavo o un tornillo a una pared vertical.

25. Según se ilustra con claridad en las figuras 10 a 12, la unidad de panel 4 está provista en su centro cerca de la pared superior con un saliente 5 que forma parte íntegra de la unidad de panel 4. Un remache 7 de aluminio que tiene una cabe
- 30.

za 8 se empotra en la punta del saliente 5.

5. La anchura (H) de la punta de cada saliente en dirección transversal y la altura (K) del remache 7 se determinan de forma que los extremos izquierdo y derecho 13 de la placa no se pongan en contacto con el panel aun cuando los extremos izquierdo y derecho de la placa se inclinen a la izquierda o la derecha aproximandose al panel más próximo y la placa hace contacto con la cabeza 8 del remache y la punta del saliente (ilustrado por líneas de puntos y rayas en la figura 10).

10. La parte de la punta del saliente citado que se encuentra por debajo del remache tiene un plano inclinado hacia abajo 11, y el ángulo de la superficie inclinada y la altura del remache se determinan de forma que cuando la placa se inclina hacia atrás y hacia adelante, de modo que el extremo inferior de la placa se aproxime al panel próximo y la placa haga contacto con la cabeza 8 del remache y la superficie inclinada 11, el extremo inferior 12 de la placa no hace contacto con el panel. Por consiguiente, aun cuando las placas de espejo oscilen por influencia del viento, los extremos izquierdo y derecho y el extremo inferior de las placas de espejo no se ponen en contacto con el panel. De este modo se evita el íntimo contacto de las partes de los extremos de la placa de espejo con el panel por efecto de la lluvia o de la nieve y, por lo tanto, no se impide la oscilación de la placa de espejo.

25. Si las placas de espejo se construyen de tal forma que se puedan inclinar lateralmente demasiado, tienden a inclinarse de una forma aleatoria aun cuando estén estacionarias por no existir viento. Para evitar esta disposición aleatoria, es preferible determinar la punta del saliente y la altura del remache de forma que el ángulo de inclinación de la placa hacia

30.

- la derecha y la izquierda sea menor que la inclinación de la placa longitudinalmente. Aun es más preferible que la punta del saliente y la altura del remache se determinen de forma que el ángulo de inclinación de la placa a izquierda y derecha (α en la figura 10) sea menor que la mitad de la inclinación de la placa en movimiento de vaivén (β en la figura 12).

5. Aquella parte de la punta del saliente que queda por encima del remache tiene preferiblemente una superficie casi vertical 14. Si esta parte tiene una superficie inclinada hacia arriba con un gran ángulo de inclinación, la fricción entre la placa y la superficie inclinada causada por el propio peso de la placa evita que la placa vuelva a la posición original suspendida cuando se pone boca abajo en la dirección vertical con la influencia del viento. Cuando aquella parte de la punta del saliente citado que está por encima del remache se forma como una superficie plana casi vertical y la parte de la punta del saliente que queda por debajo del remache se forma como una superficie plana inclinada hacia abajo, la punta del saliente tiene una línea de nervadura dirigida lateralmente 15 formada por la intersección de los dos planos. Esta línea de nervadura 15 sirve para evitar que la placa oscile excesivamente de izquierda a derecha o viceversa.

10. La figura 13 ilustra una placa delgada de espejo circular 2 prevista en su centro cerca de la parte superior con un agujero alargado 9 cuyo eje central pasa a través de un eje central vertical de la placa de espejo 2. El diámetro más largo (anchura longitudinal del agujero alargado, 9 es mayor que el diámetro de la cabeza 8 del remache 7, mientras que el diámetro más corto (anchura lateral) del agujero alargado 9 es menor que el diámetro de la cabeza 8 del remacha 7, pero lige-

ramente mayor que el fuste del remache 7.

5. Cuando la placa de espejo 2 se adapta al panel básico 1 o a la unidad de panel 4, la dirección longitudinal del agujero alargado 9 es horizontal según se ilustra en la figura 14, y entonces el canto inferior del agujero alargado 9 se acopla con la cara trasera de la cabeza 8 del remache 7 quedando inclinada la placa de espejo 2 según se ilustra en la figura 15. Entonces la mitad superior de la placa de espejo 2 es empujada contra la cabeza 8 del remache 7 según se ilustra en la figura 15, para poner el agujero alargado 9 en contacto resiliente con el fuste de remache 7.

10. Por consiguiente, el agujero alargado 9 se acopla flojo con el remache 8 para que la placa de espejo 2 cuelgue libremente debido a su propio peso.

15. Debido a las construcciones de paneles básicos 1 y unidades de paneles 4 y placas delgadas de espejo 2, descritas anteriormente, se puede fijar primero los paneles de base 1 o las unidades de paneles 4 sobre el tablón de anuncio, estando quitadas las placas de espejo 2. Después se adapta las placas de espejo 2 al panel de base o unidades de panel. Además, es muy fácil reemplazar una placa de espejo 2 por otra, y el montaje y desmontaje del dispositivo de anuncio es muy simple.

20. Según una modalidad del invento, las placas delgadas de espejo 2, como se ilustra en la figura 13, pueden consistir en un laminado ilustrado en sección en la figura 16 que comprende una capa reflectante 16 producida por deposición al vacío de un vapor de aluminio sobre una película de poliéster, una capa de color semitransparente 17 formada sobre la misma, una capa de plástico transparente 18 formada sobre la capa de color, y una capa protectora 19 de plástico prevista entre la ca
- 25.
- 30.

pa reflectante de aluminio depositado.

5. Según otra modalidad, ilustrada en la figura 17, las placas delgadas de espejo 2, según se ilustra en la figura 13, consisten en una lámina de aluminio 2', insertada entre dos capas de resina sintética de color 2", depositadas por evaporación sobre las superficies delantera y trasera de la lámina de aluminio.

10. Las placas de espejo 2 constituidas según se ilustran en las figuras 16 y 17 son de peso ligero y se pueden adaptar y quitarse fácilmente de las unidades de panel 4 gracias a los remaches 7.

15. Las placas de espejo 2 ilustradas en las figuras 1 a 17 son circulares pero pueden tener cualquier forma que se desee, por ejemplo un círculo, elipse, forma rectangular o cuadrada.

20. Un ejemplo de un elemento componente según el invento con placas de espejo cuadradas 2 se ilustra en la figura 18. Así mismo la unidad de panel puede tener cualquier forma que se desee, por ejemplo cuadrada o rectangular. Cuando los elementos componentes según este invento se utilizan al exterior, las placas adyacentes tienden a solaparse y a quedar en contacto unidas por las gotas del agua de lluvia o la nieve, etc y, por lo tanto, en este caso la oscilación de las placas se ve impedida. Por lo tanto, cuando se han de utilizar al exterior,

25. es preferible emplear placas circulares o unidades de panel cuadradas para reducir la superposición o solape de las placas adyacentes. Cuando se utiliza en interiores, por otro lado, las placas pueden tener preferiblemente una forma similar a la forma de la unidad de panel con un tamaño ligeramente menor al

30. de la unidad de panel.

La figura 19 ilustra una letra A sobre cuyo contorno se adapta 17 unidades de panel 4 provistas cada una de una placa de espejo 2.

5. La figura 20 ilustra un cartel de anuncio 20 que lleva un mensaje de publicidad enteramente limitado por paneles de base 1 provistos de placas de espejo 2.

10. El empleo de las medidas descritas anteriormente asegura una oscilación libre de las placas de espejo 2 a lo largo de la parte general que se desea anunciar en ángulos diferentes de oscilación entre sí debido a grados diferentes de fuerzas del viento que sopla contra las mismas y hace que las placas de espejo 2 brillen con una luz parpadeante cuando son irradiadas por la luz procedente de fuentes luminosas como la luz solar o la luz de la luna o la luz ambiental que produce efectos refractivos constantemente cambiantes, y también brillan como el parpadeo de numerosas estrellas. Por consiguiente, se puede mejorar el efecto de publicidad notablemente tanto a la luz del día como en la oscuridad.

15. El presente invento tiene una gran utilidad no solamente como carteles anunciadores sino también como decoración de interiores, murales, marcas o decorados de escenarios. Además, los elementos componentes según este invento pueden producir el mismo efecto cuando se utilizan en estructuras artificialmente móviles (por ejemplo aparatos en parques de atracción o terrenos deportivos) o en trenes, automóviles, motocicletas, vehículos movidos por caballos y embarcaciones, sin utilizar energía natural.

20. Describa suficientemente la naturaleza del invento, así como la manera de realizarlo en la práctica, debe hacerse constar que las disposiciones anteriormente indicadas son sus-

25.

30.

ceptibles de modificaciones de detalle en cuanto no alteren su principio fundamental.

REIVINDICACIONES

5.

1.- Perfeccionamientos en elementos componentes de dispositivos móviles de anuncios, que comprenden un panel básico y una pluralidad de placas delgadas de espejo, caracterizados porque el panel básico se forma por una pluralidad de unidades de panel en una formación continua, y porque un saliente forma parte íntegra de cada una de las unidades de panel en su centro cerca de la parte superior, se empotra un remache en la punta de cada saliente, se forma un orificio en cada una de las placas de espejo en su centro cerca de la parte superior, y el orificio de cada placa se adapta de una forma floja en el remache de cada unidad de panel, quedando suspendida cada placa del remache de tal manera que pueda oscilar o parpadear libremente.

10.

15.

20.

2.- Perfeccionamientos según la reivindicación 1, caracterizados porque la punta de cada saliente está perfilada en un canto libre afilado que se extiende en dirección transversal al saliente.

25.

3.- Perfeccionamientos según la reivindicación 2, caracterizados porque el remache se adapta en el centro del canto libre afilado.

30.

4.- Perfeccionamientos según la reivindicación 1, caracterizados porque la anchura de la punta de cada saliente en dirección transversal y la altura de remache se determinan de forma que los extremos izquierdo y derecho de la placa no se pongan en contacto con el panel aun cuando los extremos iz-

quierto y derecho de la placa se inclinen a la izquierda o la derecha aproximandose al panel próximo y la placa se ponga en contacto con la cabeza del remache y la punta del saliente.

5. 5.- Perfeccionamientos según la reivindicación 4, caracterizados porque la parte de la punta del saliente que está por debajo del remache tiene un plano inclinado hacia abajo y el ángulo de la superficie inclinada y la altura del remache se determina de forma que cuando la placa se inclina con movimiento de vaivén de modo que el extremo inferior de la placa se aproxime al panel adyacente y la placa haga contacto con la cabeza del remache y la superficie inclinada, el extremo inferior de la placa no hace contacto con el panel.

10. 6.- Perfeccionamientos según la reivindicación 5, caracterizados porque la punta del saliente y la altura del remache se determinan de forma que el ángulo de inclinación de la placa a izquierda y a derecha sea menor que el ángulo de inclinación de la placa en el movimiento de vaivén.

15. 7.- Perfeccionamientos según la reivindicación 6, caracterizados porque la punta del saliente y la altura del remache se determinan de forma que el ángulo de inclinación de la placa a izquierda y a derecha sea menor que la mitad del ángulo de inclinación de la placa en el movimiento de vaivén.

20. 8.- Perfeccionamientos según cualquiera de las reivindicaciones 4 a 7, caracterizados porque la parte de la punta del saliente que queda por encima del remache tiene una superficie plana casi vertical, y la parte de la punta del saliente que está por debajo del remache tiene una superficie plana inclinada hacia abajo. y, por lo tanto, la punta del saliente tiene una línea de nervadura dirigida lateralmente formada por la intersección de las dos superficies planas.
- 25.
- 30.

5. 9.- Perfeccionamientos según cualquiera de las reivindicaciones 1 a 8, caracterizados porque el panel básico tiene una pluralidad de canales o ranuras formadas a modo de retícula longitudinal y transversalmente sobre una o ambas superficies del panel básico, por lo que el panel básico se puede doblar y romper a lo largo de los canales o ranuras para formar un panel con la configuración que se desee, y cada unidad de panel se forma dividiendo el panel básico a lo largo de las ranuras o canales.
10. 10.- Perfeccionamientos según cualquiera de las reivindicaciones 1 a 8, caracterizados porque el panel básico tiene la forma de una tira básica provista de ranuras o canales separados con regularidad que se extienden en uno o ambos lados de las tiras perpendiculares a la dirección longitudinal de dicha tira básica, por lo que la tira se puede doblar y romper a lo largo de los canales para formar tiras de la longitud deseada, y cada unidad de panel se forma dividiendo la tira básica a lo largo de los canales o ranuras.
15. 11.- Perfeccionamientos según cualquiera de las reivindicaciones 1 a 10, caracterizados porque la placa delgada de espejo consiste en una capa de película reflectante de aluminio, una capa semitransparente de color formada sobre la misma, una capa de plástico transparente formada sobre la capa de color, y una capa protectora de plástico prevista por debajo de la capa de película de aluminio.
20. 12.- Perfeccionamientos según cualquiera de las reivindicaciones 1 a 10, caracterizados porque la placa delgada de espejo consiste en una lámina de aluminio entre capas de resina de color depositada sobre cada lado de la lámina de aluminio.
25. 30.

POOR
QUALITY

5. 13.- Perfeccionamientos según cualquiera de las reivindicaciones anteriores, caracterizados porque la placa delgada de espejo tiene un orificio alargado que tiene una anchura lateral menor que el diámetro de la cabeza del remache y una anchura longitudinal mayor que el diámetro de la cabeza del remache.
10. 14.- Perfeccionamientos según cualquiera de las reivindicaciones anteriores, caracterizados porque cada unidad de panel tiene un orificio cerca de su centro para sujetar la unidad de panel a una pared vertical por medio de un clavo o tornillo.
15. 15.- Perfeccionamientos según cualquiera de las reivindicaciones anteriores, caracterizados porque la unidad de panel es cuadrada y la placa de espejo es circular.
15. 16.- Perfeccionamientos según cualquiera de las reivindicaciones 1 a 14, caracterizados porque la unidad de panel y la placa de espejo son ambas cuadradas.
20. 17.- Perfeccionamientos según cualquiera de las reivindicaciones anteriores, caracterizados porque las placas de espejo tienen una pluralidad de colores.
- 18.- Perfeccionamientos en elementos componentes de dispositivos móviles de anuncios, tal y como queda sustancialmente descrito en la presente Memoria y en los dibujos adjuntos.

Esta Memoria consta de dieciseis hojas escritas a
máquina por una sola cara.

Madrid, 29 de Mayo de 1944
Takatoshi KATO.

A handwritten signature in cursive script, likely reading 'Takatoshi Kato', written in dark ink. The signature is fluid and extends across the width of the text area.

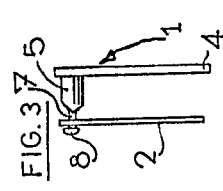
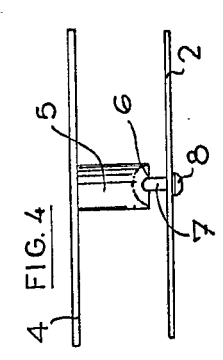
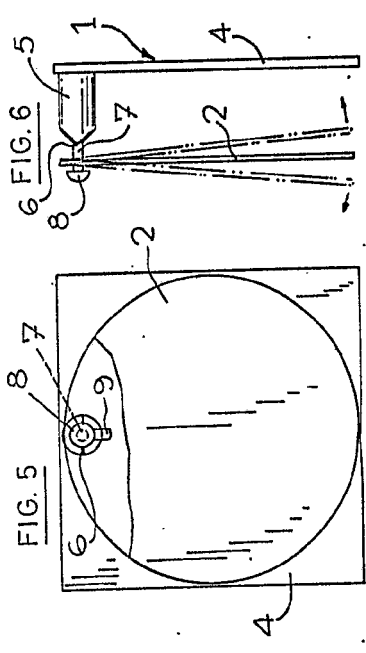
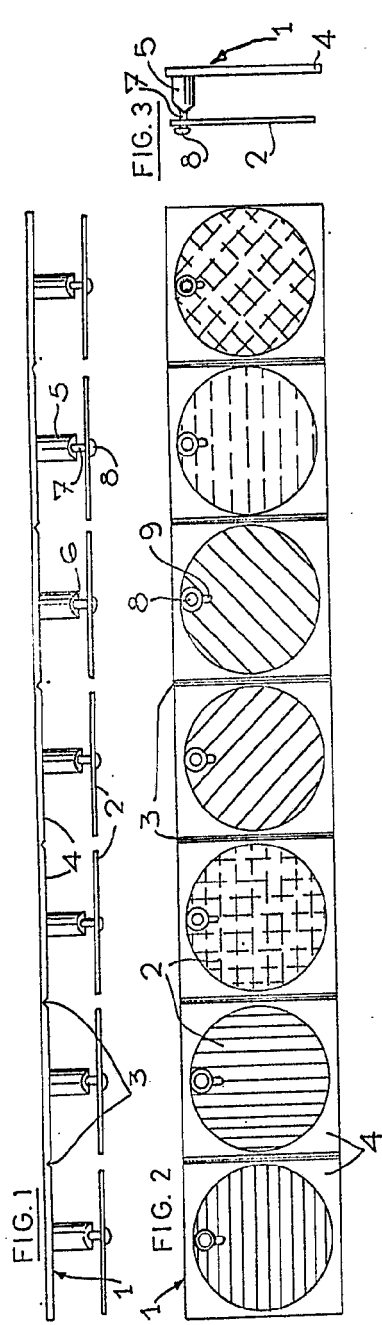

Madrid
 19 JUL 1976
 GOMEZ ACEGO Y MOJET
 S. P. Ingenieros y Arquitectos

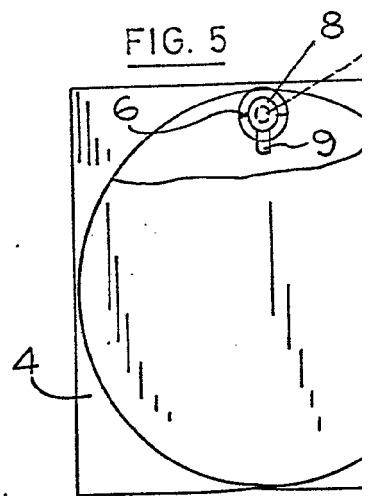
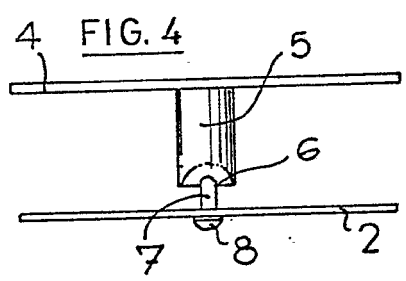
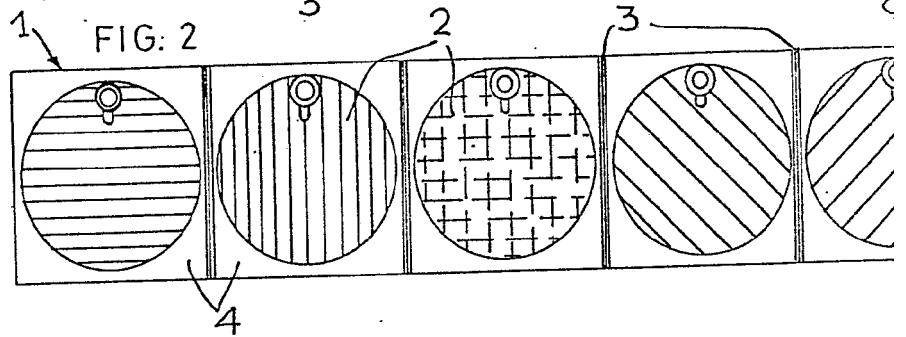
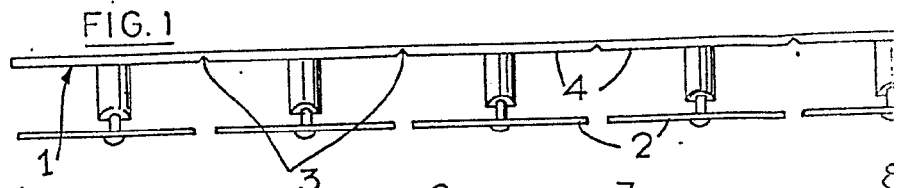

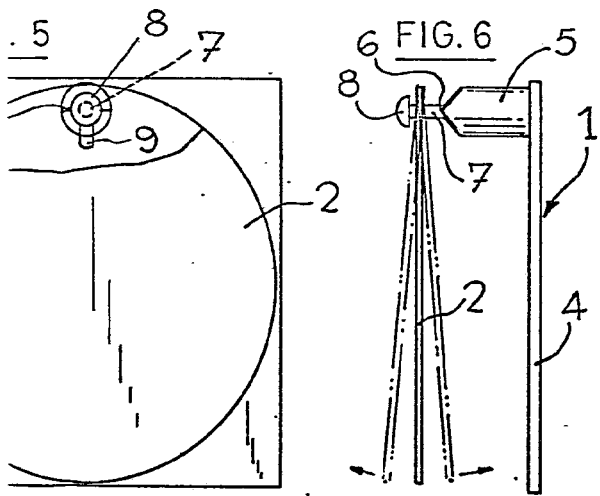
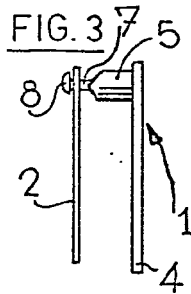
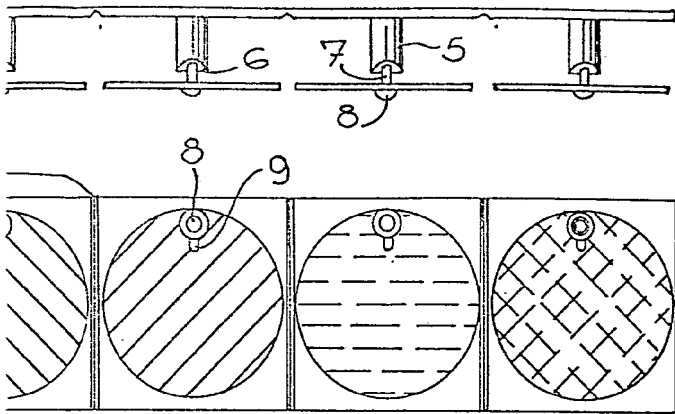

19 JUL 1976

Madrid
GOMEZ ACEBO Y MODET

per Firmador: J. Suarez Diaz

J. Suarez Diaz

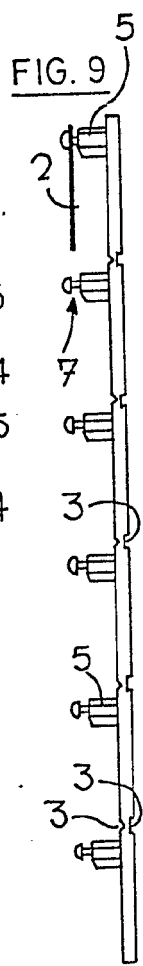
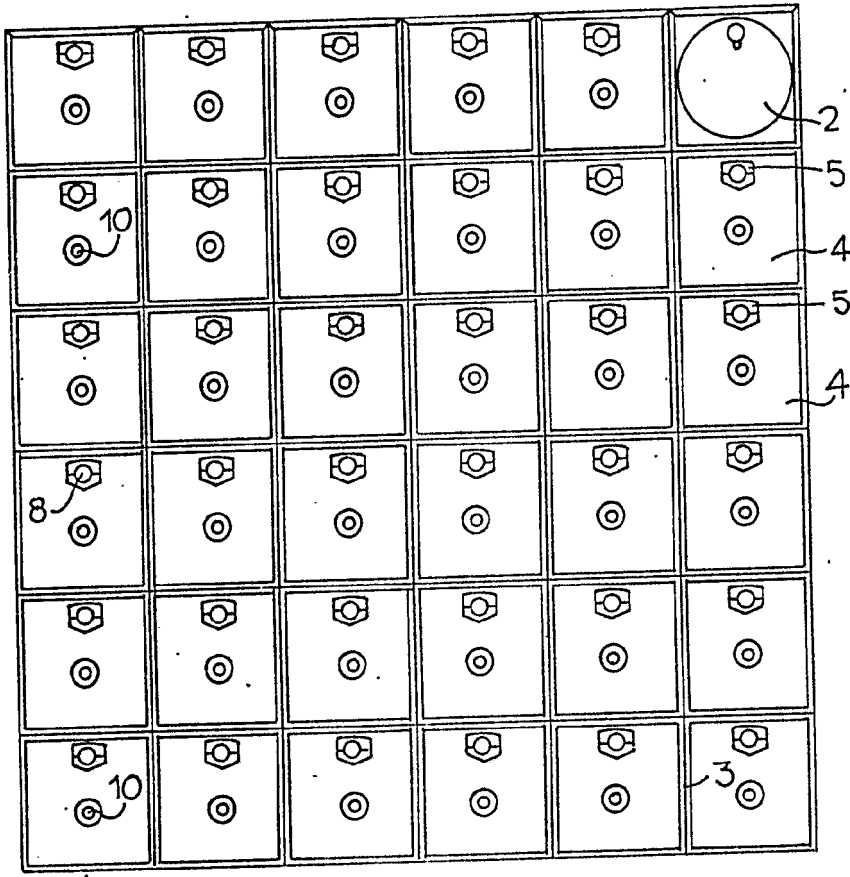
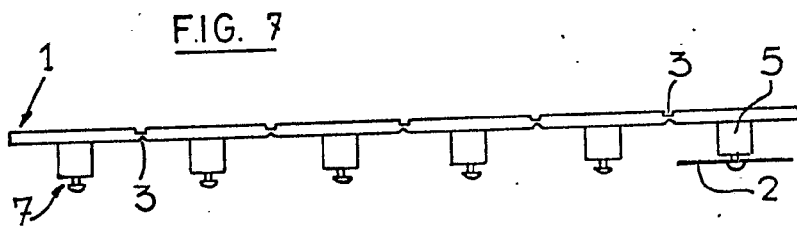

Madrid 15 JUL 1976

ROMEZ ACEBO Y MODER

p. p. Firmados J. Suarez Diaz

J. Suarez Diaz

ESCALA VARIABLE.

FIG. 10

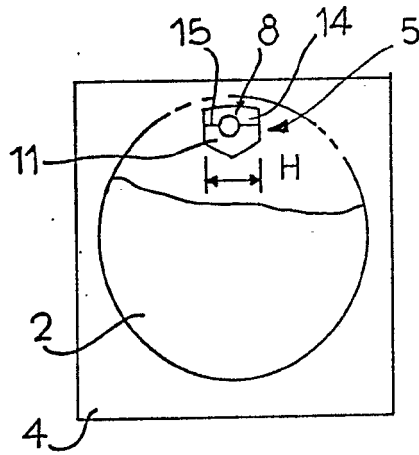
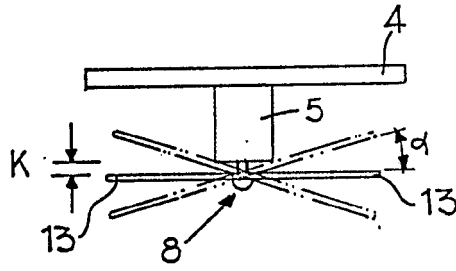

FIG. 11

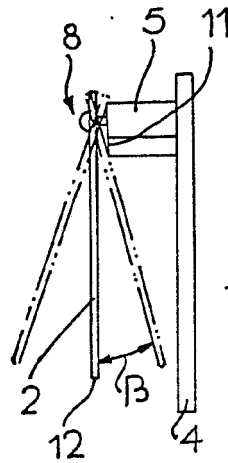

FIG. 12

15 JUL 1976
GOMEZ ACEBO Y RODET
P. P. Firmados J. Santos Diaz
Acuña

ESCALA VARIABLE.

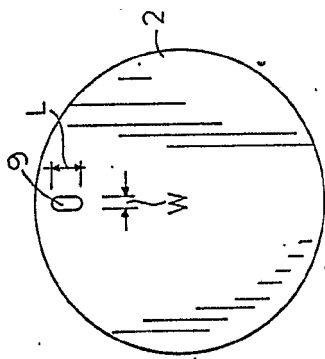

FIG. 13

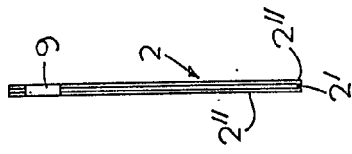

FIG. 17

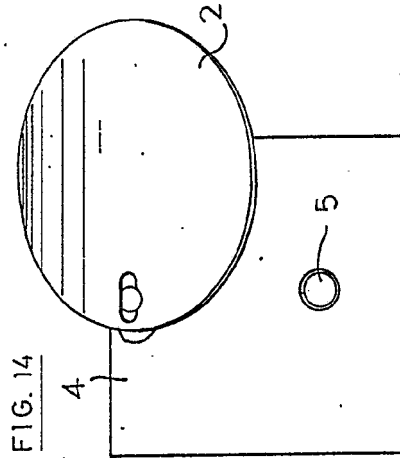

FIG. 14

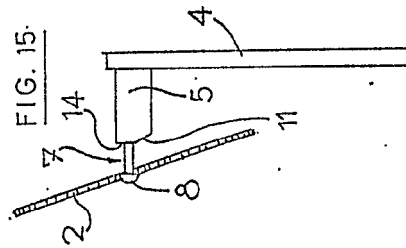

FIG. 15

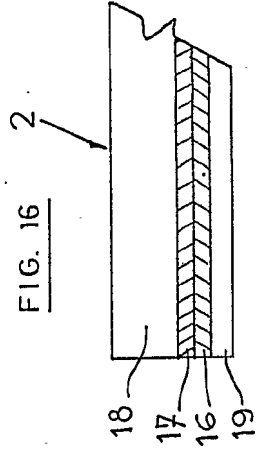

FIG. 16

Madrid 19 JUL 1976

COMPTON PASCAL MONEI

Pat. Esp. 2.043.848

Comptel

FIG. 13

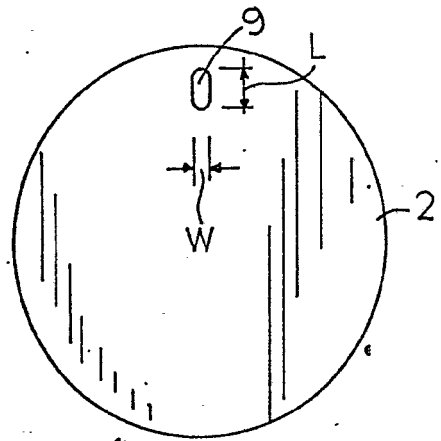

FIG. 14

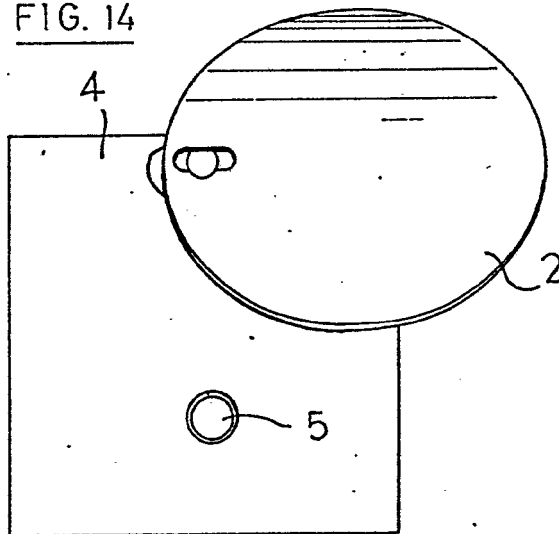

FIG. 15

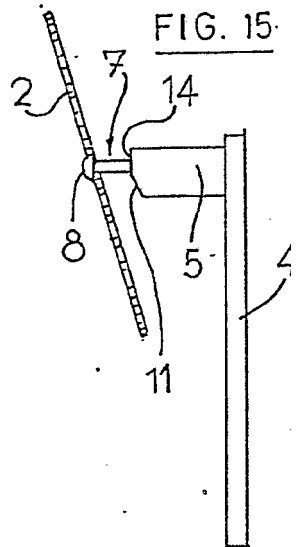
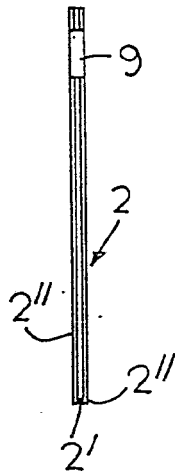

FIG. 17



-2

FIG. 15

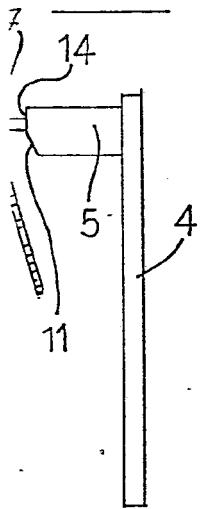
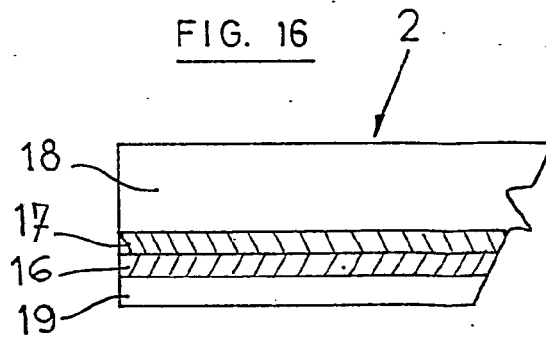

FIG. 16



15 JUL 1976

Madrid

GOMEZ ACEBO Y MOJER
P. P. Firmado por J. Suarez Diaz

José Suarez

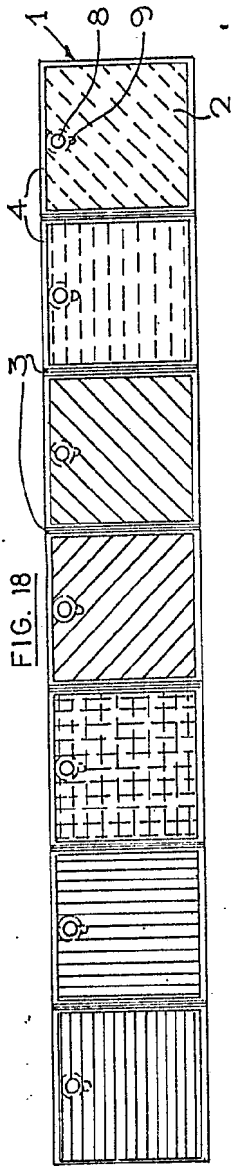

FIG. 18

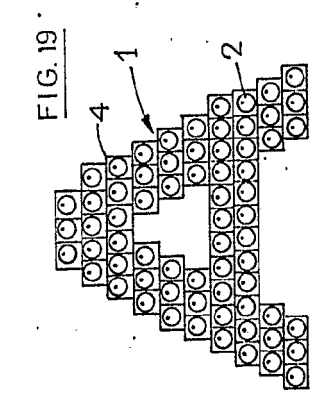

FIG. 19

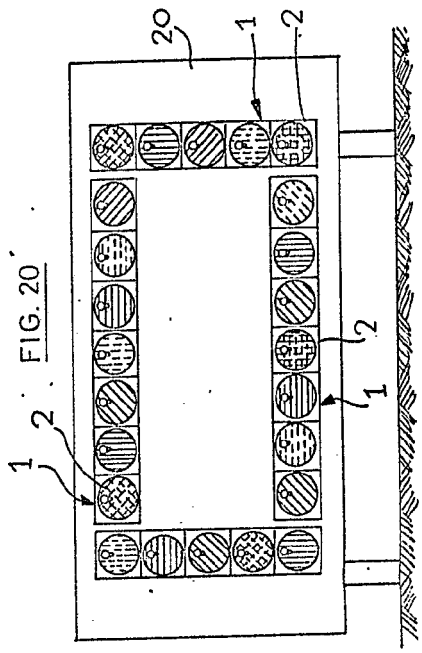

FIG. 20

Madrid 15 III 1975
GOMEZ ACEBO Y MOJER
Ingenieros J. Suarez Diaz

FIG. 18

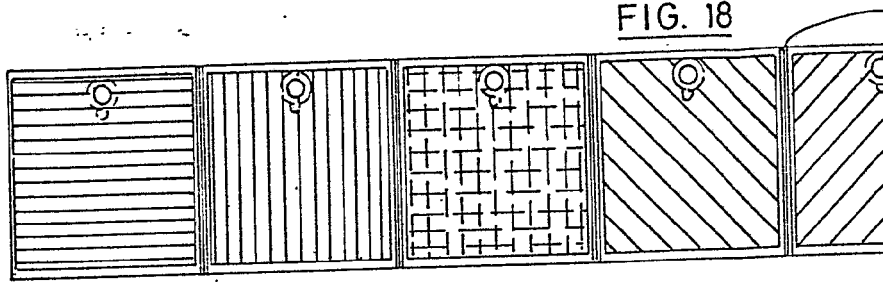
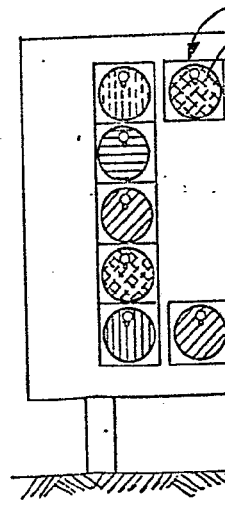
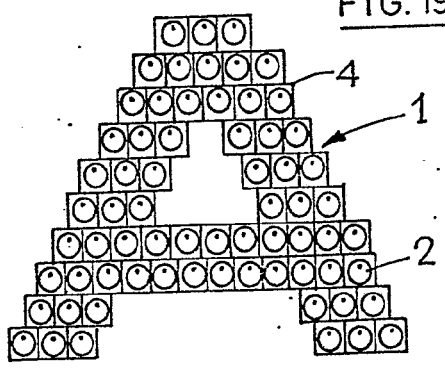
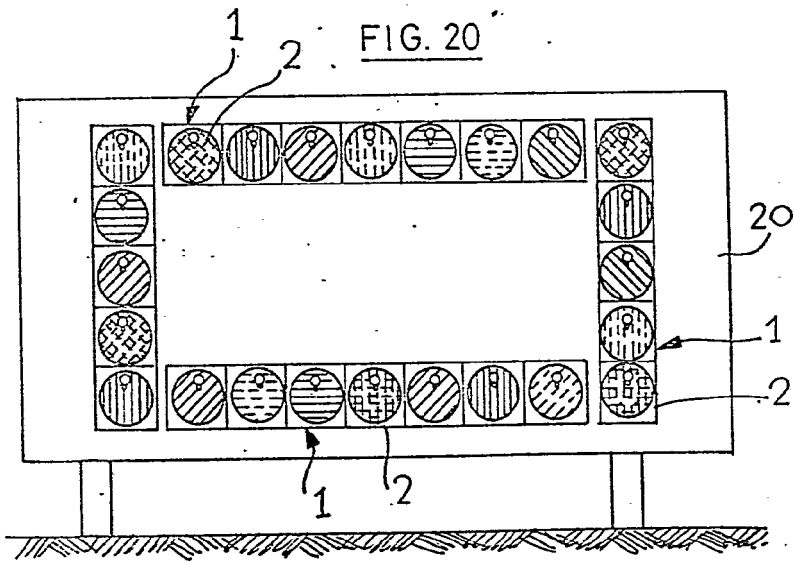
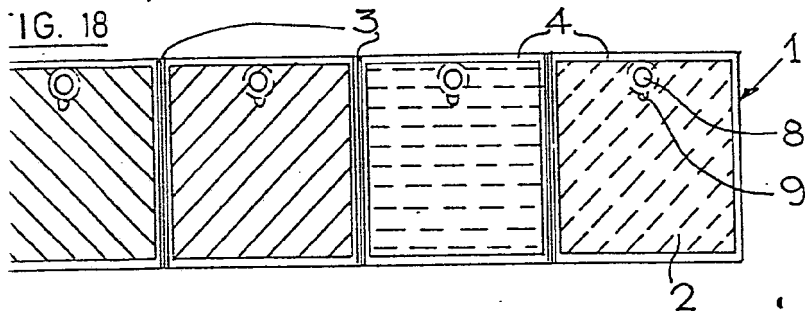

FIG. 19





Madrid 15 JUL 1975

GOMEZ ACEBO Y MODEX

Firmado J. Suarez Diaz

J. Suarez Diaz