



ESPAÑA

| | | |
|----|----------------------------|----|
| ES | (11) NUMERO | A1 |
| | (21) 447.482 | |
| | (22) FECHA DE PRESENTACION | |
| | 29-Abril-1976 | |

PATENTE DE INVENCION

| | | |
|-------------------|------------|------------|
| (30) PRIORIDADES: | (32) FECHA | (33) PAIS |
| (31) NUMERO | | |
| 18211/75 | 1-5-75 | INGLATERRA |

| | | |
|--------------------------|----------------------------------|--|
| (47) FECHA DE PUBLICIDAD | (51) CLASIFICACION INTERNACIONAL | (62) PATENTE DE LA QUE ES DIVISIONARIA |
| | E05F, E06B | |

| |
|--|
| (54) TITULO DE LA INVENCION |
| " UN SOPORTE PARA UNA ROLDANA DESTINADA A UNA PUERTA CORREDERA " |

| |
|-----------------------|
| (71) SOLICITANTE (S) |
| SCHLEGEL (UK) LIMITED |

| |
|---|
| DOMICILIO DEL SOLICITANTE |
| Ring Road, Seacroft Leeds, LS14 1LY Inglaterra. |

| |
|---|
| (72) INVENTOR (ES) |
| MARIN JOHN AARDAL, de nacionalidad británica. |

| |
|-------------------|
| (73) TITULAR (ES) |
| |

| |
|-----------------------------|
| (74) REPRESENTANTE |
| DON BERNARDO UNGRIA GOIBURU |

CM.-

Esta invención se refiere al montaje de roldanas en puertas correderas para patio y similares. Si bien se describirá la invención en relación con puertas correderas para patio, se apreciará que puede igualmente aplicarse a cualquier tipo de puerta o de ventana deslizante.

Tradicionalmente, casi todas las puertas correderas que existen en el comercio tienen un bastidor de elementos de sección acanalada, normalmente de aluminio extruído y el peso de las puertas queda sustentado por unas roldanas montadas en el elemento inferior del bastidor de modo que se puede hacer deslizar la puerta a lo largo de una guía de corredera apropiada. Estas roldanas quedan normalmente ocultas en alto grado dentro de la parte acanalada orientada hacia abajo, del elemento inferior del bastidor y la presente invención se refiere al montaje de las roldanas en tales construcciones de puerta. Hay muchos fabricantes diferentes de puertas correderas, en el país, que utilizan una variedad de elementos de bastidor diferentes de sección acanalada, pero actualmente esta gama de elementos de bastidor de sección acanalada está limitada entre cinco y diez tamaños diferentes. Actualmente, por consiguiente, los fabricantes de roldanas tienen que diseñar muchos soportes diferentes de roldanas para que puedan ser acoplados dentro de los diferentes elementos de sección acanalada del bastidor.

El objeto de la presente invención es diseñar un soporte de roldana que pueda utilizarse para la mayor parte de las puertas correderas existentes en el mercado y que se pueda emplear también para puertas y similares objeto de encargo especial e incluso para diseños de puertas posibles en el futuro.

Conforme a la presente invención, aportamos un soporte para roldana destinado a una puerta corredera, sustentando el soporte o estando adaptado para sustentar una roldana, e incluyendo medios espaciados de montaje en cada cara lateral, destinados a recibir dispositivos de emplazamiento.

En su forma más sencilla puede estar formado el soporte con dos taladros transversales que se extenderán en general paralelos al eje geométrico de giro de la roldana, y los dispositivos de emplazamiento pueden comprender un par de pasadores de guía que formarán un estrecho ajuste dentro de los taladros, pasadores de tipo seleccionado, de longitudes predeterminadas, para ajustar con el ancho interno de los elementos inferiores del bastidor de las puertas correderas conocidas. Si se desea, los pasadores, en lugar de ser cilíndricos y de proyectarse completamente dentro de los taladros de modo que sólo se necesiten dos para cada soporte, pueden ser de forma ahusada, de modo que serían necesarios entonces cuatro para cada soporte, permitiendo entonces el ahusamiento aumentar la tolerancia dimensional de los taladros.

Como alternativa, los taladros pueden ser ahusados para recibir pasadores cilíndricos, en cuyo caso, naturalmente, el ahusamiento sería tal que el diámetro de los taladros hacia el centro del cuerpo sería menor que en los lados de dicho cuerpo del soporte.

Como construcción alternativa, los taladros pueden estar interiormente aterrajados para recibir pasadores fileteados. En tal caso, se requeriría un juego de pasadores de longitudes diferentes predeterminadas y se podrían

situar pasadores o gorriones roscados simples en los tallados aterrajados, los cuales en caso deseado podrían bloquearse en posición mediante tuercas de bloqueo adecuadas.

5 Describiremos a continuación una forma preferida de realización del invento, con referencia a los planos adjuntos, en los cuales:

 la figura 1 es un alzado lateral de una roldana tradicional para puerta corredera sustentada sobre un soporte;

10 la figura 2 es un alzado de extremo de la roldana representada, situada en el elemento inferior del bastidor de una puerta corredera;

 la figura 3 es una vista en perspectiva de un soporte para roldana conforme a la presente invención, y

15 la figura 4 es una vista en planta del soporte representado en la figura 3.

 Con referencia a las figuras 1 y 2 diremos que la construcción aquí representada, de la técnica anterior incluye un soporte 1 de roldana que sustenta una roldana 3 montada sobre una unidad ajustable 5 de alojamiento de roldana. La unidad 5 está ligada al soporte 1 mediante un tornillo 7 y ajustando este tornillo se puede hacer que la unidad 5 levante y baje una superficie inclinada de leva, alterando así la distancia de la superficie de rodamiento de la roldana 3 respecto a la superficie superior del soporte 1. De esta manera, la altura vertical de una puerta de corredera a la que se haya ajustado el soporte se puede alterar. Como puede verse en la figura 2, las anchuras del soporte 1 y de la unidad 5 se han concebido de modo que se forma un estrecho ajuste deslizante dentro de la porción

20

25

30

de canal invertido del elemento 11 de bastidor para la roldana, de una puerta corredera (no representada) y pueden sujetarse en posición mediante un tornillo (no representado) que pasa por una abertura perforada en la superficie del elemento de bastidor 11 y que ajusta dentro de una abertura roscada 13 en el soporte 1.

Nos referiremos a continuación a las figuras 3 y 4 que muestran un soporte 21 para roldana construido de acuerdo con la presente invención. El soporte 21 es de diseño similar al soporte 1 con una superficie de leva 23 contra la cual se puede apoyar una unidad alojadora de la roldana y con unas aberturas roscadas de montaje 25 y 27. El ancho x del soporte 21 será lo más pequeño posible para que el soporte ajuste dentro de la porción en forma de canal invertido del elemento inferior del bastidor de toda puerta corredera conocida, pero de manera que dicho soporte se pueda situar rígidamente dentro de la sección en forma de canal invertido y a fin de que no oscile de un lado a otro ni pivote cuando se fije al elemento del bastidor por medio de la abertura 25 o 27, se extienden los taladros transversales 29 y 31 rectos a través del soporte desde una cara lateral hasta la otra. Estos taladros son de sección transversal en general circular para recibir los pasadores de guía 33 y 35. Los pasadores de guía 33 y 35 son de una misma longitud y estarán escogidos entre pasadores de largos diferentes. Los pasadores del juego serán de varias longitudes predeterminadas, las cuales corresponderán al ancho interno de las porciones de la sección en forma de canal invertido de los elementos inferiores del bastidor de toda puerta corredera conocida. Por tanto, escogiendo un par

de pasadores 33 y 35 del largo deseado y ajustándolos en los taladros 29 y 31, se podrá adaptar el soporte 21 para su utilización en cualquier puerta corredera conocida.

5 Se apreciará naturalmente que son posibles diversas modificaciones en la construcción representada. Por ejemplo, el emplazamiento de los taladros 29 y 31 se puede alterar y, si se desea, se pueden disponer otros taladros adicionales. Los taladros y/o los pasadores pueden ser abusados o estar provistos de rosca, y en este último caso
10 se requerirían cuatro pasadores para cada soporte. Los pasadores podrían tener forma de gorriones con cabezas hexagonales y es obvio que podría ser deseable disponer órganos apropiados de bloqueo, tales como tuercas.

Se apreciará que los dispositivos de emplazamiento, es decir, los pasadores 33 o 35 o su equivalente
15 pueden ser de acero inoxidable o de acero plata, o estar hechos en un material plástico duro, nylon o un equivalente.

En resumen, la Patente de Invención que se solicita deberá recaer sobre las siguientes

20 REIVINDICACIONES

1. Un soporte para una roldana destinada a una puerta corredera, el cual sustenta o está adaptado para sustentar la roldana, y lleva unos dispositivos de emplazamiento para emplazar dicho soporte dentro de una sección
25 acanalada de un elemento inferior de bastidor de la puerta corredera, caracterizado porque el soporte (21) posee órganos de montaje espaciados (29, 31) sobre cada cara lateral de dicho soporte 21 para recibir unos dispositivos de emplazamiento (33, 35) para situar en posición el soporte
30 (21) en ajuste estrecho dentro de la sección acanalada

2. Un soporte según la reivindicación 1, caracterizado porque el órgano de montaje comprende por lo menos dos cavidades tubulares transversales (29, 31) en cada una de las caras laterales del soporte (21) y los dispositivos de emplazamiento comprenden unos pasadores de guía (33, 35) que tienen una longitud predeterminada, de manera que cuando tales pasadores de guía (33, 35) quedan montados dentro de dichas cavidades tubulares (29, 31); el ancho externo del soporte (21) con los pasadores (27, 31) coincide con el ancho interno del elemento inferior del bastidor.

3. Un soporte según la reivindicación 2, caracterizado porque los pasadores de guía (29, 31) están seleccionados en varias longitudes predeterminadas correspondientes a lo que exijan los elementos inferiores del bastidor, de anchos internos diversos.

4. Un soporte según cualquiera de las reivindicaciones 1 a 3, caracterizado porque los órganos de montaje comprenden por lo menos dos cavidades tubulares transversales (29, 31) que se extienden a través del cuerpo (21) y son en general paralelas al eje geométrico de giro de la roldana.

5. Un soporte según la reivindicación 4, caracterizado porque por lo menos una parte de la longitud de cada cavidad tubular (29, 31) y de los pasadores de guía (33, 35) está roscada para ajustar a rosca los pasadores (33, 35) dentro de las cavidades tubulares (29, 31).

6. Un soporte según las reivindicaciones 3 o 4, caracterizado porque se han dispuesto pasadores de guía separados (33, 35) en cada una de las caras laterales del

1 soporte (21) y uno de entre las cavidades tubulares (29, 31)
o de los pasadores de guía (33, 35) es sensiblemente cilíndrico, mientras que el otro es ahusado hacia dentro, de modo
que dichos pasadores de guía (33, 35) presentan una relación
5 de ajuste a presión con dichas cavidades tubulares (29, 31).

7. Se reivindica por último como objeto sobre el
que ha de recaer la Patente de Invención que se solicita por:
UN SOPORTE PARA UNA ROLDANA DESTINADA A UNA PUERTA CORREDE-
RA.

10 Todo conforme queda descrito y reivindicado en la
presente memoria descriptiva, que consta de ocho páginas
mecanografiadas y dibujos adjuntos.

Madrid, 29 de Abril 1.976

15

BERNARDO UNGRIA

P.P.



20

25

30

Fig. 1

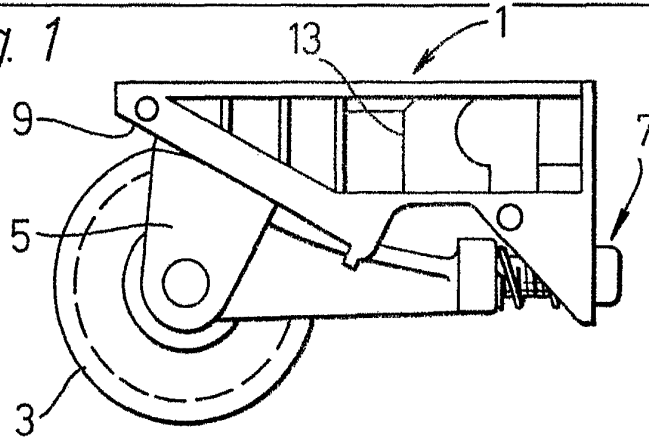

Fig. 2

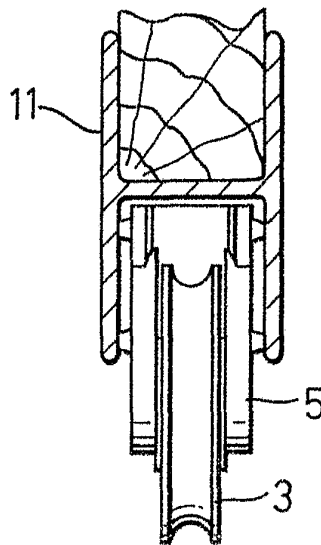
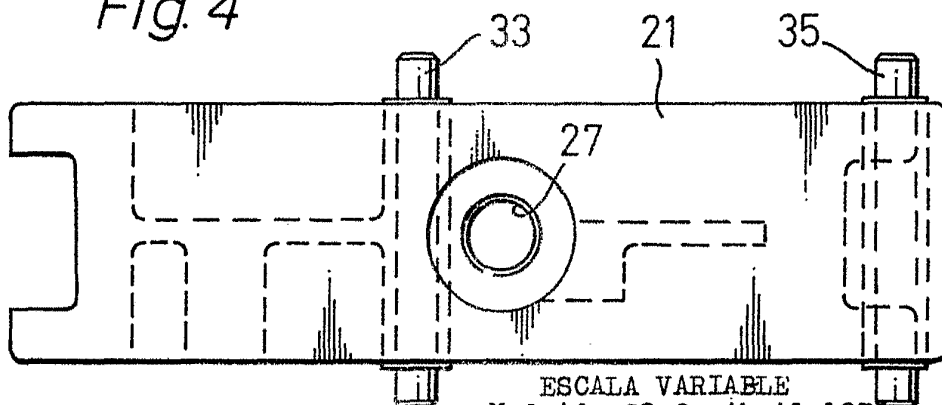

Fig. 4



ESCALA VARIABLE
Madrid, 29 de Abril 1976
BERNARDO UNGRIA
p.p.

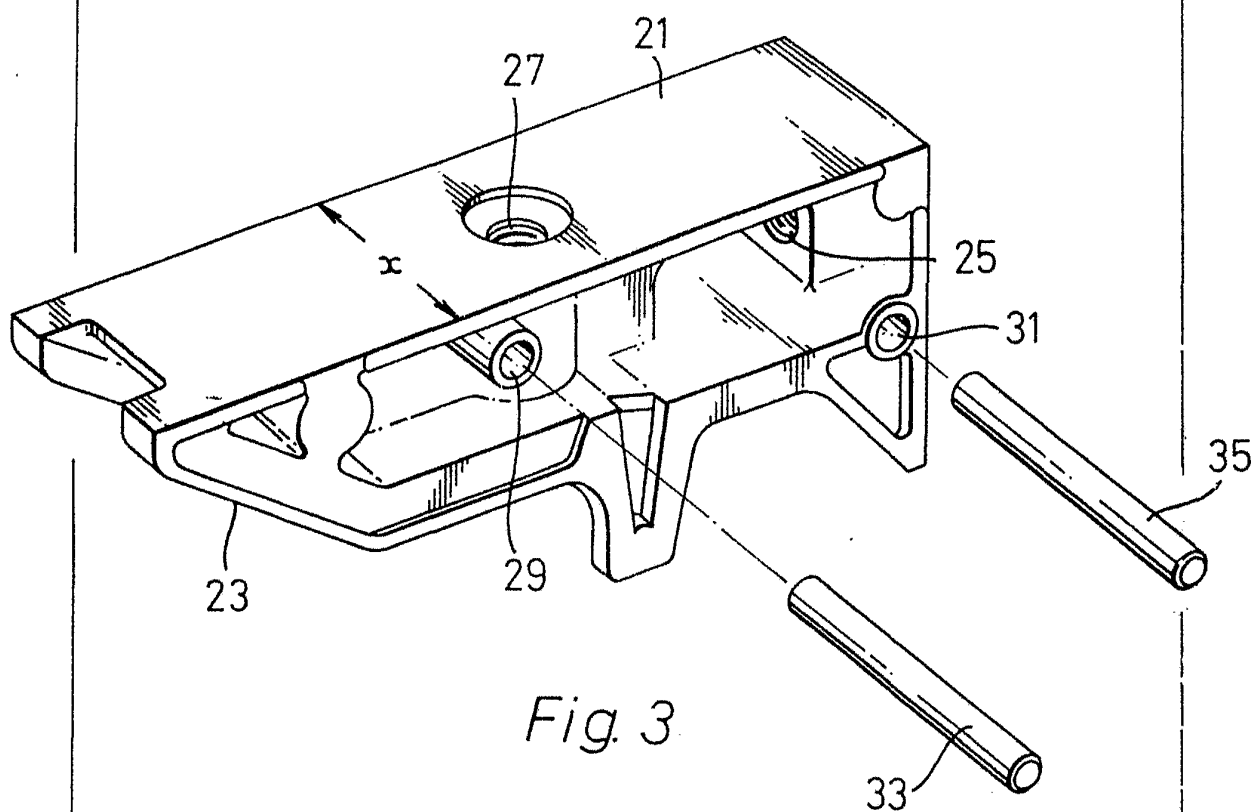

Fig. 3

ESCALA VARIABLE
Madrid, 29 de Abril 1976
BERNARDO HUNGRIA
P.P.