



19	ES	11	NUMERO	10	A1
		21	447477		
		22	FECHA DE PRESENTACION		

PATENTE DE INVENCION

30 PRIORIDADES:		
31 NUMERO	32 FECHA	33 PAIS
43 FECHA DE PUBLICIDAD	51 CLASIFICACION INTERNACIONAL	62 PATENTE DE LA QUE ES DIVISIONARIA
	F01M, F02B	
64 TITULO DE LA INVENCION		
"PROCEDIMIENTO PARA MEJORAR EL RENDIMIENTO EN MOTORES DE COMBUSTION INTERNA"		
71 SOLICITANTE (S)		
DON JOSE MARIA GANZENMÜLLER SANCHEZ		
DOMICILIO DEL SOLICITANTE		
BENICARLO (Castellón).- Pº de la Liberación , 61		
72 INVENTOR (ES)		
el mismo.		
73 TITULAR (ES)		
el mismo.		
74 REPRESENTANTE		
DON JOSE PONS Y TORRES		

El objeto de la presente solicitud de Patente de Invención, se refiere a "Procedimiento para mejorar el rendimiento en motores de combustión interna", cuyo resultado de su consecución, posibilita el logro de las siguientes ventajas sobre lo ya conocido:

5 a) Posibilita el enfriamiento de aceite del motor, aumentando la viscosidad del mismo.

10 b) Aporta aire caliente a la mezcla gasolina - - aire obteniéndose un mayor rendimiento del motor con menor consumo de combustible.

c) Hace innecesaria la utilización de filtro de admisión de aire sobre el carburador.

d) Proporciona un aumento de la compresión del motor.

15 e) Alarga la vida del aceite pudiendo distanciarse los períodos de cambio del mismo con el consiguiente ahorro.

f) El montaje se realiza con suma sencillez.

20 En el adjunto plano, para facilidad de la descripción a título de ejemplo y sin caracter limitativo alguno, - por lo tanto, se ha representado una forma preferida de realización del presente procedimiento.

La figura única representa una vista esquemática de un motor de explosión con el elemento en él instalado.

25 El aceite existente en los cárteres de vehículos de combustión interna, realiza la función de engrase o lubricación sobre las partes móviles sometidas a rozamiento de los motores. Dicho aceite debe tener una viscosidad o fluidez -- apropiada para obtener un adecuado engrase. Debido a las altas temperaturas que se alcanzan en el motor durante el fun-

30

35 cionamiento, sucede que el referido aceite que lo recorre, -
se calienta con exceso disminuyendo su viscosidad y por con-
siguient se produce una peor lubricación del sistema y un en-
vejecimiento mas prematuro del citado aceite. Por otra parte
para la combustión en los cilindros de la gasolina o combus-
tible empleado, se necesita una gran cantidad de aire que -
la possibilita, siendo aportada por el carburador que realiza
la mezcla dosificada absorviendolo del exterior mediante un,
40 filtro de admisión normalmente situado en la parte superior -
del referido carburador. Este aire entra a la temperatura am-
biente al interior del motor, no obteniendose el mismo rendi-
miento en la combustión y por tanto en el funcionamiento del
motor que cuando este aire ya es inyectado a una determinada
temperatura.

45 Mediante el presente procedimiento se obtiene un
mejor engrase del motor debido a que el aceite es refrigera-
do y no disminuye su viscosidad, manteniendose en todo momen-
to apto para su función de lubricación y al propio tiempo el
calor disipado por el aceite mediante la aplicación de aire -
50 fresco, es utilizado para la mezcla de gasolina - aire por in-
yección de éste ya calentado al carburador, obteniendose ma-
yor rendimiento por lo antes indicado.

55 Este procedimiento se basa en la aplicación de un
filtro (1) constituido por una carcasa situada ante el venti-
lador (2) de un motor para recibir el aire forzado producido
por el citado ventilador. Dicho filtro (1), consta de una se-
rie de tubos (3) concéntricos que possibilitan la decantación de
polvo que contenga el aire en suspensión. Del referido filtro
parte una tubería inferior (4) realizada en material flexible
60 y de diametro adecuado, la cual esta conectada en su extremo,

65

inferior al cárter (5) del motor por encima del nivel del aceite. Esta tubería (4) puede estar impregnada interiormente de grasa o llevar algún tipo de malla para retener las posibles partículas o impurezas que contenga el aire y que no queden depositadas en el filtro (1). Por su parte superior, este filtro lleva otro tubo (6) que se extiende hasta un acoplamiento (7) situado sobre el carburador (8). A este acoplamiento esta conectado otro tubo (9) de análogas caracteristicas a los anteriores cuyo otro extremo esta igualmente conectado al cárter (5) del motor también por encima del nivel alcanzado por el aceite.

70

75

Su funcionamiento consiste en la introducción de aire forzado mediante la acción del ventilador al interior del filtro (1). Este aire una vez purificado discurre por la tubería (4) y pasa al interior del cárter refrigerando el aceite lubricante. Dicho aire se calienta mediante la disipación de calor producida por el aceite y se transmite por la tubería (9) hasta el carburador (8) mediante el acoplamiento (7), siendo absorbido por el referido carburador e introducido en el motor formando la mezcla aire - gasolina una temperatura superior a la ambiente. Con lo que se obtiene un mayor rendimiento del motor. El carburador puede igualmente recibir parte del aire necesario para formar la mezcla, directamente desde el filtro (1) por la tubería (6). De esta forma se obtienen las ventajas antes citadas que redundan en un mejor aprovechamiento del motor con el consiguiente ahorro en la manutención y utilización del vehículo.

80

85

90

Descrita suficientemente la invención, así como la manera práctica de realizarla, la misma es susceptible de toda clase de modificaciones de detalle, en tanto que estas -

no alteraren su fundamento.

-:- N O T A -:-

Los puntos de invención propios y nuevos que son objeto de la presente solicitud de Patente de Invención, por veinte años, en España, son las siguientes:

R E I V I N D I C A C I O N E S

1º) PROCEDIMIENTO PARA MEJORAR EL RENDIMIENTO EN MOTORES DE COMBUSTION INTERNA, caracterizado porque esta basado en la obtención de una refrigeración del aceite lubricante contenido en el cárter de un motor, evitando el calentamiento excesivo de éste y por consiguiente una mayor vida del aceite sin disminuir su viscosidad y mejorando la lubricación de los elementos móviles que componen el motor.

2º) PROCEDIMIENTO PARA MEJORAR EL RENDIMIENTO EN MOTORES DE COMBUSTION INTERNA, según reivindicación anterior caracterizado porque el aire utilizado en la refrigeración del aceite es empleado nuevamente una vez caliente por la disipación de calor del aceite para formar la mezcla combustible - aire de la combustión del motor mediante su inyección en el carburador, obteniéndose un mayor rendimiento en el motor.

3º) PROCEDIMIENTO PARA MEJORAR EL RENDIMIENTO EN MOTORES DE COMBUSTION INTERNA, según reivindicaciones anteriores, caracterizado porque la introducción de aire al cárter del motor se realiza mediante un filtro situado ante el ventilador del motor, el cual puede estar formado por tubos o rejillas concéntricas, partiendo de éste una tubería de material flexible que por su otro extremo está conectada al interior del cárter de aceite por encima del nivel alcanzado por el citado aceite. De este cárter y también por encima del

nivel del acéite parte otra tubería de análogas característi
cas cuyo extremo opuesto está conectado al carburador median
te una pieza de acoplamiento a la que se conecta otra tubería
que por su otro extremo está fijada al anterior referido fil
tro de aire.

125

4º) PROCEDIMIENTO PARA MEJORAR EL RENDIMIENTO EN
MOTORES DE COMBUSTION INTERNA, según reivindicaciones anterio
res, caracterizado porque la tubería de inyección de aire al
carter puede estar impregnada interiormente de grasa o llevar
alguna rejilla que impida por retención el paso de polvo o -
partículas contenidas en el aire que pudieran haber traspasa
do el filtro.

130

5º) PROCEDIMIENTO PARA MEJORAR EL RENDIMIENTO EN
MOTORES DE COMBUSTION INTERNA.

135

Tal y como se ha descrito en la memoria que ante
cede y para los fines que en ella se han especificado.

Consta la presente memoria descriptiva de cinco -
hojas escritas a máquina por una sola cara.

Madrid, 29 de abril de 1.976

140

JOSE PONS TORRES

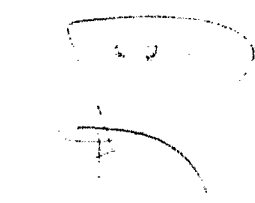
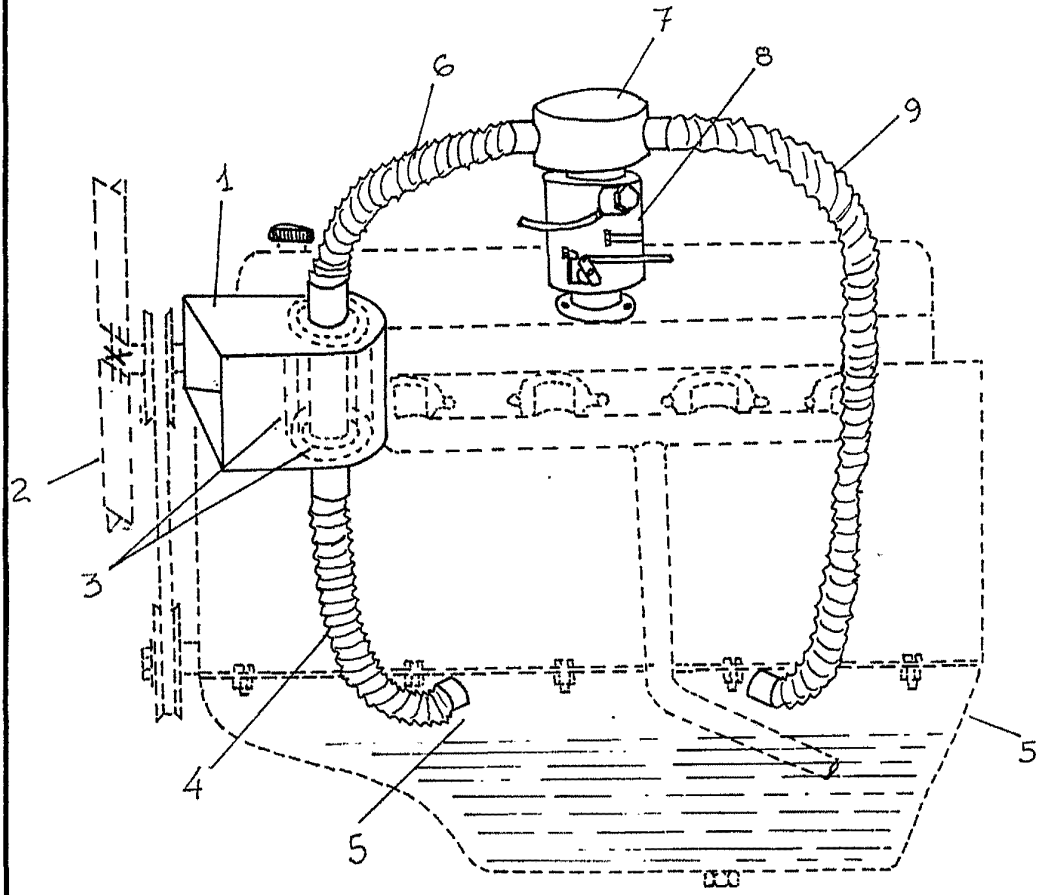

Escala variable