



ESPAÑA

19 ES	11	NUMERO	10 A3
	21	446.959.	
	22	FECHA DE PRESENTACION	
		13 ABRIL 1.976.	

PATENTE DE INTRODUCCION

47 FECHA DE PUBLICIDAD	51 CLASIFICACION INTERNACIONAL E04H
------------------------	--

54 TITULO DE LA INVENCIÓN

"BARDAL FORMADO POR ELEMENTOS PERFILADOS".

56 PATENTE EXTRANJERA U OTRA FUENTE DE INFORMACION

PATENTE FRANCESA Nº. 72/01.420, de 17 Enero 1.972.

71 SOLICITANTE (S)

F.E.R.E.M. Française d'Etanchéité et de Revêtements Métalliques.

DOMICILIO DEL SOLICITANTE

PARIS (Seine) Francia, 102, rue Amelot.

72 INVENTOR (ES)

73 TITULAR (ES)

74 REPRESENTANTE

JULIO DE PABLOS ARRIBAS. (P. 3.630, A-R).  
(Ref. 681).

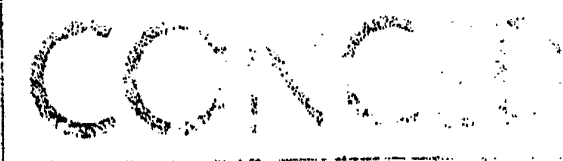

11.1.1976



El invento se refiere a perfeccionamientos en los elementos de tabicado o bardales y, especialmente, se refiere a la realización de un bardal (o pared) simple o doble con ayuda de perfilados provistos de nervios de ensamble macho

5.- y hembra, a la realización de órganos de fijación a un soporte de los diversos elementos individuales, y a la realización de una junta de aislamiento destinada a ser interpuesta en los puntos de ensamble de dos elementos adyacentes.

Un perfilado de acuerdo con el invento, susceptible de

10.- recibir un panel aislante, por ejemplo, a base de materiales de origen mineral o vegetal, de materias plásticas, de fibras, de amalgamas o esponjas, no participando necesariamente este panel en la resistencia mecánica del elemento, está constituido por una chapa metálica que puede presentar

15.- sobre su cara externa salientes ornamentales o de refuerzo, y está caracterizado porque en corte, por su plano longitudinal central, posee una extremidad macho que comprende una primera parte perpendicular a la superficie exterior, no teniendo en cuenta eventuales salientes de ésta, y que presenta de preferencia una ranura embutida para una junta clásica,

20.- una segunda parte que se extiende hacia el exterior paralelamente a la superficie exterior citada, y una tercera parte unida a la segunda sensiblemente por un semicírculo, que se detiene un poco al exterior de la vertical de la

25.- primera parte, y una extremidad hembra que comprende una



primera parte idéntica a la primera parte de la extremidad macho, una segunda y una tercera partes idénticas a las de la extremidad macho, pero que se extienden hacia el interior del perfilado, y una cuarta parte que prolonga a la

30.- tercera hacia el exterior, con un ligero desplazamiento respecto a ella, sobre una longitud casi igual a la del saliente de la parte macho.

Una plaquita de fijación para unir a un soporte plano un elemento de emparedado formado por dos perfilados y dos

35.- paneles aislantes del tipo citado, está caracterizada porque se compone de una chapa metálica plegada en Z cuyas alas son de longitudes desiguales, presentando la más corta una arista cortante capaz de penetrar, rompiendo el fondo de la ranura de la extremidad macho del perfilado interior, en el

40.- panel aislante asociado, al paso que la más largas puede fijarse al soporte por un medio cualquiera, por ejemplo, clavo de percusión, remache de expansión, tornillo autoterrajante, perno, etc.

Una junta de aislamiento susceptible de ser introducida en el alojamiento constituido por el interior del saliente macho de un perfilado está caracterizada porque comprende una banda adhesiva, por ejemplo de papel engomado, que soporte un elemento continuo, pero de menor anchura, por ejemplo de velo de vidrio, que se pliega de modo que se

50.- realice un conjunto que puede ser introducido en el saliente macho mencionado y entre las dos mitades del cual puede alojarse la cuarta parte en saliente del extremo hembra del perfilado adyacente.

En los dibujos anejos se ha representado esquemáticamente y a título de ejemplo un modo de realización del in-

55.-



vento y diversas variantes de detalle.

La figura 1 es un corte muy esquemático, con arranques parciales, de un perfilado de acuerdo con el invento.

60.- La figura 2 es una perspectiva que muestra este perfilado fijado verticalmente a un travesaño portador.

La figura 3 es una perspectiva análoga a la figura 2, que muestra el ensamble en ángulo recto, sobre montantes portadores comunes, de dos conjuntos de perfilados dispuestos respectivamente horizontal y verticalmente.

65.- La figura 4 es una planta muy esquemática que muestra el ensamble a tope de dos elementos constituidos cada uno por un perfilado según la figura 1, recubierto interiormente por un panel aislante.

70.- La figura 5 es análoga a la figura 4, pero muestra el ensamble en emparedado de dos elementos.

La figura 6 muestra la realización de una junta de aislamiento a interponer entre dos elementos.

75.- La figura 7 muestra el ensamble a tope de dos conjuntos de elementos montados en emparedado y la fijación de estos conjuntos a un soporte por medio de una patilla especial.

Las figuras 8 a 12 muestran en perspectiva diferentes formas que pueden tomar estas patillas.

80.- Las figuras 13 a 15 son perspectivas que muestran tres modos posibles de constitución de paredes.

85.- En la figura 1 se ve que el perfilado 1 según el invento, de una chapa metálica conveniente para la utilización considerada (por ejemplo, acero inoxidable o aluminio) posee una superficie exterior generalmente plana 2 susceptible de presentar salientes ornamentales o de rígida-



- ción 3 de forma y en número cualesquiera. En una extremidad "macho", el perfilado presenta una primera parte 4 en ángulo recto con la superficie 2 y, de preferencia, provista, por ejemplo por embutición, de una ranura 5, luego una segunda parte 6 dirigida hacia el exterior y paralela a la superficie 2 y, finalmente, una tercera parte 7 dirigida hacia el interior y paralela a la parte 6, haciéndose la unión, de preferencia, por un semicírculo 8. La parte 7, ventajosamente, es un poco más corta que la parte 6. En
- 90.- una extremidad "hembra", el perfilado presenta una primera parte 9 idéntica a la parte 4 e igualmente provista de una ranura 10, luego una segunda parte 11 dirigida hacia el interior y de longitud un poco superior a la de la parte 6, una tercera parte 12 dirigida hacia el exterior y unida ventajosamente a la parte 11 por un semicírculo 13 cuyo radio es ligeramente superior al del semicírculo 8 y, finalmente, una cuarta parte 14 en saliente hacia el exterior con relación a la parte 9 y unida a la parte 12 por un plano inclinado 14a. La longitud de la parte 14 es sensiblemente igual a la de las partes 6, 7, 11 y 12.
- 100.-
- 105.-

En la figura 2, se ven tres perfilados 1, 1', 1'' ensamblados verticalmente y fijados por una patilla 14 o 14' y dispositivos tales como tornillos 15 sobre un travesaño portador horizontal 16.

- 110.- En la figura 3, se ven todavía tres perfilados 1, 1', 1'' dispuestos verticalmente, pero fijados, en este caso, a perfilados 1''', 1<sup>iv</sup> dispuestos horizontalmente y fijados a su vez a montantes portadores 17. La unión se hace por mediación de las partes 14 o 14' de los perfilados 1 o 1' y de las partes 14''' o 14<sup>iv</sup> de los perfilados 1''' o 1<sup>iv</sup>.
- 115.-



Si se hace referencia ahora a la figura 4, se ve cómo se hace el ensamble a tope de dos elementos constituidos por perfilados 1, 1' recubiertos interiormente de un panel aislante 18, 18' de cualquier material apropiado, por ejemplo, esponja.

La lengüeta macho 6-8 del perfilado 1 de la izquierda se aloja en la ranura hembra 11'-13' del perfilado 1' de la derecha. El saliente 14' del perfilado 1' de la derecha puede fijarse a un soporte no representado por un medio cualquiera, por ejemplo, un tornillo, no representado. Si se desea, una junta no representada puede disponerse de modo clásico en la lengüeta 6-8 y otra junta cilíndrica destinada a asegurar la estanqueidad hacia el exterior, y tampoco representada, puede introducirse en las ranuras cooperantes 5, 10'.

En la figura 5 se ve el montaje en emparedado de dos perfilados 1, 1' provistos de paneles aislante 18, 18'. Para suprimir el puente térmico entre los dos elementos, se ha previsto en la lengüeta macho 6'-8' del perfilado 1' una junta de aislamiento 19, 20 representada con más detalle en la figura 6. Se compone de una banda adhesiva, por ejemplo de papel engomado 19, sobre una cara de la cual se ha pegado un velo de vidrio 20 de espesor variable de acuerdo con las necesidades, por ejemplo, de 3 a 10 mm. Para utilizar la junta, se la pliega como muestra la figura 6, de modo que se deje entre las dos mitades de la capa 20 un intervalo 21 en el cual se encaja el saliente 14 (figura 3). Como se ve en la figura 6, la banda adhesiva 19 tiene una longitud superior a la del velo 20, de modo que se pueden replegar los extremos sobre el saliente 14 como lo muestra

la figura 5. El carácter adhesivo de la banda 19 asegura una fijación estable a los elementos 6'-8' del perfilado 1' y al saliente 14 del perfilado 1.

En la figura 7 se ve el ensamble a tope de dos paneles  
 150.- de emparedado que comprenden cuatro perfilados 1, 1', 1'', 1''' y cuatro paneles aislantes 18, 18', 18'', 18'''. El conjunto está fijado a un soporte 22 por una patilla de fijación metálica 23 en forma de Z con alas desiguales. La más corta y estrecha 23a termina en una parte acerada 24  
 155.- capaz de perforar el perfilado 1' correspondiente, a través del fondo de la ranura 5', al paso que la más larga y más ancha 23b puede fijarse al soporte 22 por cualquier medio apropiado representado esquemáticamente en 25, por ejemplo un clavo de percusión, remache de expansión o tornillo auto-terrajante. Las alas 23a, 24 y 23b son paralelas y están unidas por una barra 23c que les es perpendicular.  
 160.-

Las figuras 8 a 12 muestran diversos tipos de patillas de fijación.

La patilla de la figura 8 es idéntica a la que se ha  
 165.- descrito con referencia a la figura 7, es decir, que su ala grande 23b es plana. En la variante de la figura 9, el ala grande 23'b comprende dos rebordes 26 en ángulo recto a la vez con los planos de las otras alas 23'a, 24 y 23'c pero dirigidos en oposición a la base 23'c. En la variante de la  
 170.- figura 10, no existe más que un reborde 26' que puede ocupar, ya la posición representada en trazi lleno, ya la posición representada en trazo mixto. En la variante de la figura 11, existen aún dos rebordes 26'' pero dirigidos del mismo lado que la base 23''c. En la variante de la figura  
 175.- 12, no existen ya rebordes sino solamente, en el ala 23<sup>iv</sup>b,

dos nervios de rigidización 27.

Finalmente, en las figuras 13 a 15, se ven tres ejemplos de tabiques constituidos con ayuda de elementos según el invento.

180.- En la figura 13, dos series de elementos 1, 18, 1<sup>1</sup>, 18', 1'', 18'', están colocados con los paneles aislantes correspondientes 18, 18', 18'' a una y otra parte de un travesaño portador.

En la figura 14, dos conjuntos de emparedado 1, 18, 1', 185.- 18' están montados de un mismo lado de un travesaño portador 16. La flecha F indica el sentido en el cual los elementos sucesivos son colocados verticalmente. Al contrario del caso de la figura 2, los elementos no están todavía en agarre en la figura 14.

190.- Finalmente, en la figura 15, se ven en curso de ensamble en el sentido de la flecha F dos conjuntos de emparedado 1, 18 y 1', 18' dispuestos horizontalmente y fijados a dos montantes portadores 17.

Deberá entenderse que los modos de realización descritos y representados no lo han sido más que a título de ejemplos y que pueden aportarse en ellos numerosas modificaciones sin salirse por esto del espíritu del invento.

N O T A.-  
=====

Los puntos de invención que se presentan para que sean  
200.- objeto de esta Patente de Introducción en España, por diez años, son los siguientes:

1.<sup>o</sup>.- Bardal formado por elementos perfilados constituidos por una chapa de metal que puede presentar sobre su cara externa salientes ornamentales o de refuerzo, y caracterizado porque, en corte por su plano longitudinal medio el ele-  
205.- do porque, en corte por su plano longitudinal medio el ele-

- mento perfilado, posee una extremidad "macho" que comprende una primera parte perpendicular a la superficie exterior, no teniendo en cuenta eventuales salientes de la misma, y que presenta de preferencia una ranura embutida para una junta
- 210.- clásica, una segunda parte que se extiende hacia el exterior paralelamente a la superficie exterior citada, y una tercera parte unida a la segunda sensiblemente por un semicírculo, que se detiene un poco al exterior de la vertical de la primera parte, y una extremidad "hembra" que comprende
- 215.- de una primera parte idéntica a la primera parte de la extremidad macho, una segunda y una tercera partes idénticas a las de la extremidad macho, pero que se extienden hacia el interior del perfilado, y una cuarta parte que prolonga a la tercera hacia el exterior, con un ligero desplazamiento respecto a ella, sobre una longitud aproximadamente igual a la del saliente de la parte macho,
- 220.-

2º.- Bardal, caracterizado por la combinación de un perfilado según el punto 1º, y de un panel aislante por ejemplo a base de materiales de origen mineral o vegetal,

225.- de materias plásticas, de fibras, de amalgamas o de esponjas, no participando necesariamente este panel a dar resistencias mecánicas al elemento.

3º.- Bardal provisto de una junta de aislamiento susceptible de ser introducida en el alojamiento constituido

230.- por el interior del saliente macho de un perfilado según el punto 1º. caracterizado porque la junta comprende una banda adhesiva, de papel engomado por ejemplo, que soporta a un elemento continuo pero de menor anchura, de velo de vidrio por ejemplo, que se pliega de modo que se realice un con-

235.- junto que puede ser introducido en el saliente macho citado

y entre las dos mitades del cual puede alojarse la cuarta parte, en saliente, de la extremidad hembra del perfilado adyacente.

4º.- Bardal, caracterizado porque comprende montantes  
240.- portadores o travesaños portadores de cualquier tipo conocido y perfilados según punto 1º, o elementos según 2º, juntas de aislamiento según punto 3º y, eventualmente, juntas estancas conocidas dispuestas en las gargantas formadas por la cooperación de la ranura de la extremidad macho de un perfilado  
245.- lado con la ranura de la extremidad hembra del perfilado adyacente.

5º.- Bardal según el punto 4º, caracterizado porque comprende perfilados según el punto 2º, elementos según el punto 2º o conjuntos de emparedado formados por tales elementos,  
250.- dispuestos verticalmente y fijados a travesaños portadores.

6º.- Bardal según el punto 4º, caracterizado porque comprende perfiles según el punto 1º o elementos según el punto 2º, dispuestos horizontalmente y fijados a montantes portadores, y perfilados o elementos dispuestos verticalmente y  
255.- fijados a los perfiles o a los elementos dispuestos horizontalmente.

7º.- Bardal según el punto 4º, caracterizado porque tiene elementos según el punto 2º dispuestos verticalmente a una y otra parte de travesaños portadores y fijados a ellos.

260.- 8º.- Bardal según el punto 4º, caracterizado porque comprende conjuntos de emparedado formado por elementos según el punto 1º, dispuestos verticalmente y fijados a travesaños portadores.

9º.- "BARDAL FORMADO POR ELEMENTOS PERFILADOS", todo tal  
265.- y conforme se describe en la presente Memoria, la cual cons-

ta de 267 líneas y a título de ejemplo se representa en los  
adjunto dibujos.

Madrid,



ESCALA VARIABLE.

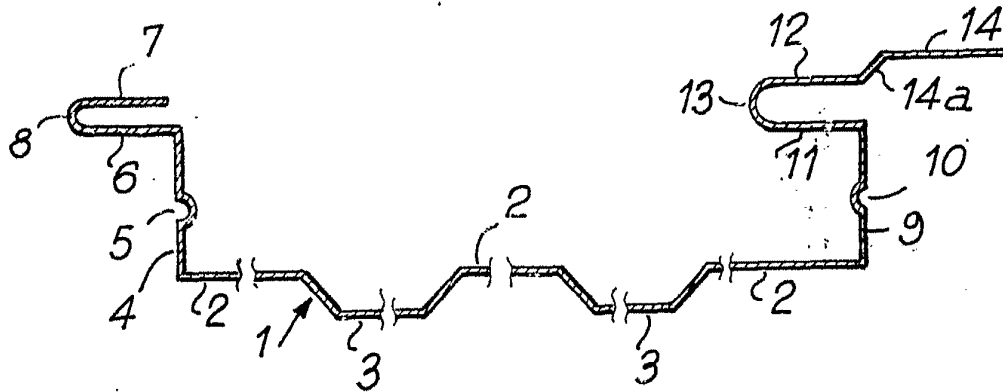

Fig. 1

Fig. 2

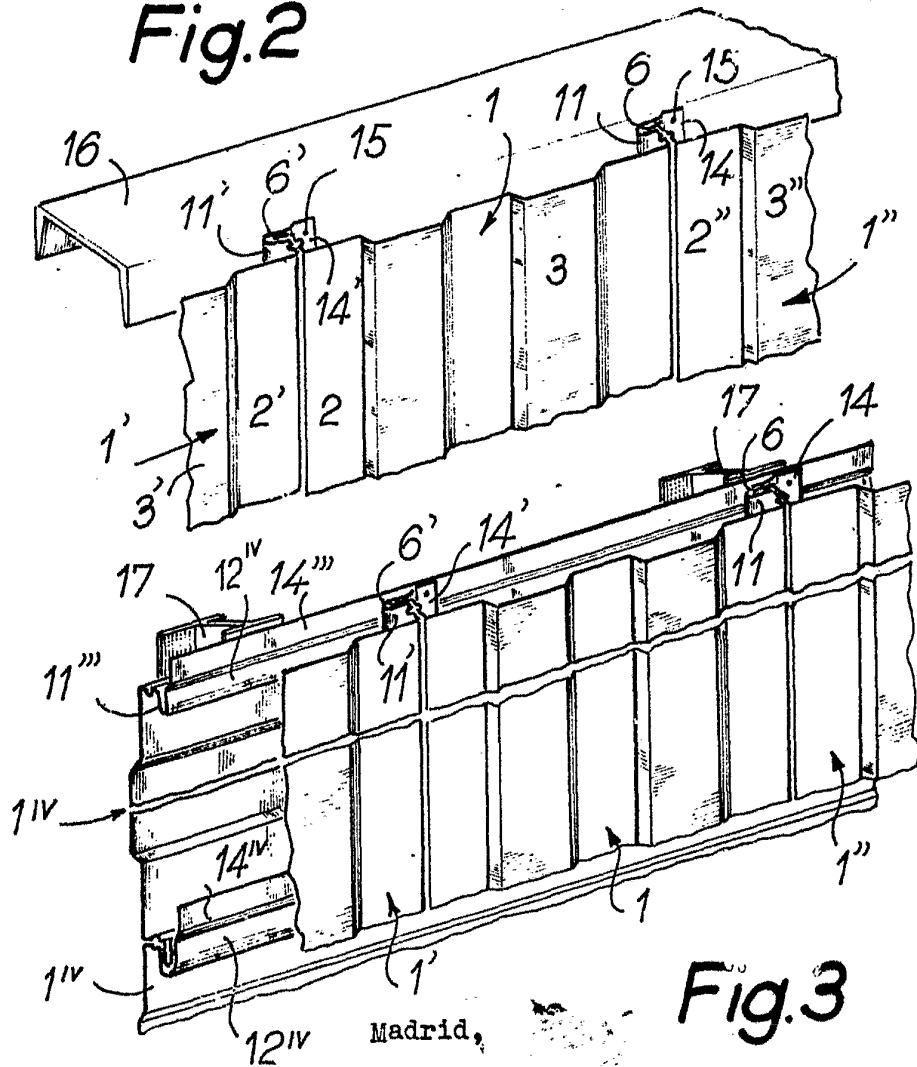

Fig. 3

Madrid,

ESCALA VARIABLE.

Fig. 4

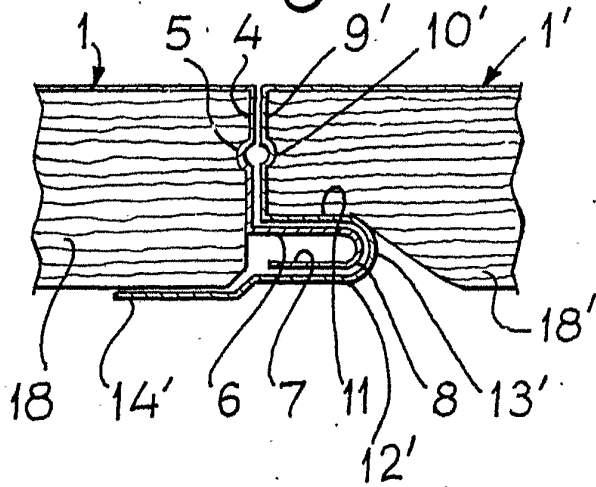

Fig. 6

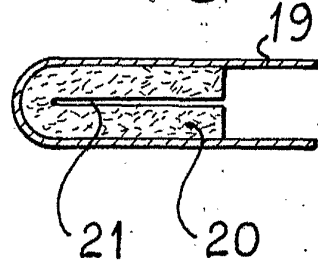
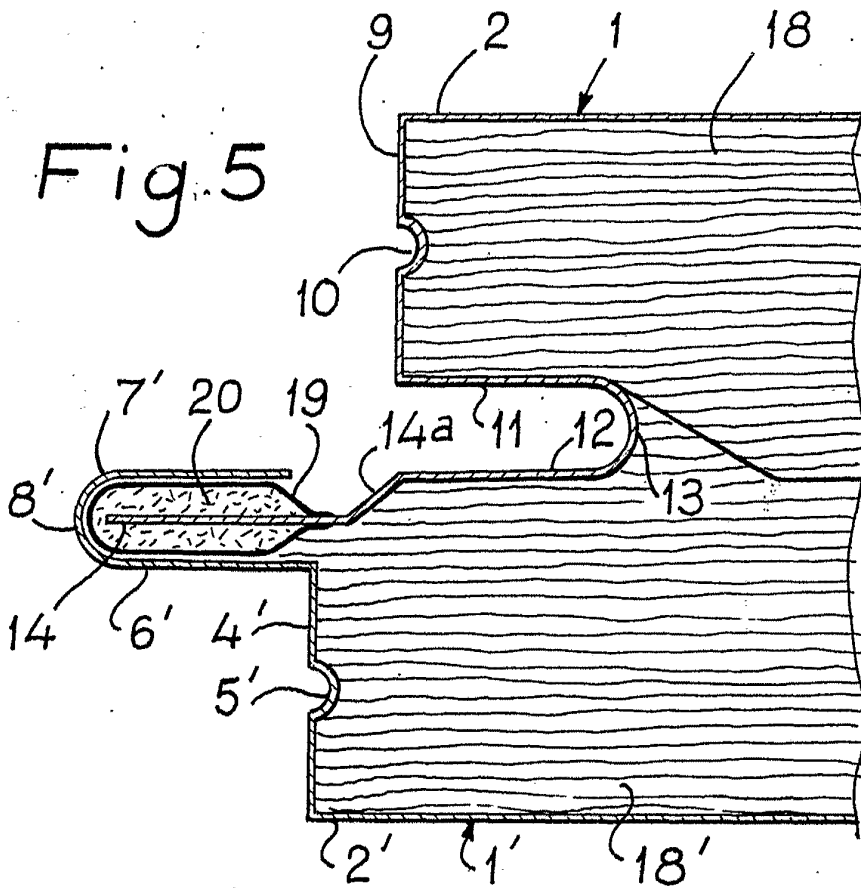

Fig. 5



Madrid,

ESCALA VARIABLE.

Fig.7

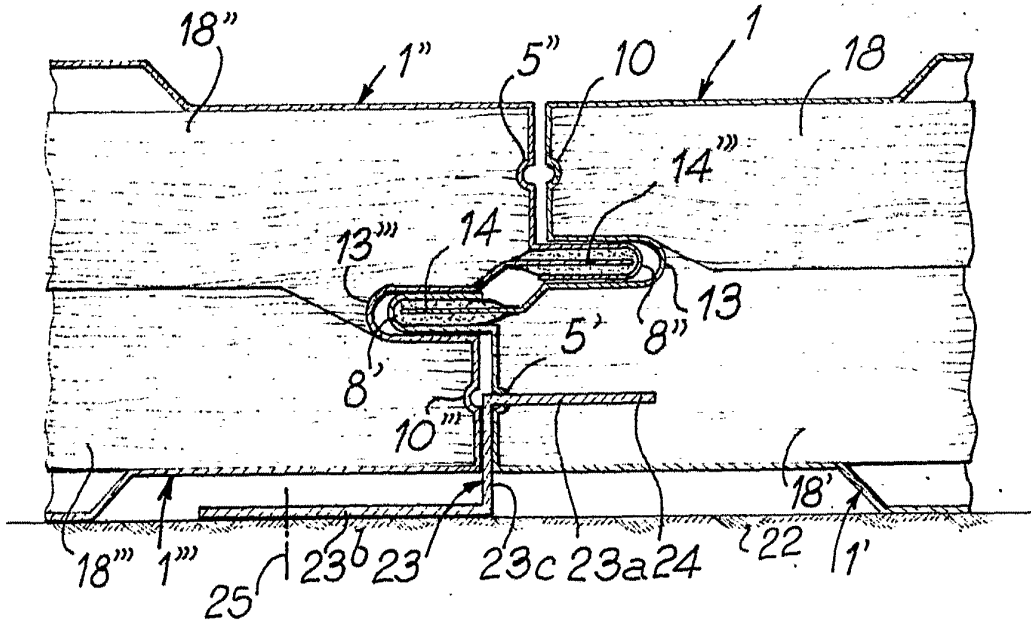

Fig.8

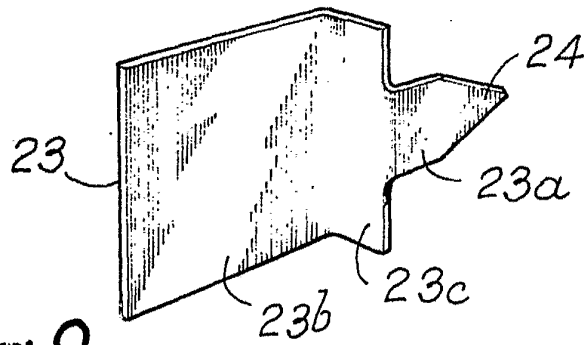

Fig.9

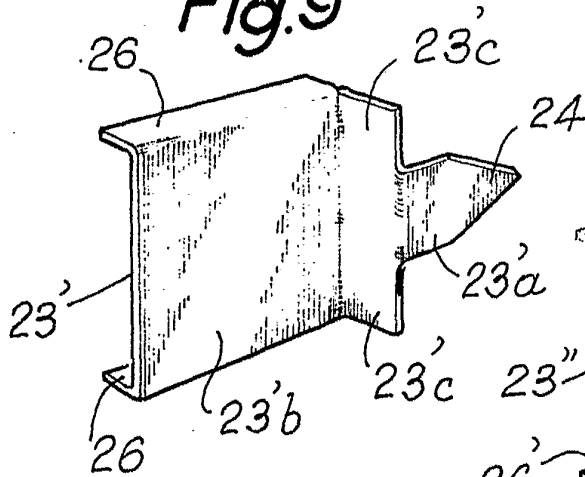
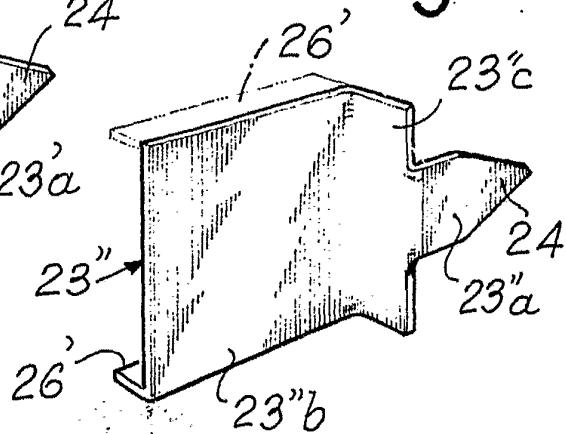

Fig.10



Madrid,

ESCALA VARIABLE.

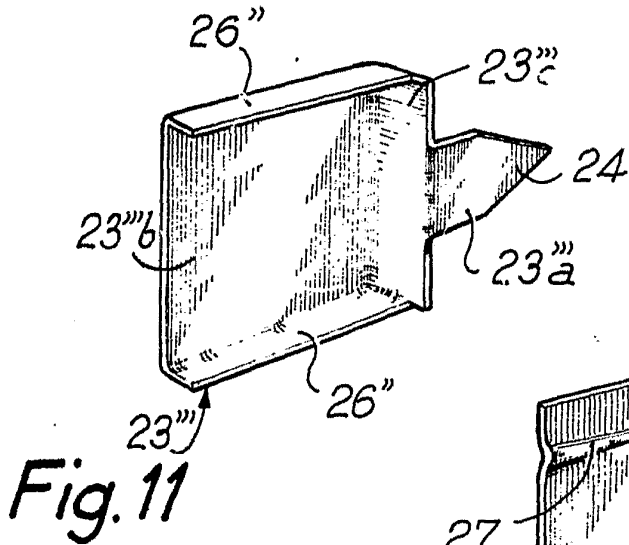

Fig. 11

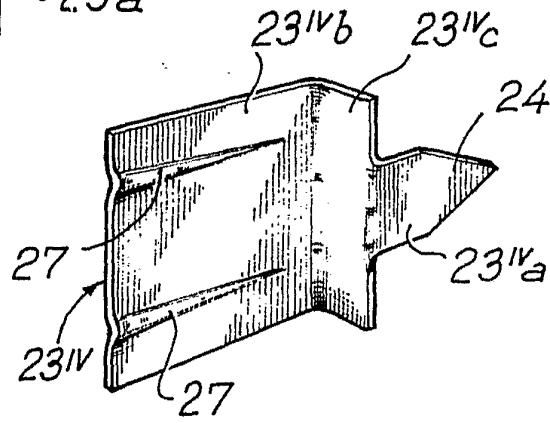

Fig. 12

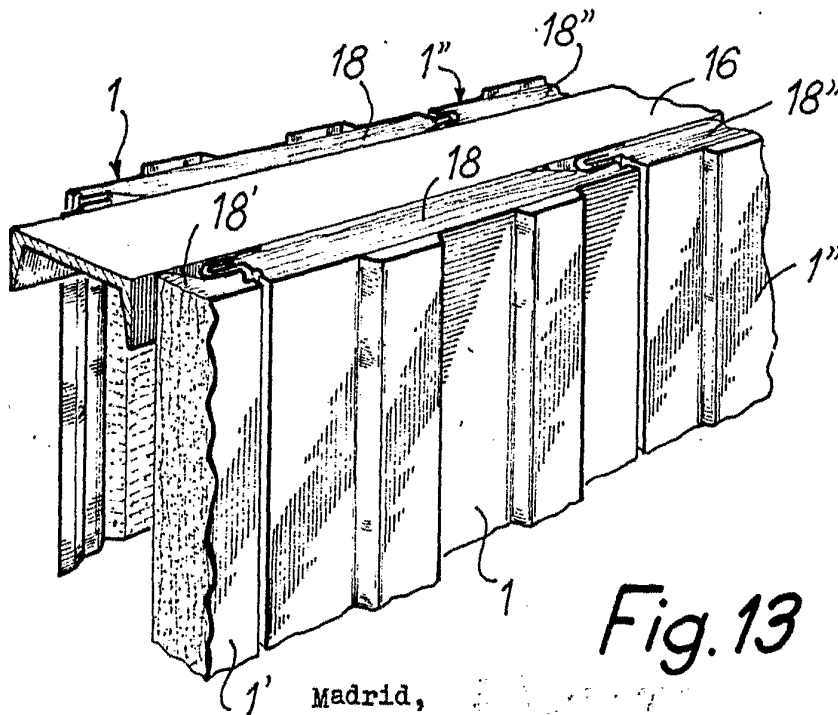

Fig. 13

Madrid,

ESCALA VARIABLE.

Fig. 14

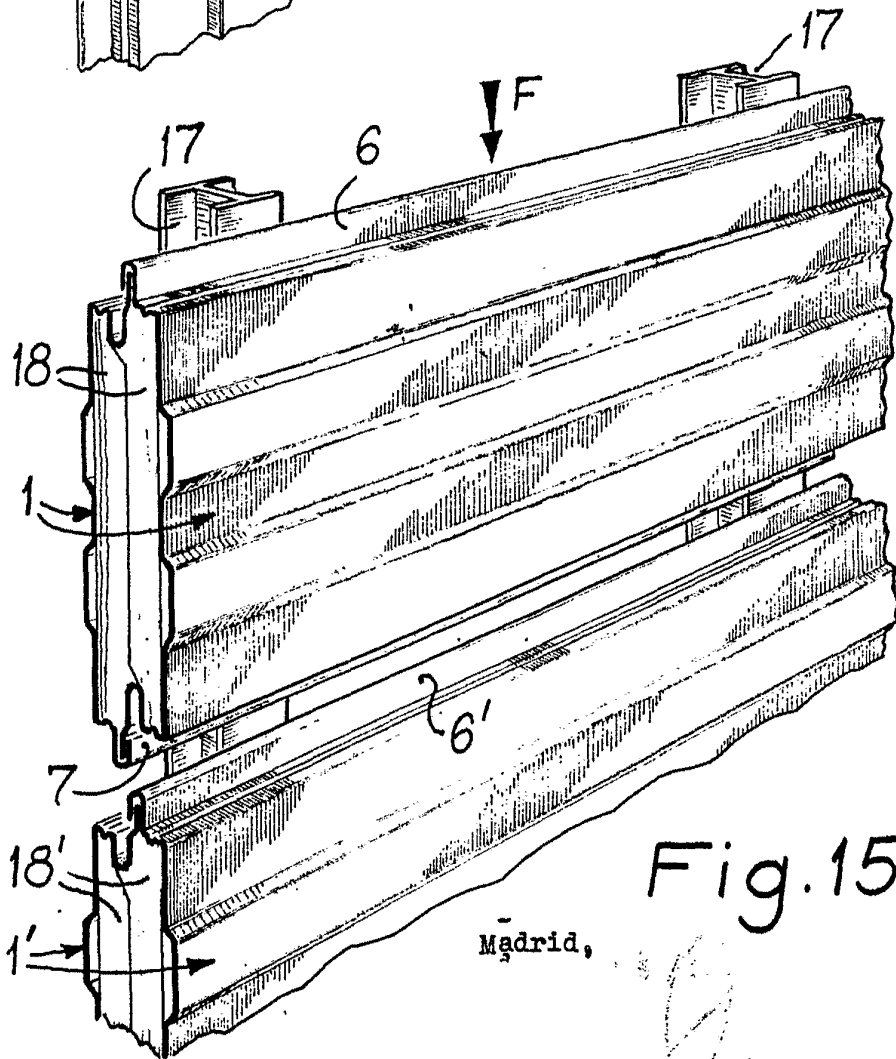
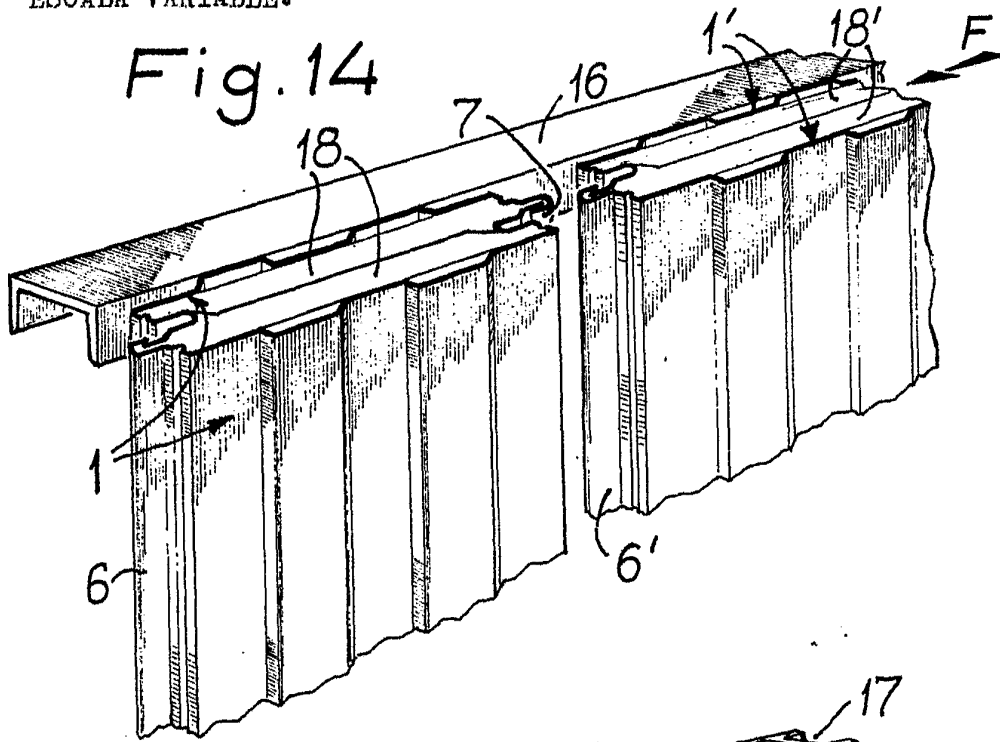

Fig. 15

Madrid,