



ESPAÑA

(19) ES	(11) NUMERO 445 123	(10) A1
(21)	(22) FECHA DE PRESENTACION 12.2.76	

PATENTE DE INVENCION

(30) PRIORIDADES: (31) NUMERO 626.578	(32) FECHA 28.10.75	(33) PAIS estadounidense.
---	------------------------	------------------------------

(47) FECHA DE PUBLICIDAD	(51) CLASIFICACION INTERNACIONAL B43L	(52) PATENTE DE LA QUE ES DIVISIONARIA
--------------------------	--	--

(64) TITULO DE LA INVENCION UN SACAPUNTAS PARA LAPIZ.
--

(71) SOLICITANTE (ES) NATIONAL ACCEPTANCE COMPANY OF AMERICA.
--

DOMICILIO DEL SOLICITANTE 105 West Adams Street, CHICAGO, Illinois 60603, Estados Unidos.-

(72) INVENTOR (ES) JOHN DOUGLAS BIRDSALL, de nacionalidad estadounidense.
--

(73) TITULAR (ES) El mismo solicitante.
--

(74) REPRESENTANTE DON BERNARDO UNGRIA GOIBURU.
--

Extracto de la descripción

5 Un sacapuntas que tiene una base sobre la cual va montada una estructura afiladora, que incluye unos rodillos afiladores, una caja definida por una figura hueca formada en un material flexible y deformable, el cual simula la cabeza de un animal que rodea la estructura afiladora, y un elemento montado para ejercer un movimiento giratorio con la estructura afiladora dentro de la figura hueca y que es ajustable con las superficies interiores de la figura hueca, de manera que al girar la estructura afiladora, dicho elemento distorsiona la cabeza de animal simulada para producir el efecto de que dicha cabeza de animal simulada está masticando el lápiz durante la operación de sacar la punta al mismo.

10

Plan general y antecedentes de la invención

15 La presente invención se refiere a un sacapuntas para lápices y tiene aplicación particular como artículo divertido destinado a producir un efecto interesante e inusitado durante la operación de afilar el lápiz.

20 Antes de la presente invención, el sacapuntas ordinario poseía una base en la cual se fijaba un soporte de montaje, montándose una caja desmontable sobre el soporte que contenía los rodillos afiladores y estaba construída para recibir las virutas del lápiz durante la operación de afilado del mismo. Si bien el sacapuntas para lápices conocido, utilizado anteriormente, realizaba la operación de sacar punta al lápiz de una manera eficaz, nunca se había intentado nada en su construcción para constituir un dispositivo de manera poco usual o que fuera interesante en su funcionamiento. Algunos sacapuntas para lápices, conocidos anteriormente incluían

25

30 combinaciones de varios colores en sus componentes, y en algu-

nos de los dispositivos conocidos, la caja para las virutas del lápiz se ha construido en una configuración distinta de la forma normal; pero en prácticamente todos los sacapuntas conocidos hasta hoy, su construcción ha venido siguiendo un diseño bien reconocido y aceptado.

5

Resumen de la invención

La presente invención se refiere a una forma única de sacapuntas para lápiz que viene a añadir un valor de diversión al procedimiento usual de sacar punta a un lápiz y resulta a un tiempo inusitado e interesante en su aspecto y en su uso.

10

El sacapuntas para lápiz de la presente invención incluye la base y el soporte usuales, soporte que va unido a la base sobre la cual va montada la estructura afiladora para girar con respecto a la misma. No obstante, esta invención se diferencia de la construcción conocida por cuanto se ha dispuesto una caja en forma de figura hueca, constituida en un material plástico deformable. La figura hueca está diseñada para presentar un aspecto provocativo, y puede tener la forma de una cabeza de animal, o ser cualquier figura conocida que proporcione un efecto interesante en el uso del artículo. Unido a la estructura afiladora, hay un elemento de leva que ajusta con la superficie interior de la figura hueca deformable, de manera que al girar los rodillos afiladores durante la operación de sacar punta al lápiz, se distorsiona la figura de un modo cómico e interesante. Para contribuir al valor divertido del artículo, existe una abertura formada en la figura en un lugar que simula su boca, estando tal abertura emplazada de manera que se inserta en ella el lápiz que se trata de afilar para quedar situado entre los

15

20

25

30

rodillos afiladores de la estructura afiladora. Así pues, al hacerse girar la manivela del sacapuntas, para afilar un lápiz, el elemento de leva montado en la estructura afiladora distorsiona la figura hueca y produce la impresión de que según se va afilando el lápiz la figura lo va masticando.

Así pues, un objeto de la presente invención es el de aportar un sacapuntas para lápiz que posee una caja de alojamiento en forma de cabeza deformable, la cual se distorsiona durante la operación de afilado del lápiz para dar la impresión de que se mastica el lápiz mientras se afila.

Otro objeto, características y ventajas de la invención se desprenderán del curso de la descripción considerada en relación con los planos ilustrativos que se acompañan.

Descripción de los planos

En los planos que representan la mejor forma actualmente concebida para llevar a efecto la presente invención:

La fig. 1 es una vista en perspectiva del sacapuntas de la presente invención, que muestra una forma de una figura de animal utilizada en conjunción con la misma;

La fig. 2 es una vista posterior en alzado del mismo;

La fig. 3 es una vista en perspectiva similar a la fig. 1 que representa el movimiento de la estructura del sacapuntas para distorsionar la figura durante su funcionamiento;

La fig. 3a es una vista correspondiente a la fig. 3, con una porción cortada que muestra la posición del elemento de leva tal como va ligado a la estructura afiladora;

La fig. 4 es una vista similar a la fig. 3 que muestra otra posición de la manivela de la estructura afila-

dora durante el funcionamiento del afilado del lápiz;

La fig. 4a es una vista correspondiente a la fig. 4 con una porción de la figura cortada para mostrar la posición del elemento de leva en su interior;

5 La fig. 5 es una vista seccional tomada a lo largo de la línea 5-5 de la fig. 2;

La fig. 6 es una vista posterior en alzado de la figura hueca y de la placa posterior unida a la misma;

10 La fig. 7 es una vista seccional tomada a lo largo de la línea 7-7 que muestra una posición del elemento de leva en su interior;

La fig. 8 es una vista similar a la fig. 7 que muestra otra posición del elemento de leva;

15 La fig. 9 es una vista similar a las figs. 7 y 8, que muestra otra posición más del elemento de leva; y

La fig. 10 es una vista en perspectiva despiezada del extremo exterior de la estructura afiladora y del elemento de leva tal como va ligado a una extensión montada en la estructura afiladora.

20 Descripción de la invención

Con referencia ahora a los planos, y particularmente a las figs. 1 a 5, diremos que el sacapuntas para lápiz conforme a la presente invención se ha representado e indicado en general con la referencia numérica 10. El sacapuntas 25 10 comprende una base 12 de construcción normal, siendo montable la base 12 sobre una superficie horizontal o vertical de cualquier manera adecuada, como por ejemplo mediante tornillos o un sistema similar, o mediante un dispositivo de unión por vacío. Ligado a la base 12 y proyectado hacia arriba, 30 hay un soporte de montaje 14 sobre cuyo extremo superior se

encuentra unida una porción tronco-cónica 16 que recibe un eje 17. Unida al eje 17 por un tornillo 22, hay una palanca 18 que presenta una manivela 20 montada en disposición rotativa sobre su extremo exterior. Fijada a la parte del eje 17 que se extiende a través de la porción tronco-cónica 16, se encuentra una estructura afiladora indicada en general en 24 que incluye unos rodillos afiladores 26 inclinados en la forma usual para definir un espacio cónico entre ellos destinado a recibir el lápiz que se trata de afilar. Fijado a los rodillos afiladores 26 de la estructura afiladora, hay un bastidor 28 al que va unida la guía del lápiz 30, guía 30 que presenta una cavidad tubular 32 formada en su interior para guiar un extremo del lápiz entre los rodillos 26 de la manera usual.

Montada en forma desmontable sobre el soporte 14 hay una caja de alojamiento indicada en general con el número 34, que no sólo define un receptáculo destinado a recibir las virutas del lápiz durante una operación de afilado del mismo, sino que como se expondrá después más específicamente, forma también un artículo ornamental, interesante e inhabitual, que proporciona un efecto divertido durante la operación de sacar punta al lápiz. La caja 34 incluye una placa de montaje 36 provista de una abertura roscada 38 formada en la misma y en la cual se han formado también unas muescas 40. Se han formado resaltos y roscas correspondientes sobre el soporte de montaje 14 junto a la porción tronco-cónica 16, que son recibidos en las roscas y muescas 40 de la abertura 38 en forma ordinaria, siendo la placa de montaje 36 giratoria para bloquear la caja 34 sobre el soporte 14. Formada como parte de la caja 34 y unida a la placa de montaje 36, hay una figura hueca de juguete 42 configurada y construída como una réplica de la

cabeza de un animal o similar, estando constituidas las características faciales del animal de cualquier manera interesante o inhabitual, según ilustrado en las figs. 1 a 4, que producirán un efecto divertido en la operación del afilado del lápiz. En la forma de la figura hueca de juguete 42 que se ha representado aquí, se ha dispuesto también un hocico alargado 44 en el que existe una abertura 46 en su extremo exterior, cuyo propósito describiremos después. Quede entendido que la figura hueca de juguete 42 puede tener diversas formas y configuraciones, pudiendo simular diversos animales u otras formas originales de criaturas que puedan producir el efecto deseado según se describirá.

Unida también a la placa de montaje 36 y proyectada hacia delante y hacia arriba respecto a la misma, hay una pared curva 48 formada como parte integral de la figura hueca de juguete 42. Como se ha representado en la fig. 5, el espacio formado entre la pared curva 48 y la placa 14 está dispuesto bajo los rodillos afiladores 26 y define así un receptáculo para recibir las virutas del lápiz durante una operación de afilado del mismo. Como se comprenderá, se puede también diseñar la pared 48 según cualquier configuración deseada para complementar el aspecto de la cabeza 42 de la figura hueca de juguete.

Durante una operación de afilado de un lápiz, se inserta el lápiz que se trate de afilar por la abertura 46 del hocico 44, pero con el fin de que el lápiz sea dirigido dentro de la cavidad tubular 32 de la guía 30 para el lápiz, a fin de que quede insertado entre los rodillos 26; se ha previsto una extensión tubular 50, montada directamente sobre la guía 30 del lápiz, El extremo exterior de la extensión 50

queda alineado con la abertura 46 y situado adyacente a la misma; y como se ha representado en la fig. 5, la extensión 50 define también una guía para dirigir al lápiz que se trata de afilar por la guía 30 para su ajuste con los rodillos afiladores 26. Quede entendido que en el caso de que la figura de juguete unida a la placa 36 esté formada con un hocico u otro contorno facial que no se extienda hacia afuera en la distancia que se ha representado en el hocico 44, la extensión 50 puede ser más corta o bien eliminarse enteramente si es necesario.

Durante la operación de afilado del lápiz, el efecto deseado que se trata de conseguir mediante la invención es el de que la figura de juguete 42 mastique el lápiz. Para conseguir este efecto, se ha dispuesto un elemento de leva 52 y en la forma de la invención que aquí se ha ilustrado está formado con una abertura central destinada a recibir la extensión 50 en ajuste friccional con la misma. De este modo, el elemento de leva 52 gira con la extensión 50, la guía del lápiz 30, el bastidor 28 y los rodillos 26 que forman parte de la estructura afiladora. Según se ha ilustrado más claramente en la fig. 10, el elemento de leva 52 incluye unas pestañas exteriores curvas 54 que van unidas a los bordes periféricos exteriores del elemento de leva. Las pestañas 54 son ajustables con las superficies interiores de las paredes adyacentes del hocico 44 de la figura de juguete, y como se describirá, distorsionarán la figura de juguete según se hace girar la estructura afiladora del lápiz.

Para obtener el efecto deseado de simulación de que la figura de juguete 42 mastica el lápiz durante la operación de sacar punta al mismo, la figura de juguete está

moldeada en un material plástico flexible adecuado. Al moldear la figura de juguete de material plástico flexible, se logra cualquier forma y/o diseño deseados, y se pueden obtener una variedad de contornos faciales que al ser distorsionados darán un efecto interesante durante la operación de afilado del lápiz. La dimensión longitudinal del elemento de leva 52 es tal que fuerza ligeramente hacia afuera las paredes del hocico 44 de la figura de juguete con las que coincide. Así, al hacerse girar la estructura afiladora 24 durante una operación de afilado de un lápiz, las paredes del hocico 44 contra las que se aplica la leva se contorsionarán para producir lo que parecerá un efecto de masticar mientras se afila el lápiz. Como se ha representado en las figs. 6a y 9, el eje geométrico longitudinal del elemento de leva está dispuesto en una posición horizontal en general, posición del elemento de leva 52 que obliga al hocico 44 a seguir el contorno que se ha ilustrado. Al hacer girar la manivela 20 del sacapuntas para que la estructura afiladora entre en rotación, se mueve con ella el elemento de leva 52 tal como se ha representado en las figs. 4a y 7 a una posición vertical, con lo cual se distorsiona el hocico 7 en una dirección diferente. Así pues, puede verse que al hacerse girar el elemento de leva 52 a las posiciones ilustradas en las figs. 7, 8 y 9, se distorsionan el hocico 44 y las paredes contiguas de la figura de juguete para producir lo que parece ser un efecto de masticar el lápiz. Se comprenderá que al insertarse el lápiz por la abertura 46, la extensión 50, la guía 30, y entre los rodillos 26, se afilará el mismo cuando se hace girar la manivela 20, cayendo las virutas del lápiz dentro del receptáculo

5 formado entre la placa 36 y la pared 48. Según continúa la rotación de la manivela 20, y va siendo afilado el lápiz, las paredes de la figura de juguete son distorsionadas continuamente produciendo el efecto aparente de masticar, lo cual añade un interesante valor recreativo al sacapuntas durante su uso.

10 Si bien se ha representado y descrito aquí determinada estructura específica de la invención, será manifiesto para los expertos en esta industria que se pueden introducir diversas modificaciones de las piezas, sin salir del espíritu y del ámbito del concepto inventivo de que se trata, y que la misma no se limita a las formas particulares aquí representadas y descritas, salvo en cuanto se indica en el ámbito cubierto por las reivindicaciones adjuntas.

15 En resumen, la Patente de Invención que se solicita deberá recaer sobre las siguientes

REIVINDICACIONES

20 1. Un sacapuntas para lápiz, que comprende una base a la cual va ligado un soporte de montaje, una estructura afiladora montada en disposición giratoria sobre dicho soporte de montaje y que incluye una manivela a la que van ligados funcionalmente unos rodillos afiladores y una guía para el lápiz fijada a los citados rodillos para guiar un lápiz que se trata de afilar entre los mismos, una figura hueca constituida en un material flexible, deformable, fijada a dicha estructura afiladora en relación circundante
25 respecto a los mencionados rodillos, figura que presenta una abertura formada en ella que queda alineada con dicha guía para el lápiz a fin de recibir en su interior un lápiz destinado a ser afilado, y un medio montado para ejercer un mo-
30

5 vimiento rotativo con dicha estructura afiladora y dentro de la citada figura hueca, y que es ajustable con las superficies interiores de dicha figura hueca, con lo que la rotación de dichos rodillos y medio de rotación durante una operación de afilado del lápiz es causa de que dicho elemento de leva distorsione la figura flexible.

10 2. Un sacapuntas para lápiz según la reivindicación 1 en el que dicha figura hueca simula la cabeza de un animal, estando la citada abertura de dicha figura situada de modo que simula la boca del animal, con lo que la inserción de un lápiz por dicha abertura para entrar en ajuste con dichos rodillos durante una operación de afilado del lápiz y la distorsión de la mencionada figura hueca por el indicado medio de rotación simula un movimiento de masticación por dicha figura.

15 3. Un sacapuntas para lápiz según la reivindicación 2, estando definido dicho medio de rotación por un elemento de leva que incluye una placa de leva montada funcionalmente sobre la citada estructura afiladora para girar con la misma, estando formada la citada placa de leva de manera que su extensión longitudinal tiene una dimensión tal que hace que los extremos de dicho elemento de leva coincidan con la superficie interior de dicha figura.

20 4. Un sacapuntas para lápiz según la reivindicación 3, en el que los extremos del citado elemento de leva incluyen unas pestañas curvas de leva que proporcionan un contacto de superficie suficiente con las superficies internas de dicha figura hueca para causar un efecto continuo de distorsión de dicha figura según gira la mencionada estructura afiladora.

30

5. Un sacapuntas para lápiz según la reivindicación 1, en el que existe una extensión tubular unida a dicha guía para el lápiz y que se proyecta desde ella hacia fuera dentro de los límites de dicha figura hueca, comunicando la abertura existente en dicha figura directamente con el extremo exterior de la citada extensión, con lo que un lápiz insertado por dicha abertura de la figura es dirigido a través de dicha extensión tubular y de dicha guía entre los citados rodillos.

6. Un sacapuntas para lápiz según la reivindicación 5, simulando la citada figura la cabeza de un animal, incluyendo dicha cabeza un hocico alargado en el que queda alojada la mencionada extensión.

7. Un sacapuntas para lápiz según la reivindicación 1, estando definido dicho medio de rotación por un elemento de leva de configuración general rectangular, definiendo los bordes exteriores extremos de dicho elemento de leva unos extremos de contacto que ajustan con las superficies internas de dicha figura hueca durante la operación de afilado del lápiz.

8. Un sacapuntas para lápiz según la reivindicación 1, incluyendo dicha figura hueca una placa posterior montada sobre dicho soporte de montaje, una pared delantera curvada hacia arriba, unida a la placa posterior por su extremo inferior y que define un receptáculo con la misma que queda situado bajo dichos rodillos, para recibir las virutas del lápiz que se desprenden del mismo durante la operación de afilado.

9. Un sacapuntas para lápiz según la reivindicación 8 en el que existe una extensión tubular ligada a dicha guía

para el lápiz y que se proyecta desde la misma hacia fuera dentro de los límites de la citada figura hueca.

5

10. Un sacapuntas para lápiz según la reivindicación 9, en el que la abertura de dicha figura comunica directamente con el extremo exterior de dicha extensión, con lo que un lápiz insertado por dicha abertura de la figura es dirigido por la citada extensión tubular y la citada guía entre los mencionados rodillos.

10

11. Se reivindica por último como objeto sobre el que ha de recaer la Patente de Invención que se solicita:
UN SACAPUNTAS PARA LAPIZ.

Todo conforme queda descrito y reivindicado en la presente memoria descriptiva que consta de trece páginas mecanografiadas, y dibujos que se acompañan.

15

Madrid, 12 febrero 1.976
BERNARDO UNGRIA

p.p.

20

25

30

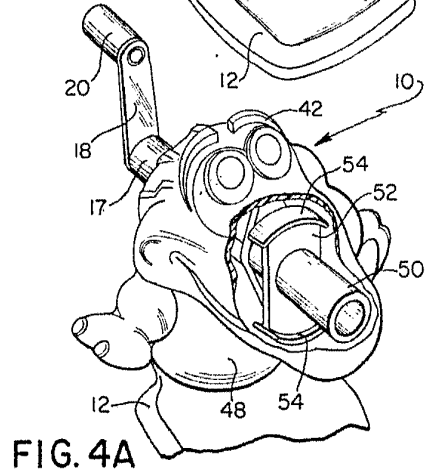
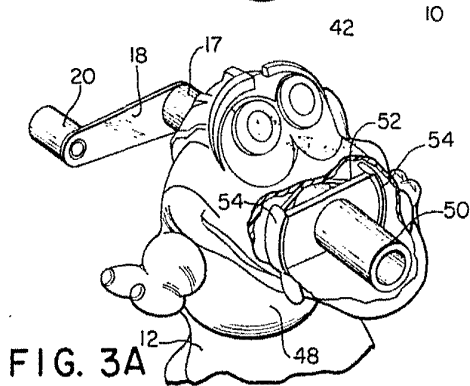
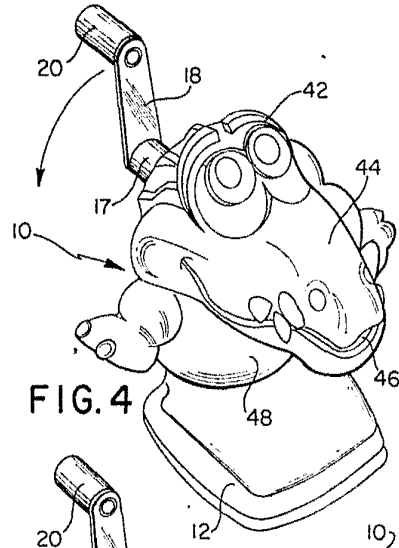
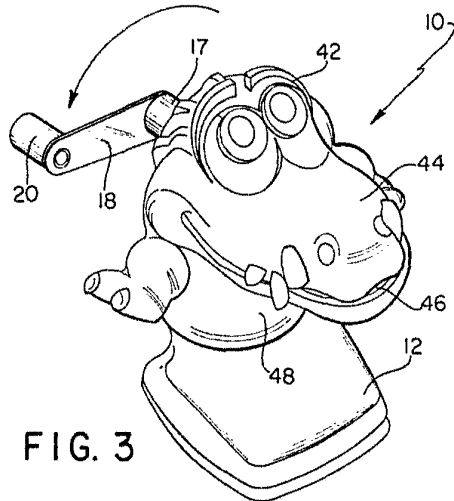
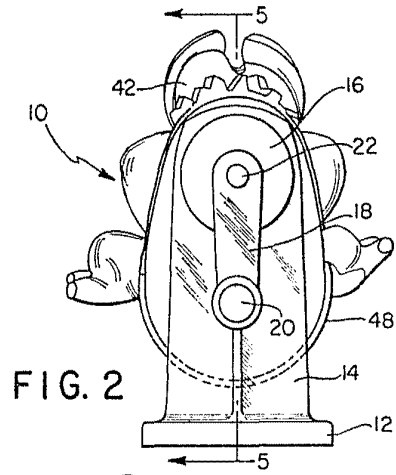
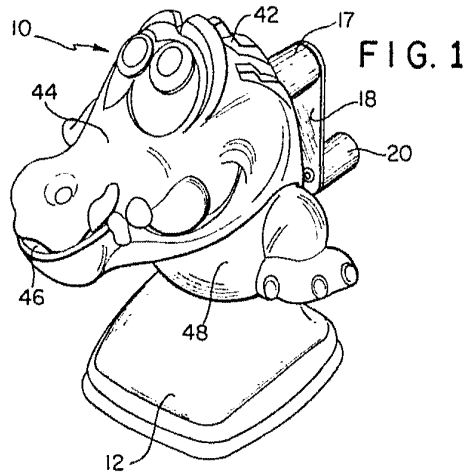

ESCALA VARIABLE
Madrid, 12 febrero 1.976
BERNARDO UNGRIA

D.O.

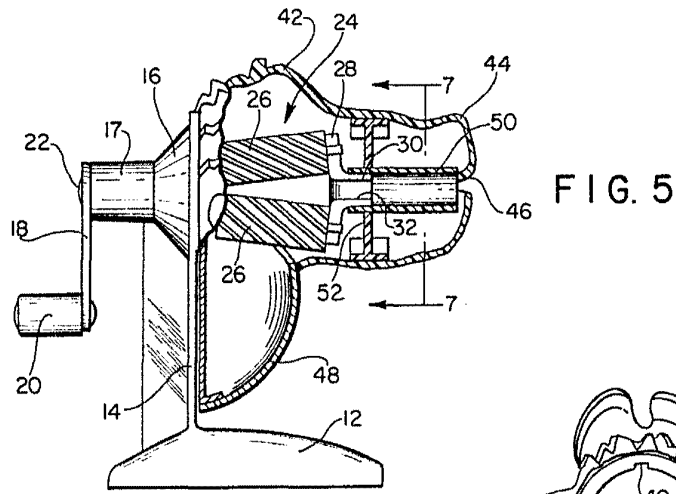

FIG. 5

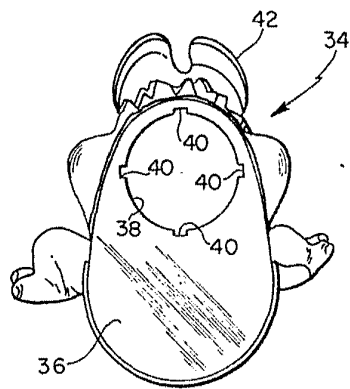

FIG. 6

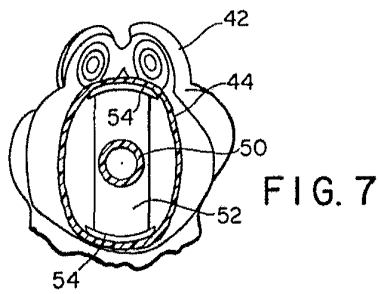

FIG. 7

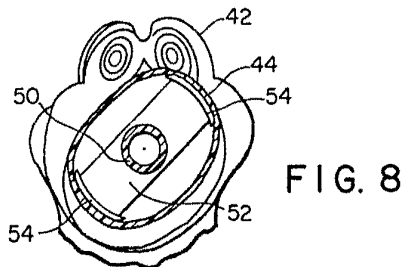

FIG. 8

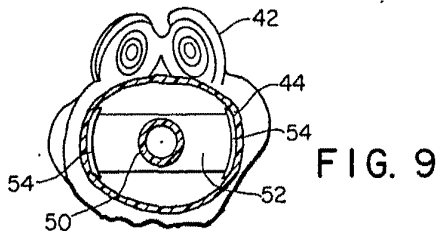

FIG. 9

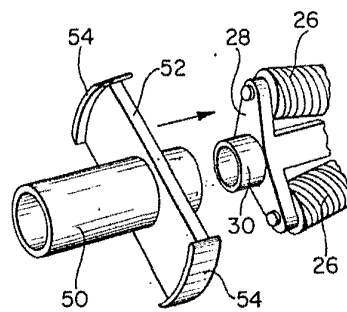

FIG. 10

ESCALA VARIABLE
 Madrid, 12 febrero 1.976
 BERNARDO UNGRIA
 P.P.