



10	ES	11	NUMERO	445085	10	A1
		21				
		22	FECHA DE PRESENTACION			

PATENTE DE INVENCION

66 PRIORIDADES:		
61 NUMERO	62 FECHA	63 PAIS
47 FECHA DE PUBLICIDAD	51 CLASIFICACION INTERNACIONAL	62 PATENTE DE LA QUE ES DIVISIONARIA
	A21C	
64 TITULO DE LA INVENCION		
"PERFECCIONAMIENTOS EN MAQUINAS DIVISORAS PESADORAS DE MASAS PANIFICABLES"		
71 SOLICITANTE (S)		
TURU, S.A. y D. JOSE CASTILLA LAZO		
DOMICILIO DEL SOLICITANTE		
TARRASA (Barcelona), Avda. Abad Marcet, 87 y Garcia Humet, 37		
72 INVENTOR (ES)		
D. JOSE CASTILLA LAZO		
73 TITULAR (ES)		
TURU, S.A. y D. JOSE CASTILLA LAZO		
74 REPRESENTANTE		
D. RICARDO BORDEHORE LLORENS, Agente Oficial de la Fropiedad Industrial		

MEMORIA DESCRIPTIVA

La presente patente de invención tiene por objeto unos perfeccionamientos en máquinas divisoras pesadoras de masa panificables.

Como ya es sabido, con las máquinas existentes en la actualidad del indicado tipo se tropieza con dificultades y grandes inconvenientes para conseguir una gama de pesos adecuada.

Con los perfeccionamientos a que se refiere esta invención se obtiene, mediante una solución técnicamente sencilla, una extensísima gama de pesos, por ejemplo; en porciones de masa desde 20 g hasta 1.500 g de pesaje exacto. Dicha solución comporta, en líneas generales, el disponer un émbolo hueco medidor y un segundo émbolo de medida fina deslizante en el interior del primero, ambos accionados mecánicamente. De esta forma, se consiguen dos diferentes gamas de pesos. Por ejemplo, en la escala de peso mayor, el émbolo hueco medidor y el émbolo de medida fina se desplazan conjuntamente, mientras que en la escala de peso pequeño solamente se desplaza el émbolo de medida fina.

En las máquinas existentes los émbolos o pistones que determinan el peso son siempre empujados para su desplazamiento por la presión de la masa.

Los presentes perfeccionamientos aportan la solución para aquellos tipos de masas muy tenaces y que exigen una mayor presión para ser comprimidas en el interior de la cámara de pesos, por lo que es aconsejable que el

émbolo medidor sea accionado mediante sistema mecánico.

De acuerdo con la invención, se ha ideado una disposición sencilla en el aspecto técnico y de resultados totalmente positivos.

5. Para facilitar una explicación detallada y la comprensión de lo expuesto, se acompañan unos dibujos en los que se representa un caso práctico de realización que se cita sólo a título de ejemplo no limitativo del alcance de esta patente.

10. En dichos dibujos:

La figura 1 muestra esquemáticamente una sección transversal de una máquina divisora-pesadora de masas panificables construida de acuerdo con los perfeccionamientos objeto de la invención.

15. Y las figura 2 y 3 ilustran diversas secciones de sus componentes.

20. En la figura 1 se indica con -6- una tolva de carga debajo de la cual se encuentra un recipiente rectangular -7- dispuesto perpendicularmente a dicha tolva y en cuyo interior se desplaza alternativamente el pistón llenador -10- accionado por el brazo principal -14-. Paralelamente a dicho brazo, un segundo brazo -14a- se halla unido por medio del tirante -12- a la articulación -8-. En frente de la tolva intermedia -5- se encuentra una superficie de guía -4- que conduce en movimiento rectilíneo alternativo una cámara de pesos -3- que consiste en una cámara rectangular en cuyo interior se desliza el émbolo hueco medidor -2- dentro del cual está dispuesto, a su vez, el émbolo de medida fina -1-.

25.

De acuerdo con la figura 2, el accionamiento de la máquina se realiza desde el eje principal -27- que gira constantemente con velocidad uniforme. Sobre este árbol va fijado el disco -28- dotado de un dedo -29- provisto de un rodillo que se desliza en el paso vertical de la colisa -30- unida rígidamente a la cremallera -31-, comunicando un movimiento alternativo de traslación a los brazos principales -14- y -14a-.

De conformidad con la figura 1, un elemento de empuje elástico -11- está acoplado por un lado mediante el bulón -9- con el vástago -13-, en tanto que por el extremo opuesto dicho elemento elástico -11- se halla acoplado con la palanca articulada -17-. El vástago -13- es deslizante en el núcleo de acoplamiento -15- que se halla unido por los tornillos -16-. El resorte de compresión -11- ejerce fuerza cuando la palanca articulada -17- y el núcleo de acoplamiento -15- son desplazados hacia adelante, en cuyo caso se deslizan a través del vástago -13-. Cuando antes de terminar su carrera, el pistón de llenado -10- queda parado, mientras la cámara de pesos es llenada completamente de masa y el brazo principal -14- continúa su empuje, acciona el resorte de compresión -11-, compensando la diferencia de su recorrido.

En la figura 3 se muestra mejor la constitución del mecanismo de acuerdo con los perfeccionamientos que acciona los émbolos de medidas. En tal figura se aprecia como la varilla tope -20- solidaria y perpendicular respecto al eje graduador -19- constituido por un husillo fileteado en los desplazamientos alternativos de la cámara

de pesos -24- (izquierda-derecha respecto a la dirección del pistón medidor) da impulso a la articulación -21- y ésta, a su vez, transmite movimiento a la palanca articulada -22- que, por estar solidarizada por su extremo con el émbolo de medida, le imprime movimiento, deslizándose hacia afuera hasta dejar libre la cavidad conveniente al volumen de masa que antes pudo ser seleccionado, debido a una escala de lectura convencional no representada.

La expulsión de la porción de masa se realiza mediante el rodillo -23- de posición fija al hacer tope con el mismo la palanca -22- unida a la cámara desplazable la cual en su recorrido obliga al émbolo medidor -26- a introducirse en la cámara de pesos -24-. Un eje -25- de reducido diámetro y accionado a elevadas revoluciones, permite desprender las porciones de masa por reducido que sea su peso y depositarlas en un transportador convencional -18- (fig. 1) para su envío.

Los perfeccionamientos, dentro de su esencialidad, pueden ser llevados a la práctica en otras formas de realización que difieran sólo en detalle de la indicada únicamente a título de ejemplo, a las cuales alcanzará asimismo la protección que se recaba. Por tanto, podrán ser construidas las máquinas de referencia en cualquier configuración y tamaño y con los accesorios y materiales más convenientes, por quedar todo ello comprendido en el espíritu de las reivindicaciones siguientes.

= . =

N O T A

Descrito el objeto del presente invento se de-

claran nuevas y de propia invención las siguientes reivindicaciones.

- 1.- Perfeccionamientos en máquinas divisoras-pesadoras de masas panificables, caracterizados esencialmente
5. por el hecho de comprender una cámara hermética dispuesta debajo de la tolva de carga de la masa y en cuyo interior se desplaza alternativamente un pistón llenador destinado a inyectar masa a una segunda cámara de desplazamiento transversal respecto a la dirección del movimiento del
10. pistón llenador y provista de un émbolo hueco medidor en cuyo interior se aloja un segundo émbolo de medida fina, accionados ambos mecánicamente de manera que es posible obtener dos diferentes gamas de pesos mediante el deslizamiento conjunto de los dos émbolos en la escala de peso
15. mayor y con el solo desplazamiento del émbolo de medida fina en la escala de peso pequeño.

- 2.- Perfeccionamientos en máquinas divisoras-pesadoras, según la reivindicación anterior, caracterizados por el hecho de que en el eje graduador de pesos y perpendicular al mismo está fijada una varilla con rodillo de
20. tope en su extremo que confiere movimiento a una articulación intermedia que transmite el movimiento a una palanca articulada centralmente y de uno de cuyos extremos es solidario el émbolo de medida fina.

25. 3.- Perfeccionamientos en máquinas divisoras-pesadoras de masas panificables, según la reivindicación 1, caracterizados por el hecho de comprender una palanca de articulación del pistón llenador, unida al mismo y conectada a un brazo principal mediante un elemento de acopla-

miento a rótula, cuyo brazo realiza una carrera determinada, y por comprender un elemento de empuje elástico que rodea al vástago del pistón llenador y está dispuesto para ejercer una fuerza elástica sobre dicho brazo, reaccionando el empuje del mismo en el punto de articulación del pistón llenador al moverse el brazo, de modo el pistón comprime la masa en la cámara de pesos.

5.

4.- Perfeccionamientos en máquinas divisoras-pesadoras de masas panificables.

10.

Según se describe y reivindica en la presente memoria descriptiva que consta de 7 páginas foliadas y escritas a máquina por una sola de sus caras, acompañadas de los dibujos reglamentarios.

Madrid, a

9 FEB. 1976

15.

p.a.



dv.

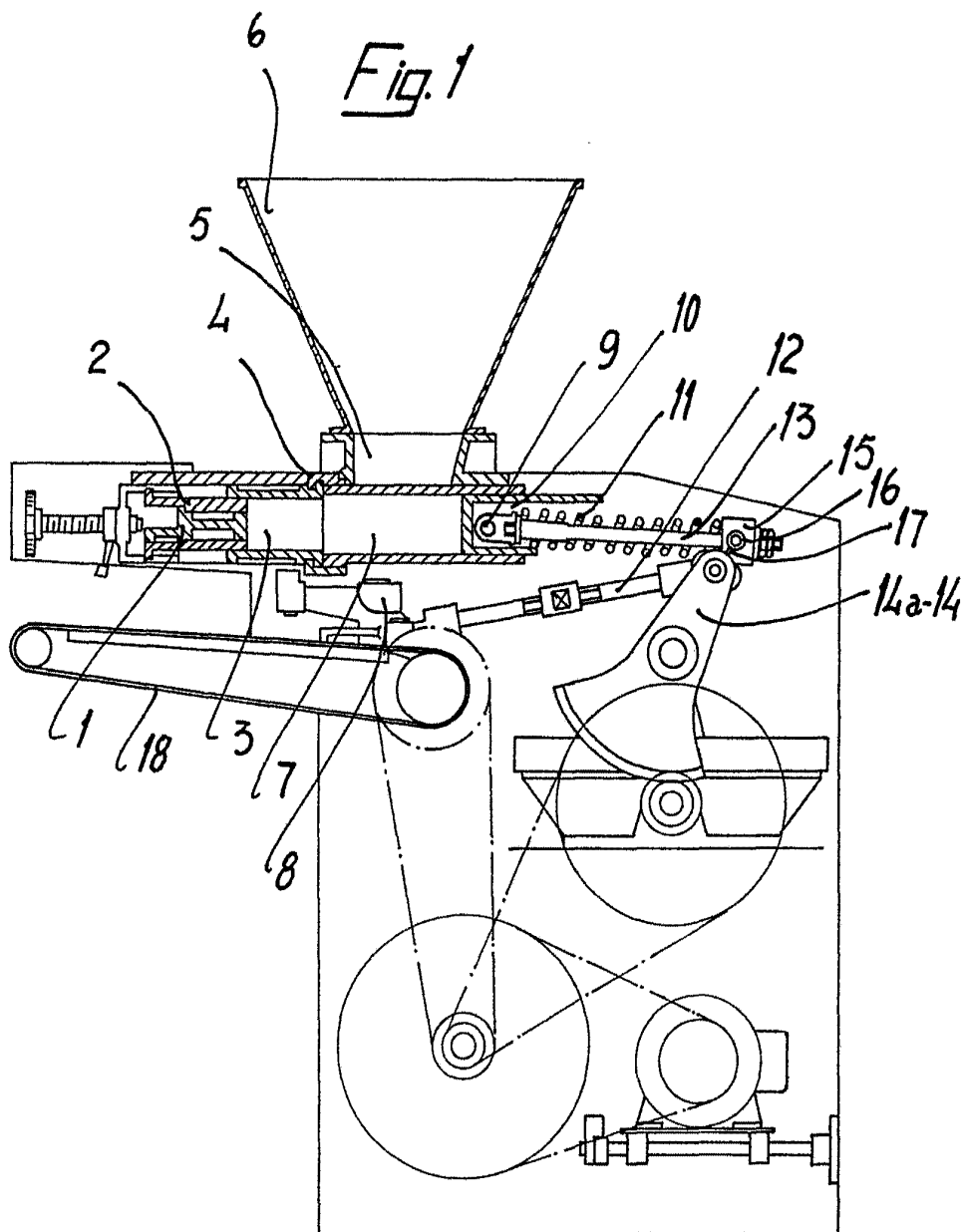

Madrid, a 9 FEB 57
p.a.

[Handwritten signature]

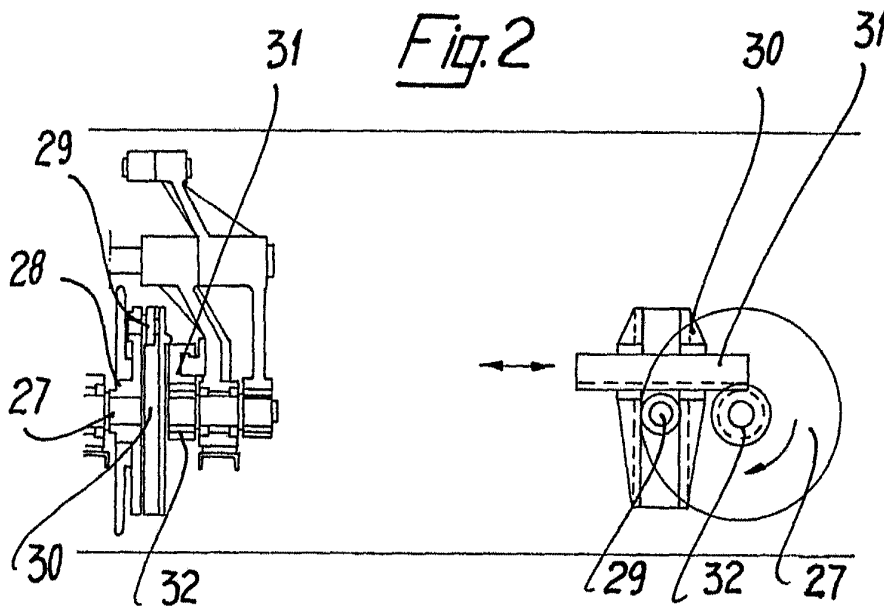
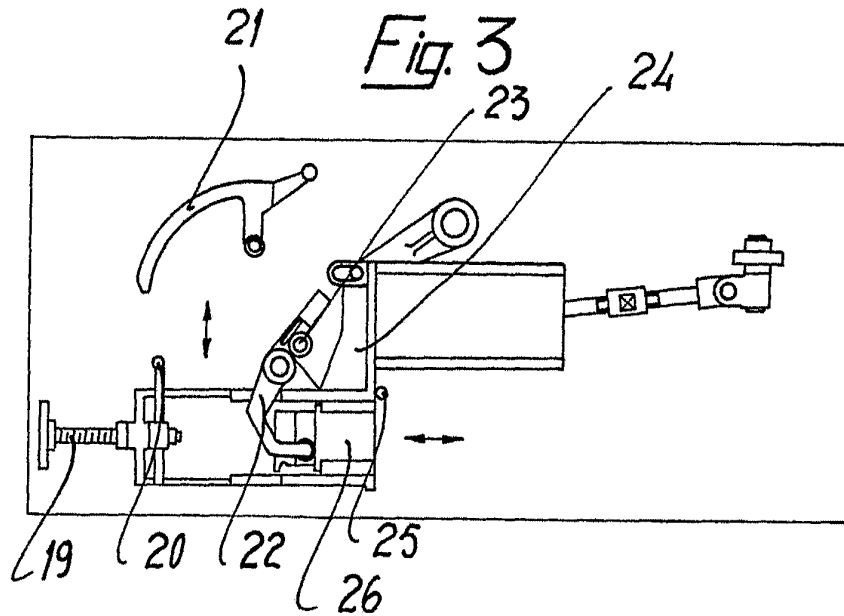

Madrid, a 2 FEB. 1977
p.a.