

444,225

12 ENE. 1976

P.- 62.130

M Kon/HH, 325 Sp.

MEMORIA DESCRIPTIVA

Int. Cl.: A01D 51/02 —

para solicitar PATENTE DE INVENCION

a nombre de MULTINORM B.V.

entidad holandesa

establecida en No. 1278, Hoofdweg, Nieuw-Vennep, Holanda

por: "PERFECCIONAMIENTOS INTRODUCIDOS EN UN MECANISMO
DE SIEGA".

7-1-76

- 1 -

La invención se refiere a un mecanismo segador que comprende un bastidor, miembros de corte sustentados por el bastidor y que son susceptibles de moverse en un plano horizontal y al menos un rotor apoyado para girar en dicho bastidor de manera que es susceptible de girar en torno a un eje de rotación para transportar mies cortada, comprendiendo dicho rotor al menos un soporte y al menos un órgano de agarre o enganche acoplado en el soporte de tal manera que puede girar en torno a un eje de pivotamiento destinado a coger la mies.

Tal mecanismo segador es conocido.

Cuando el órgano de agarre coge la mies, su centro de gravedad se desplaza con respecto al soporte en sentido opuesto al de rotación del rotor fuera del plano radial que pasa a través del eje de pivotamiento por la resistencia ofrecida por la mies al órgano de agarre. De este modo se reduce el diámetro del rotor, lo cual a su vez reduce el efecto de transporte y el efecto de aplastamiento del rotor sobre la mies.

La invención tiene por objeto aportar un perfeccionamiento que mantiene el órgano de agarre en su posición predeterminada. De acuerdo con la invención, el órgano de agarre de la segadora se apoya a tope contra un órgano de detención, visto en el sentido de rotación del rotor, mientras que el centro de gravedad del órgano

de agarre se halla colocado detrás del plano radial que pasa a través del eje de pivotamiento.

La invención se describirá con mayor detalle en la siguiente descripción, con referencia al dibujo de una realización preferida de segadora según la invención.

En el dibujo:

La fig. 1 es una vista posterior en perspectiva, y

la fig. 2 es una vista en sección tomada por la línea II-II de la fig. 1.

El mecanismo segador 1 según la invención comprende un bastidor 6, un alojamiento alargado 3 de una transmisión por engranaje de rueda dentada 20, que se extiende transversalmente respecto de la dirección de movimiento 2 del mecanismo segador 1, estando fijados los extremos de dicho alojamiento 3 al bastidor 6, cuatro miembros segadores giratorios 7, apoyados para girar en y dispuestos por encima del alojamiento 3 y destinados a girar en torno a ejes verticales 26, comprendiendo cada miembro de corte un portacuchillas 4 y cuchillas 5 fijadas al mismo, y un rotor 9 destinado a girar en torno a un eje horizontal 8 y apoyado en el bastidor 6 para transportar mies cortada 24.

El rotor 9 comprende un soporte 10 y dos juegos de órganos de agarre 11 que cogen la mies cortada. Pa

ra cada juego de órganos de agarre 11 el soporte 10 posee un eje longitudinal 12, sobre el cual van unidos los órganos de agarre 11 con el soporte 10 para poder girar en torno a un eje de pivotamiento horizontal 13. Cada uno
5 de los órganos de agarre 11 se apoya a tope -visto en el sentido de rotación 14 del rotor 9- contra una barra 15, que forma un órgano de detención o tope, en tanto que el centro de gravedad Z de cada órgano de agarre 11 está situado detrás del plano radial 16 que pasa a través del
10 eje de pivotamiento 13. Cada órgano de agarre 11 comprende un manguito 17 con dos púas separadas 18, capaces de penetrar entre los tallos de la mies.

El rotor 9 está rodeado por una cubierta 19, fijada al bastidor 6.

15 La fuerza centrífuga impele los órganos de agarre 11 con tensión preliminar contra una barra 15, lo cual contrarresta la fuerza reactiva K ejercida por la mies 24 sobre los órganos de agarre 11, de tal manera que se mantienen mejor la posición de los órganos de agarre 11 y el diámetro d del rotor 9.
20

El motor 1 puede sujetarse a un tractor agrícola por medio de un bastidor de suspensión 21. A través de un eje universal 22 y una transmisión de engranaje cónico 23 se accionan el rotor 9 y la transmisión de
25 engranaje de rueda dentada 20.

La mies 24 es cortada por las cuchillas 7, sujetas por los órganos de agarre 11 del rotor 9, transportada a lo largo de la cubierta 19, aplastada en tiras metálicas 25 aseguradas a la cubierta 19 y depositada en el campo detrás de la segadora 1, donde puede secarse rápidamente debido al efecto de aplastamiento. No hasta que se alcanza un grado determinado de sobrecarga, que depende del peso del órgano de agarre 11 y de la colocación del centro de gravedad Z con respecto al eje longitudinal 12 del referido órgano de agarre 11, así como del número de revoluciones del rotor 9, cambia la posición del órgano de agarre 11 con respecto al rotor 9. Mediante una selección apropiada de estas magnitudes puede determinarse de antemano la situación en la cual cambia la posición de los órganos de agarre 11.

La presente solicitud, que corresponde a la presentada en Holanda el 13 de Enero de 1.975, bajo el número 75/00383, se acoge a los beneficios del Artículo 51 del vigente Estatuto sobre Propiedad Industrial.

REIVINDICACIONES

Los puntos de invención propia y nueva, que se

presentan para que sean objeto de esta solicitud de Patente de Invención en España, por VEINTE años, son los que se recogen en las reivindicaciones siguientes:

5 1ª.- Perfeccionamientos introducidos en un mecanismo de siega que comprende un bastidor, miembros de corte sustentados por el bastidor y susceptibles de moverse en un plano horizontal y al menos un rotor susceptible de girar en torno a un eje de rotación y apoyado en el bastidor para transportar mies cortada, cuyo rotor
10 comprende al menos un soporte y al menos un órgano de agarre o enganche para coger la mies, unido al soporte de tal manera que puede girar en torno a un eje de pivotamiento, caracterizados por el hecho de que -visto en el sentido de rotación del rotor- el órgano de agarre se
15 apoya a tope contra un órgano de detención, en tanto que el centro de gravedad del órgano de agarre está situado detrás del plano radial que pasa a través del eje de pivotamiento.

20 2ª.- Perfeccionamientos introducidos en un mecanismo de siega.

Tal y como se ha descrito en la Memoria que antecede, representado en los dibujos que se acompañan y para los fines que se han especificado.

Esta Memoria consta de siete hojas escritas a
máquina por una sola cara.

Madrid,

P.A.

12 ENE. 1976

Oscar de Elzaburu
Por P. del.

Osca

7-1-76

-7-

LFG/.

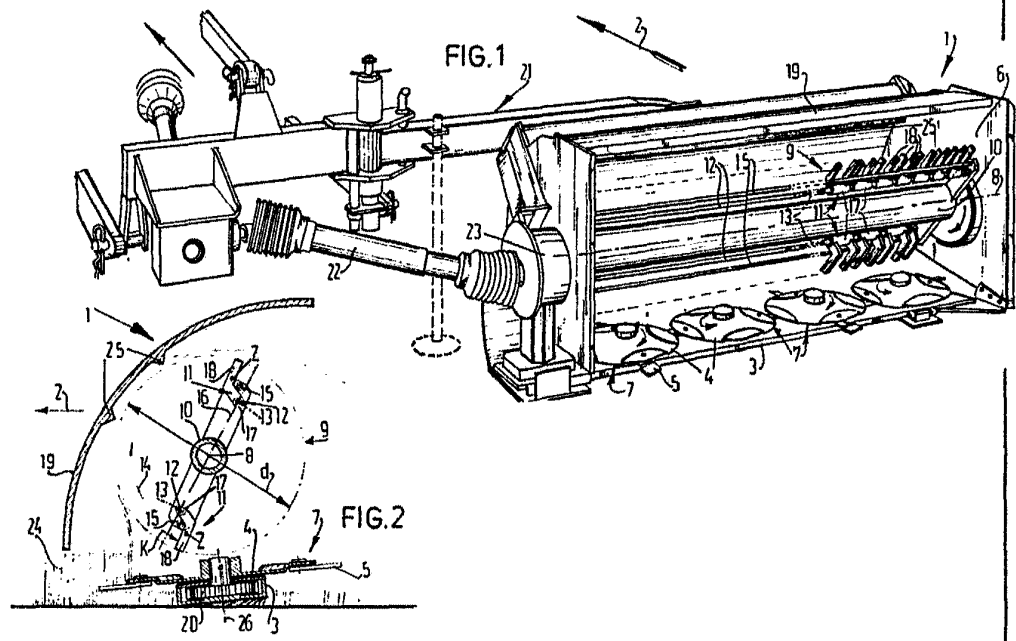

Oscar de Elchuru
Per Pced.