

28 NOV. 1975

443057

P.- 61.721

Case No. F-5104

Int. Cl.:

A47J

MEMORIA DESCRIPTIVA

para solicitar PATENTE DE INVENCION

A nombre de SUNBEAM CORPORATION

entidad norteamericana

establecida en 5400 West Roosevelt Road, Chicago,  
Illinois 60650, Estados Unidos de  
América

por: "PERFECCIONAMIENTOS INTRODUCIDOS EN UNA PLANCHA  
DE VAPOR ELECTRICA"

### Antecedentes de la invención

Esta invención se refiere a planchas de vapor y más particularmente a mejoras en indicadores de nivel de agua para el depósito de agua en planchas de vapor, así como a mejoras en las características de seguridad dentro de la plancha.

De acuerdo con un reciente estudio, más del 99% de las casas con instalación eléctrica de este país tienen una plancha eléctrica, y es evidente que este aparato se considera que es una necesidad para la marcha eficaz de una familia. Aunque se encuentran disponibles planchas eléctricas con diferentes aspectos visuales y diversas características, tales como un sistema de producción de vapor, un mecanismo pulverizador, un indicador de nivel de agua y similares, casi todas las planchas siguen la construcción normal proporcionando primeramente una base que tiene un elemento de resistencia eléctrica para calentar una placa de zócalo, cuya temperatura es controlada mediante un termotato. Un mango de plástico que es resistente al calor está asegurado a la base y tiene una porción de asidero para que el usuario agarre la plancha mientras la está utilizando. Para planchar eficazmente es necesario que la placa de zócalo se caliente hasta una temperatura relativamente alta. Como una placa de zócalo calien

te puede causar considerables daños, las planchas se construyen normalmente con alguna provisión para soportar la plancha en una posición erguida, en la que la placa de zócalo queda elevada sobre la superficie de soporte, que es normalmente una mesa de planchar. Cuando se completa la operación de planchado, la plancha se almacena normalmente en la posición erguida de modo que la placa de zócalo caliente no puede causar ningún daño mientras se está enfriando.

10                   En vista del calor producido por una plancha eléctrica, hay un evidente peligro potencial que afecta a la seguridad si la plancha se deja inadvertidamente enchufada en una toma de pared después de haberse completado el proceso de planchado. Aun cuando la plancha tenga un interruptor de conexión-desconexión que controle el mecanismo de calentamiento, es todavía bastante posible que una plancha pueda ser derribada y que este interruptor sea girado accidentalmente a la posición de "conexión". A este respecto, sería una ventaja distinta tener alguna clase de mecanismo de seguridad, tal como una lámpara de señal de seguridad, que llamaría la atención del usuario si la plancha estuviera aún enchufada. Tal disposición se muestra en la patente norteamericana de Cole número 2.165.343. Sin embargo, debe tenerse en cuenta que tal característica de seguri-

dad deberá incorporarse también en el diseño estético de la plancha y aunque se haga perceptible, no tiene que destacar en un grado tal que resulte perjudicial al diseño.

5                    Apartándonos del objeto de las características de seguridad, debe observarse que las planchas de vapor se han hecho muy populares a causa de su capacidad para funcionar como una plancha en seco o de vapor con el accionamiento de un control de vapor. Normalmente, las planchas de vapor están provistas de una abertura de llenado de agua en la porción anterior del mango de la plancha a fin de proporcionar acceso al recipiente o depósito de almacenamiento de agua situado entre la envolvente de plancha y la placa de zócalo. El  
10                    recipiente o depósito de agua se emplea para almacenar agua para uso en la cámara de generación de vapor y, en el caso de planchas de pulverización, para el sistema de pulverización de agua. Cuando se utiliza la plancha de pulverización de vapor, el agua del depósito puede agotarse rápidamente debido a las operaciones de vaporización y pulverización. Consecuentemente, es ventajoso proporcionar medios para determinar convenientemente la cantidad de agua del depósito o proporcionar medios visuales que indican cuándo el depósito está casi vacío a fin de que el suministro de agua en el depósi-  
15  
20  
25

to no se agote inesperadamente. En la patente norteamericana de Vieceli nº 3.298.118, que se ha cedido al mismo cesionario de la presente invención, se describe un sistema de este tipo. En la patente de Vieceli hay situada una cúpula translúcida debajo del mango de la plancha de vapor, que indicará visualmente el nivel del agua contenida dentro de la plancha. Sin embargo, con esta cúpula que está situada bajo el mango de la plancha y en un área típicamente oscurecida, es con frecuencia difícil ver rápidamente la lectura exacta del nivel de agua. Así, sería ventajoso proporcionar algunos medios para facilitar la lectura del nivel del agua contenida dentro de la cúpula.

Con la actual competencia en el ramo de las planchas, hay necesidad de mantener en un mínimo el costo de cualesquiera características añadidas, tales como las características de seguridad anteriormente mencionadas o características para facilitar la lectura del nivel del agua dentro de una plancha de vapor, tanto desde el punto de vista de los componentes adicionales como desde el punto de vista del tiempo de montaje. De esta manera, sería evidentemente una ventaja distinta incorporar una adición única a una plancha que sirviera para una doble función. Al mismo tiempo, cualesquiera elementos adicionales deberán ser baratos y

deberán colocarse en una posición tal que sea fácil el montaje.

Resumen de la invención

5 La presente invención se refiere a una plan-  
cha de vapor eléctrica que tiene un indicador de ni-  
vel de agua de forma de cúpula traslúcida, tal como se  
describe en la patente norteamericana de Vieceli nº  
3.298.118, en la que una lámpara de señal de seguridad  
10 está situada cerca de esta cúpula traslúcida. Esta lám-  
para de señal de seguridad sirve para la doble función  
de facilitar la lectura del nivel del agua dentro de  
la cúpula anteriormente mencionada, así como de ser una  
indicación de seguridad de cuándo la plancha está enchu-  
fada.

15 Por consiguiente, un objeto de la presente  
invención es proporcionar una plancha de vapor eléctri-  
ca que tiene un indicador de nivel de agua que puede  
leerse fácilmente.

20 Otro objeto de la presente invención es pro-  
porcionar una plancha eléctrica que tiene una caracte-  
rística de seguridad, en la que el usuario puede deter-  
minar fácilmente cuándo la plancha está enchufada y le  
está siendo suministrada corriente.

25 Todavía otro objeto de la presente invención  
es proporcionar una mejora única que lograría ambos ob

jetos anteriormente mencionados, es decir, facilitar la lectura del indicador de nivel de agua y proporcionar una característica de seguridad a fin de mostrar cuándo está siendo suministrada corriente a la plancha.

5

Aún otro objeto de la presente invención es proporcionar una plancha mejorada que tiene medios de iluminación de doble finalidad que son de bajo coste y se montan fácilmente.

10

Otros objetos y ventajas de la presente invención resultarán evidentes a medida que prosiga la siguiente descripción, y las características de novedad que distinguen la invención serán señaladas con particularidad en las reivindicaciones adjuntas a esta memoria descriptiva y que forman parte de ella.

15

#### Breve descripción del dibujo

Para un mejor conocimiento de la presente invención, puede hacerse referencia al dibujo que se acompaña, en el que:

20

La figura 1 es una vista en perspectiva de una plancha eléctrica que incorpora la presente invención;

25

La figura 2 es una vista en alzado de la plancha en la posición erguida con una parte del conjunto de mango arrancada para dejar al descubierto el indica

dor de nivel de agua y mostrar la colocación de la lámpara de señal de alarma;

5 La figura 3 es una vista en sección fragmentaria de la plancha, que muestra además la disposición del indicador de nivel de agua y la lámpara de señal de seguridad;

La figura 4 es una vista en sección fragmentaria tomada sustancialmente a lo largo de la línea 4-4 de la figura 3;

10 La figura 5 es un diagrama esquemático eléctrico que muestra la relación eléctrica de la invención con los otros elementos del circuito de la plancha de vapor.

#### Descripción de la realización preferida

15 Haciendo ahora referencia al dibujo, en el que caracteres de referencia similares designan partes correspondientes en todas las diversas figuras, se muestra en él una plancha eléctrica designada en general por el número de referencia 20. Como se ve en la figura 1, la plancha 20 incluye una base 22 y un mango cerrado 23 asegurado a la base. Para suministrar corriente eléctrica a la plancha 20, un cordón de corriente eléctrica 25 está fijado al mango 23. La base 22 incluye una placa de zócalo 27 que tiene un extremo anterior en punta 28 y un extremo posterior plano 29 y una en-

20

25

volvente de cubierta de forma de copa invertida 31, con un extremo anterior en punta 32, que es complementario respecto del extremo anterior 28 de la placa de zócalo, y una sección o superficie posterior 33. Situada sobre la envolvente de cubierta 31 y dentro del bucle del mango 23, hay formada una porción de silleta 34 que puede moldearse de manera enteriza con el mango 23 o constituir una pieza separada fijada al mismo. Aunque solamente se muestra esquemáticamente en la figura 5, la base 22 incluye un calentador por resistencia eléctrica 35 para calentar la placa de zócalo 27. La placa de zócalo 27 puede fabricarse de cualquier metal adecuado, tal como aluminio, acero, o estratificado metálico. Sin embargo, deberá apreciarse por los versados en la técnica que la placa de zócalo 27 es relativamente pesada con respecto al peso global de la plancha. La envolvente 31 está fabricada de chapa metálica y cumple la función de cubrir los componentes internos fijados a la placa de zócalo y también la de espaciar el mango 23 de la placa de zócalo 27 a fin de limitar la cantidad de calor transferida al mango desde la placa de zócalo.

El mango 23 tiene una porción anterior 41, una porción alargada de asidero 42 que se extiende longitudinalmente y una porción erecta posterior 43. Con el fin de aumentar la estabilidad de la plancha 20, cuan

do está descansando en su posición erguida, hay previsto detrás de la porción erecta posterior 43 un apoyo de talón estabilizador 44. En la patente nº 3.541.306, de Barnas y otros, que se ha cedido al mismo cesionario  
5 de la presente invención, se ofrece una descripción más detallada de la función y construcción de este tipo de apoyo de talón.

El funcionamiento de la plancha es regulado mediante controles dispuestos en la porción anterior  
10 41 del mango 23 como se muestra del mejor modo en las figuras 1 y 3. Estos controles incluyen un botón de pulverización de agua 45, un botón de control de vapor 46 y un control de termostato montado a pivotamiento o botón regulador 47. Además, la porción de mango frontal  
15 41 define una abertura de llenado de agua 48 que conduce al interior de un pasaje que forma un acceso al interior del depósito de agua 50. Deberá apreciarse que el agua contenida en el depósito 50 se utiliza tanto  
20 para el sistema de pulverización, que tiene una boquilla de descarga situada dentro de la abertura de llenado de agua 48, como para la generación de vapor en la cámara situada dentro del conjunto de placa de zócalo  
27.

Con el fin de proporcionar una indicación visual  
25 sual de la cantidad de agua contenida dentro del depó-

sito 50, hay prevista una cúpula alargada de forma de copa 55. La cúpula es traslúcida y, como se muestra en la figura 3, se emplea en una posición invertida de modo que la boca de la cúpula de forma de copa está en contacto con una junta (no mostrada) situada encima del depósito 50. Para que la cúpula pueda adaptarse a la porción de silleta 33 debajo del mango 23 de la plancha, la cúpula tiene una parte superior 56 que es relativamente plana y está inclinada en el mismo ángulo que la porción de silleta. Con el fin de proporcionar un aspecto agradable así como de facilitar la visión del nivel del agua, la cúpula 55, que está moldeada de una resina de policarbonato, tiene sus superficies internas deslustradas o hechas opacas por tratamiento con chorro de arena. Como quiera que la cúpula 55 se extiende considerablemente más alta que la envolvente 31, hay prevista una abertura de holgura 59 en la envolvente sobre la abertura del depósito para permitir que la cúpula 55 se extienda a su través. Como la colocación exacta de la cúpula 55 puede variar debido a una acumulación de tolerancias en toda la plancha, una abertura o ranura relativamente grande 60 está definida en la porción de silleta 34 de la plancha de modo que una porción de la cúpula 55 puede extenderse a su través como resulta evidente de las figuras 3 y 4. Entonces existe un hueco

o espacio 61 entre la cúpula 55 y el borde de la ranura 60.

5 Salvando el espacio 61 entre el borde de la ranura 60 y la porción de la cúpula 55 que se extiende a su través, hay un escudo 65 que tiene una abertura 66 que está junto a la porción de la cúpula 55 que sobresale sobre la superficie de silleta 34. El escudo está fabricado de lámina de aluminio y tiene impresas sobre él señales 67 para indicar la cantidad de agua que hay en el depósito 50 cuando la plancha está en la posición erguida mostrada en la figura 2. Además de las señales de nivel de agua 67, el escudo 65 puede llevar materia impresa que indique el ajuste de temperatura preferido para diversos materiales.

10 El escudo se coloca sobre la porción de la cúpula 55 que se extiende sobre la superficie de silleta 34 después de que el depósito 50 y el mango 23 se han montado y asegurado en su posición de trabajo. Así, como la colocación del escudo 65 con respecto a la cúpula 55 puede controlarse fácilmente cuando se monta, siendo después de que se ha montado el mango en la envolvente y se ha colocado la cúpula en él, se dejaría un espacio mínimo entre estos dos miembros, evitando así la acumulación de tolerancias entre el depósito y el mango. De esta manera, la colocación del escudo 65

5 variará ligeramente de una plancha a otra, dependiendo de la posición de la cúpula 55 con respecto a la abertura 60 en la porción de silleta de la plancha. Sin embargo, desde el punto de vista del aspecto externo de la plancha, el usuario no puede averiguar que el escudo está ligeramente a un lado o a otro, y el escudo oculta sustancialmente el espacio 61 entre la cúpula 55 y la abertura 60 del mango. Por consiguiente, se han superado los problemas asociados con la acumulación de tolerancias que afectan a la posición de la cúpula 55 y de la abertura 60 mediante el uso del escudo 65. En la patente norteamericana de Viaceli n.º 3.298.118, que se ha cedido al mismo cesionario de la presente solicitud, se describe en mayor detalle la configuración específica del indicador de nivel de agua y del escudo.

15 Con el fin de facilitar la lectura del nivel del agua contenida dentro del indicador de nivel de agua, hay prevista una lámpara de neón 70 situada inmediatamente detrás de la cúpula 55 y entre la porción de silleta 34 y el depósito de agua 50. Además, la abertura 59 en la envolvente 31 es lo suficientemente grande como para permitir un espacio adicional para la lámpara de neón, si se requiere. La lámpara de neón 70 se asegura en primer lugar al mango 23 para fines de montaje dentro de la plancha mediante una cinta adhesiva 71 pa

ra alta temperatura. Asegurando originalmente la lámpa  
ra dentro del mango 23, donde se hacen las conexiones  
eléctricas para la lámpara y el córdón de corriente  
eléctrica, puede montarse fácilmente la unidad de man  
5 go y lámpara sobre la planchá colocándola simplemente  
sobre la envolvente en alineación apropiada. Una vez  
que el mango ha sido montado sobre la envolvente 31,  
la lámpara de neón quedará bastante bien confinada y,  
por tanto, sustancialmente asegurada en su posición  
10 apropiada por los diversos componentes de la plancha.  
Con esta manera de asegurar la lámpara de neón, es evi  
dente que el proceso de montaje real es bastante fácil  
y no requiere ningún herraje adicional o ménsulas de so  
porte, necesitando así poco tiempo y siendo bastante  
15 barato.

La lámpara de neón 70 tiene un tinte rojizo  
que da a la cúpula 55 y al agua contenida en ella una  
coloración rojiza. La iluminación del agua y de la cú  
pula de agua 55, especialmente con el tinte rojizo an  
20 teriormente mencionado, hace considerablemente más fá  
cil ver y leer el nivel del agua líquida. Es decir, la  
lámpara de neón iluminará en primer lugar esta área de  
otra manera sombreada y oscurecida de la plancha, hacien  
do la visión de la misma evidentemente más fácil para  
25 el usuario. Además, la superficie del nivel del agua se

rá iluminada en un grado mayor que la masa del agua, dando así una indicación distinta de la cantidad de agua contenida dentro de la cúpula 55. Esta iluminación superficial es producida por la refracción y dispersión de los rayos luminosos en la superficie límite entre el agua y el aire. Como las paredes laterales de la cúpula 55 están bastante próximas entre sí, se forma un menisco en la superficie del agua debido a la tensión superficial del agua. Así, cuando los rayos luminosos se propagan desde la lámpara de neón 70, a través de la longitud de la cúpula 55, chocarán contra este menisco en un ángulo oblicuo produciendo refracción y una dispersión de los rayos luminosos. Esto a su vez producirá una iluminación de la superficie del agua dando al usuario una indicación distinta del nivel del agua. Deberá observarse que aun cuando la cúpula 55 no sea lo suficientemente estrecha como para hacer que se forme un menisco en la superficie del agua, este mismo efecto de iluminación estaría presente debido a los rayos luminosos que se reflejan desde los lados de la cúpula, chocando así todavía contra la superficie del agua en un ángulo oblicuo para producir la refracción de los mismos. Además, la refracción superficial anteriormente mencionada se proporciona del mejor modo con la lámpara para 70 situada debajo de la cúpula 55 como se ha des-

crito anteriormente; sin embargo, la colocación de la lámpara en otros lugares próximos a la cúpula lograría también un efecto similar deseado.

5 En las planchas de vapor previas, ha sido práct  
tica frecuente colocar una pequeña boya en la cúpula  
55 para facilitar la lectura del nivel del agua. Con  
este método, se requería también una ménsula metálica  
para retener la boya cerca de la parte superior de la  
cúpula de modo que la boya estuviera siempre a la vis-  
10 ta. Sin embargo, con la presente invención no se requie  
re ya la boya para facilitar la lectura del nivel del  
agua, eliminando así el costo de la boya y de la ménsu-  
la metálica y del proceso de montaje asociado con ellas.

15 Además de facilitar la lectura del nivel del  
agua dentro del indicador de nivel de agua, la lámpara  
de neón sirve además como una característica de segu-  
ridad, ya que alertará al usuario cuando la plancha eléc  
trica esté enchufada en un enchufe de pared. Como se  
muestra en el dibujo esquemático de la figura 5, la lám  
20 para de neón 70 y una resistencia 72 utilizada para ha-  
cer caer la tensión a través de la lámpara están en pa-  
ralelo con la conexión de corriente eléctrica 25. Así,  
siempre que la plancha esté enchufada en un enchufe de  
pared, la lámpara de neón 70 estará encendida. La ilu-  
25 minación de la cúpula 55 producida por la refracción de

los rayos luminosos en ella proporcionará entonces una señal de seguridad claramente visible. El esquema de la figura 5 muestra también el resto de las conexiones eléctricas, incluido el elemento de calentamiento 35, un fusible 74 y, finalmente, medios de interruptor termostáticos 73 que controlan la temperatura de la placa de zócalo 27, regulando la excitación del elemento de calentamiento 35.

Deberá resultar evidente de lo anterior que la presente invención incorpora dos características separadas y deseables, una lámpara de señal de seguridad y unos medios para facilitar la lectura de un indicador de agua, en una mejora de fácil montaje y barata en nuestra plancha eléctrica. Además, la colocación y el color de la lámpara de neón que se utiliza son tales que la lámpara es bastante perceptible cuando está encendida y, no obstante, se ajusta asimismo bien al diseño estético de la plancha.

Aunque la cúpula 55 se ha descrito anteriormente como siendo traslúcida, se considera que la cúpula 55 podría ser transparente. Por consiguiente, el término traslucido, tal como se utiliza en las reivindicaciones, se pretende que incluya un material completamente transparente así como uno que transmita solamente luz en un grado limitado y sea parcialmente transpa-

rente.

Si bien se ha mostrado y descrito una realización particular de la presente invención, resultará evidente a los expertos en la técnica que pueden hacer  
5 se diversas modificaciones sin apartarse de la invención en sus aspectos más amplios y, por consiguiente, se pretende en las reivindicaciones adjuntas cubrir todos estos cambios y modificaciones que caigan dentro del verdadero espíritu y alcance de la presente invención.

10 La presente solicitud, que corresponde a la presentada en los Estados Unidos de América, el 29 de Noviembre de 1974, bajo el Nº 528.181, se acoge a los beneficios del Artículo 51 del vigente Estatuto sobre Propiedad Industrial.

15

#### REIVINDICACIONES

20

Los puntos de invención propia y nueva, que se presentan para que sean objeto de esta solicitud de Patente de Invención en España, por VEINTE años,  
25 son los que se recogen en las reivindicaciones siguientes

tes:

1a.- Perfeccionamientos introducidos en una plancha de vapor eléctrica que comprende una placa de zócalo pro  
vista de un elemento de calentamiento eléctrico y una  
5 envolvente superpuesta a dicha placa de zócalo y ase-  
gurada a la misma; un termostato controlado eléctrica-  
mente conectado en serie con dicho elemento de calenta-  
miento, un depósito de agua montado dentro de dicha en  
volvente y destinado a entregar agua a una cámara de  
10 vapor en dicha placa de suela; un mango asegurado a di-  
cha envolvente y que tiene una porción de asidero y una  
porción de silleta en relación paralela espaciada; una  
abertura alargada en dicho depósito que se extiende pa-  
ralela a dicha porción de agarre; una cúpula traslúci-  
15 da alargada montada en dicha abertura y herméticamente  
unida a dicho depósito; teniendo dicha envolvente y di-  
cha porción de silleta ranuras alineadas con dicha abe-  
tura de depósito, extendiéndose dicha cúpula a través  
de dichas ranuras; un cordón de corriente para dicha  
20 plancha soportado en dicho mango y que está conectado  
a dicho elemento de calentamiento; una ampolla de lám-  
para de neón eléctricamente conectada a dicho cordón en  
paralelo con la combinación en serie de dicho elemento  
de calentamiento y dicho termostato; medios que asegu-  
25 ran dicha ampolla al lado inferior de dicha porción de

silleta entre dicha porción de silleta y dicho depósito; estando situada dicha ampolla junto a dicha cúpula para dirigir luz a su través a fin de iluminar el nivel del agua cuando dicha plancha está en la posición erguida.

5

2ª.- Perfeccionamientos de acuerdo con la reivindicación 1ª, según los cuales dichos medios de fijación comprenden una tira de cinta adhesiva para alta temperatura; y estando asegurada dicha ampolla en un extremo de dicha cúpula alargada, con lo que los rayos luminosos son dirigidos longitudinalmente a su través produciendo refracción en la superficie del nivel del agua.

10

3ª.- Perfeccionamientos introducidos en una plancha de vapor que comprende un conjunto de base provisto de una placa de zócalo y un elemento de calentamiento eléctrico contenido en ella; un interruptor eléctricamente conectado en serie con dicho elemento de calentamiento; un depósito de agua alargado asegurado a dicho conjunto que tiene una abertura en la superficie superior del mismo; una envolvente de forma de copa fijada a dicho conjunto y que cubre dicho depósito; formando dicha envolvente una abertura superpuesta a la abertura de dicho depósito; un mango en dicha envolvente que tiene un borde anular que define una abertura superpuesta a dichas aberturas de depósito y de en-

15

20

25

volviente; una cúpula de forma de copa para indicar la cantidad de agua en dicho depósito con un extremo abierto y una porción superior traslúcida de la misma; extendiéndose dicho extremo abierto fijado a la abertura de dicho depósito y de dicha porción superior a través de las aberturas de dicha envolvente y dicho mango; un cordón de corriente para dicha plancha soportado en dicho mango; una ampolla de lámpara eléctricamente conectada a través de dicho cordón y en paralelo con la combinación en serie de dicho elemento de calentamiento y dicho interruptor de modo que la ampolla esté siempre iluminada cuando el cordón esté enchufado en una toma eléctrica y le está siendo alimentada corriente; medios que aseguran dicha ampolla de lámpara entre dicho mango y dicho depósito; y estando situada dicha ampolla junto a dicha cúpula para iluminar dicha cúpula y cualquier agua contenida en ella.

4ª.- Perfeccionamientos de acuerdo con la reivindicación 3ª, según los cuales dichos medios comprenden una tira de cinta adhesiva para alta temperatura que asegura dicha ampolla al lado inferior de dicho mango.

5ª.- Perfeccionamientos de acuerdo con la reivindicación 4ª, según los cuales dicha ampolla puede sobresalir a través de la abertura de dicha envolvente cuando dicho mango está asegurado en dicha envolvente.

6ª.- Perfeccionamientos introducidos en una  
plancha de vapor eléctrica.

Tal y como se ha descrito en la Memoria que  
antecede, representado en los dibujos que se acompañan  
5 y con los fines que se han especificado.

Esta Memoria consta de veintidós hojas escri-  
tas a máquina por una sola cara.

Madrid,

28 NOV. 1975

P.A.

10

Alberto de Eizaburu

Por Poder

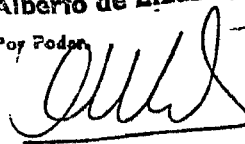

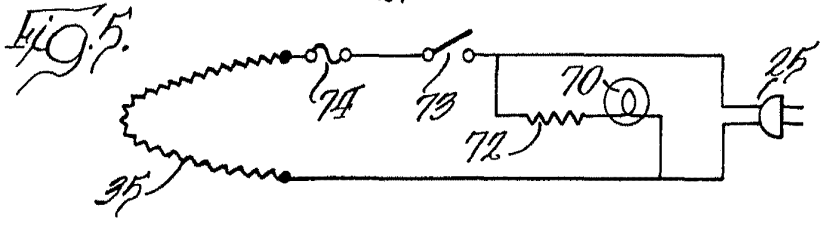
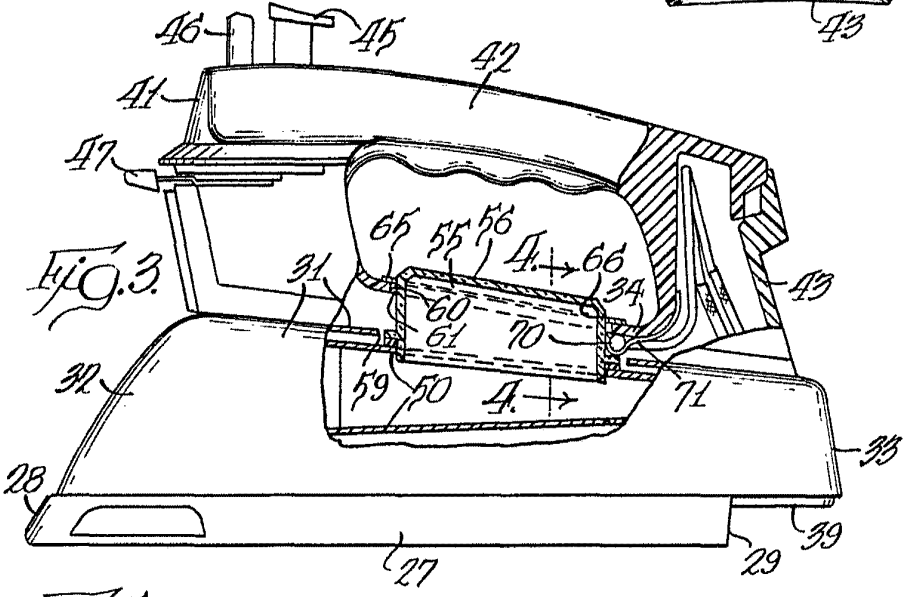
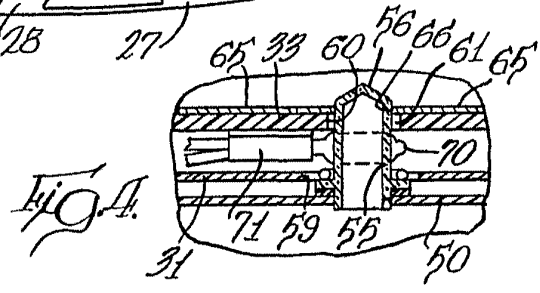
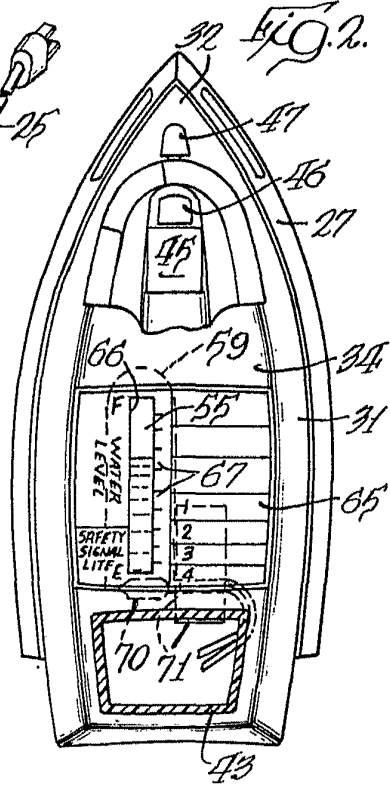
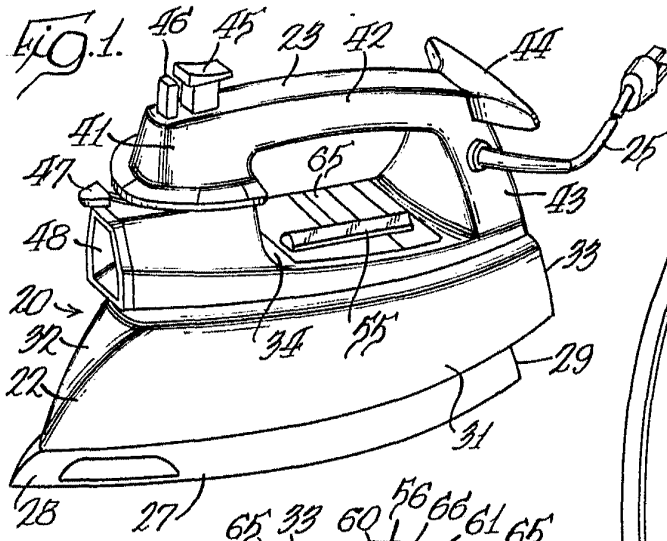

Alberto de la...  
Pat. No. 2,111,111