

442244

S/Ref.: Case 1

N/Ref.: O.G. 30.629.-MY.

PATENTE DE INVENCION

16 DIC. 1976
CONCEDIDA

Int. Cl. F 16 L 3/10. —

MEMORIA DESCRIPTIVA

Sobre:

"MEJORAS EN SOPORTES PARA ELEMENTOS TUBULARES CILINDRICOS"

Solicitante: La Compañía británica **TIMBER TAILORS LIMITED**,
con domicilio en: **Lillington Road, Bulwell,**
NOTTINGHAM (Inglaterra).-

Inventor: **A.W. Pickerell, británico.**

Esta invención se relaciona con mejoras en soportes o relacionadas con ellos y particularmente con la provisión de un perfeccionado soporte del tipo usado en talleres de montaje, andamiajes y similares, en los que se desea asegurar a un miembro tubular una serie de accesorios, tales como por ejemplo otros miembros tubulares, barandillas colgantes, etc., en el caso en que los miembros tubulares se usen en tiendas, puertas, repisas, armarios, tabiques de vidrio y similares.

5.

Se apreciará que en un sistema adaptable para uso en andamiajes, talleres de montaje, etc., un miembro tubular es de producción relativamente económica y proporciona una columna o viga conveniente para el soporte de cargas.

10.

Sin embargo, se presentan problemas en el aseguramiento de miembros tubulares entre sí y de otros accesorios a un miembro tubular, particularmente cuando no se desea atornillar, taladrar o deformar de otra manera tales miembros tubulares.

15.

Por consiguiente, un objeto de la presente invención es el de proporcionar un sencillo soporte que pueda asegurarse desprendiblemente a un miembro tubular sin necesidad de desmantelar este último. En otras palabras, sin necesidad de aplicar a rosca el soporte al miembro tubular.

20.

De acuerdo con la presente invención, un soporte del tipo antes señalado comprende un primer miembro provisto de una porción semicilíndrica destinada a rodear parte de un miembro tubular, y un segundo miembro dotado de otra porción semi-esférica destinada a rodear otra parte del miembro tubular, estando adaptado el segundo miembro para acoplarse a una ranura formada en el primero y de medios para asegurar los dos miembros entre sí en un diámetro sensiblemente opuesto a la ranura en la que encaja el segundo miembro.

25.

30.

En una construcción particular, los medios destinados a asegurar los dos miembros entre sí incluyen un tornillo que queda retenido en un orificio formado en uno de los miembros y que se introduce a rosca en un orificio aterrajado que hay en el otro miembro citado.

5.

A fin de que la presente invención pueda comprenderse más fácilmente, se hará ahora referencia a los adjuntos dibujos, en los cuales:

La figura 1 es una vista en sección transversal de un soporte de acuerdo con la presente invención, asegurado respecto a un miembro tubular.

10.

La figura 2 es una vista lateral en la dirección de la flecha 2 de la figura 1.

La figura 3 es una vista detallada de un tornillo a emplear con un soporte según la presente invención; y

15.

La figura 4 es una vista en sección transversal de una construcción variante de soporte de acuerdo con la presente invención, asegurado respecto a un miembro tubular.

Con referencia ahora a las figuras, un miembro tubular 1 de diámetro deseado forma la base de un sistema sustentador de cargas, que puede formar un andamiaje o un dispositivo para tabicar oficinas, tiendas, etc., y se dispone un soporte 2 con una porción semicilíndrica 2a que termina en una porción enderezada 4 provista de una abertura 5. Un segundo miembro 6 presenta una configuración parcialmente semicilíndrica, dotada de una lengüeta 8 en un extremo y de una porción enderezada 6a que tiene una abertura 7. La lengüeta 8 del segundo miembro 6 está adaptada para acoplarse a una ranura 3 formada en el miembro 2 en el punto en que este miembro 2 inicia su parte semicilíndrica 2a. Acoplando la lengüeta 8 a dicha ranura, el miembro 6 queda retenido en el soporte 2 y ambos miembros pueden

20.

25.

30.

rodear así y retener firmemente al miembro tubular 1 y, mediante un tornillo que acerca entre sí a las porciones enderezadas 4 y 6a, se obtiene una firme retención sobre el miembro tubular 1.

5. En la figura 3 se ilustra un tornillo particularmente adecuado para su uso con la presente invención, cuyo tornillo consta de una parte cilíndrica uniforme 9 que termina por un extremo con una porción moleteada 11 y una ranura transversal 12, de manera que el tornillo puede girarse por contacto de los dedos con la porción moleteada 11 o mediante un instrumento tal como un destornillador introducido en la ranura 12.

10. Unido a la parte cilíndrica 12, hay un segmento de diámetro reducido 13 que va hasta una porción fileteada 10. El tornillo puede introducirse a rosca en una de las aberturas 5 ó 7 hasta que la parte fileteada 10 del mismo haya pasado a través de la abertura, quedando así retenido tal tornillo en la abertura 5 ó 7, según el caso, rodeando la porción estrechada 13.

15. Cuando se desee atornillar entre sí las porciones enderezadas 4 y 6a, la porción fileteada 10 penetra en la rosca de la otra abertura 5 ó 7 y las dos porciones se atornillan entre sí apoyándose la cara del miembro 4 ó 6a en la cara de la porción cilíndrica 9 en el punto en que se une a la porción estrechada 13. Se apreciará que la presente invención proporciona un soporte extremadamente sencillo y fácil de fabricar, usar, montar y desmontar, para uso con miembros tubulares.

20. En la construcción ilustrada en la figura 4, el soporte 2 tiene un miembro 6 desprendiblemente asegurado al mismo, de manera similar a la descrita con referencia a la figura 1, salvo que el soporte 6 se pasa a través de la ranura 3 al lado opuesto del miembro tubular 1 respecto al ilustrado en la figura 1, la lengüeta 8 establece contacto con una cara del soporte

25.

30.

2 como en el caso anterior y el miembro 6 queda retenido al soporte 2 alrededor del miembro tubular 1 mediante apretamiento del tornillo 9 en un orificio aterrajado formado en el soporte 2.

5. Se apreciará que en los dibujos la parte 2 se ha mostrado simplemente como prolongación de la parte semicilíndrica 2a, pero en la práctica la parte 2 puede presentar una cavidad para la recepción de un pasador de articulación o puede extenderse en cualquier longitud deseada y adaptarse a otras formas convenientes para cualquier fin deseado.

10.

N O T A

- La Patente de Invención que se solicita por veinte años para España, de acuerdo con la vigente Legislación, deberá recaer sobre: "MEJORAS EN SOPORTES PARA ELEMENTOS TUBULARES CILINDRICOS", con Prioridad de la Solicitud de Patente en Gran Bretaña número 09291/75 de fecha 6 de marzo de 1975, según las características esenciales de las siguientes:

15.

REIVINDICACIONES

- 12.- Mejoras en soportes para elementos tubulares cilíndricos del tipo anteriormente expuesto, que comprenden un primer miembro dotado de una porción semicilíndrica destinada a rodear parte de un miembro tubular, y un segundo miembro dotado de una porción semicilíndrica destinada a rodear otra parte del miembro tubular, estando adaptado uno de dichos miembros para acoplarse a una ranura formada en el otro miembro; y medios para asegurar los dos miembros entre sí en un diámetro sensiblemente opuesto a la ranura en la que uno de los dos miembros se acopla al otro.

25.

- 24.- Mejoras en soportes para elementos tubulares cilíndricos, según la reivindicación 12, en los que el primer miembro está provisto de una ranura y el segundo miembro tiene

30.

una lengüeta adaptada para acoplarse a dicha ranura.

5. 3ª.- Mejoras en soportes para elementos tubulares cilíndricos, según la reivindicación 2ª, en los que la citada ranura está formada en el primer miembro o adyacentemente a la parte en que este primer miembro inicia la porción semicilíndrica.

10. 4ª.- Mejoras en soportes para elementos tubulares cilíndricos, según la reivindicación 2ª, en los que la ranura se forma en el segundo miembro o adyacentemente a la parte en que este segundo miembro termina su porción semicilíndrica.

15. 5ª.- Mejoras en soportes para elementos tubulares cilíndricos, según cualquiera de las anteriores reivindicaciones, que tienen un tornillo al que se retiene a uno de los citados miembros para su acoplamiento a un orificio aterrajado formado en el otro miembro citado.

6ª.- Mejoras en soportes para elementos tubulares cilíndricos, según la reivindicación 5ª, en los que dicho tornillo queda retenido respecto al primer miembro mencionado.

20. 7ª.- Mejoras en soportes para elementos tubulares cilíndricos, según cualquiera de las reivindicaciones 5ª ó 6ª, en los que dicho tornillo queda retenido merced a su inclusión de una primera parte que comprende una rosca y de una segunda parte de diámetro mayor que el de la porción fileteada, estando separada esta segunda parte de la porción fileteada por una porción de diámetro reducido.

25. 8ª.- MEJORAS EN SOPORTES PARA ELEMENTOS TUBULARES CILINDRICOS.

30. Según queda sustancialmente descrito en la presente memoria, que consta de siete hojas, escritas a máquina por

•/••

una sola cara y acompañada de dibujos.

Madrid, 30 OCT. 1975

TIMBER TAILORS LIMITED

P. P.

FRANCISCO GARCIA CABREIZO
P. P.

Firmada: M. Dolores Jerquera

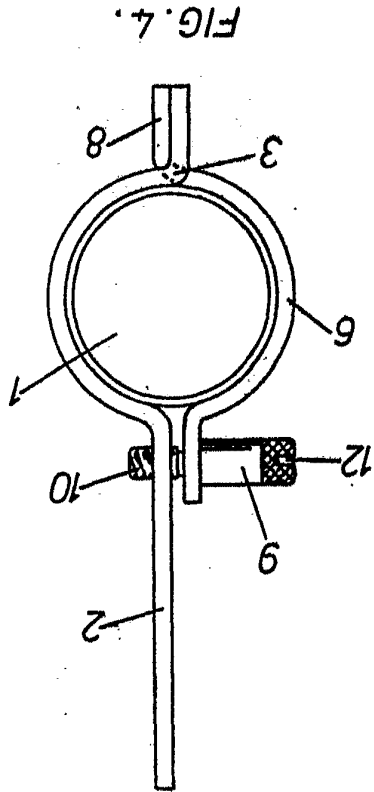
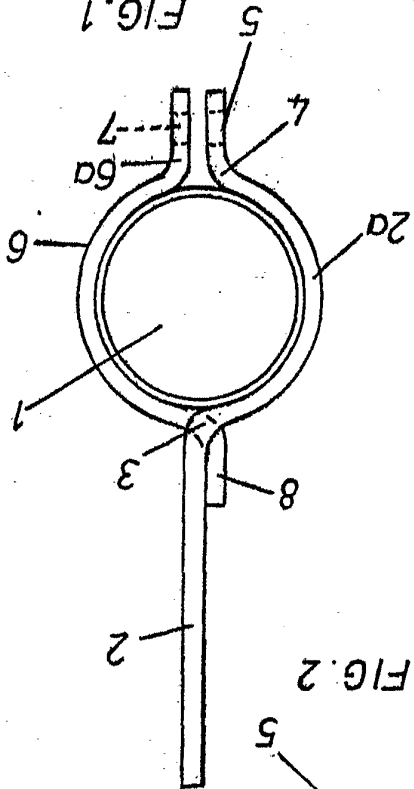
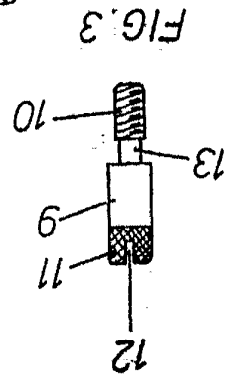
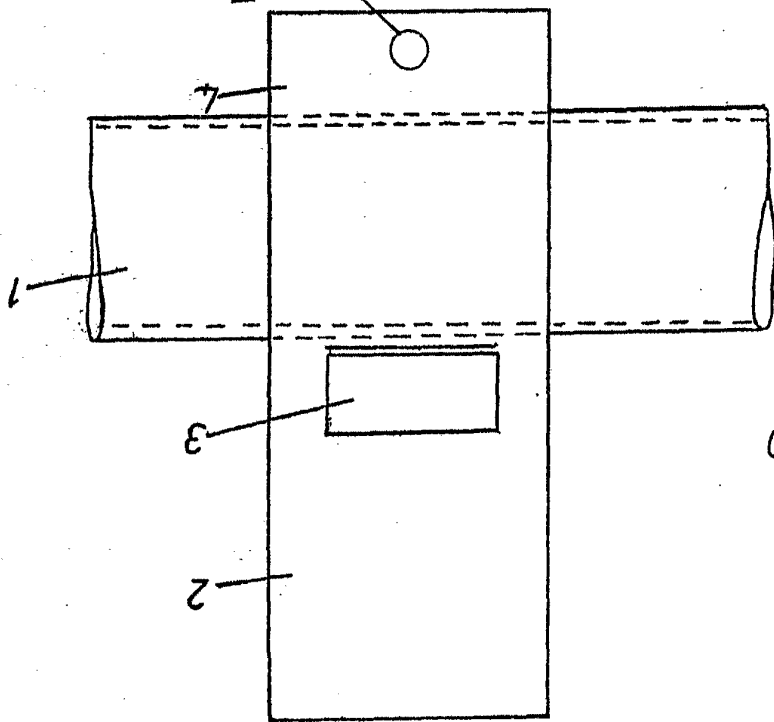

Escala variable

Madrid, 30 OCTUBRE 1933

FRANCISCO GARCIA GABRIEL

P. B.

Firmado M.^a Dolores Jorquera

[Handwritten signature]