

S/Ref. 11422 SP

N/Ref. O.G. 30.471/mc.

PATENTE DE INVENCION

442159

CONCEDIDA

- 3 DIC. 1976

Int. Cl.:

A63H

MEMORIA DESCRIPTIVA

Sobre:

"PERFECCIONAMIENTOS EN LA FABRICACION DE MUÑECOS"

- - - - -

Solicitante: La Corporación organizada de acuerdo con las leyes del Estado de Delaware: MATTEL, INC. domiciliada en: 5150 Rosecrans Avenue - HAWTHORNE, CALIFORNIA 90250 (U.S.A.).

- - - - -

Inventores: 1.- Riccardo Aldo Favilli, italiano
2.- Stephen Lewis, norteamericano
3.- Alfonso Fred Ratcliffe, norteamericano

- - - - -

POOR
QUALITY

5. La presente invención se refiere en general al campo de las figuras de juguete y más particularmente a una figura de juguete que tiene productores de sonidos sintonizados del tipo de lengüeta y un diferente indicio para identificar a cada productor de sonido de tal modo que pueda producirse diferentes tonos en una secuencia predeterminada.

10. La técnica anterior conocida por el solicitante es relacionada a título ilustrativo, pero no limitativo, en comunicaciones remitidas por separado a la Oficina de Patentes de los EE.UU.

La presente invención pone de manifiesto algunos perfeccionamientos en esta técnica anterior.

15. Por ejemplo, la patente estadounidense nº 1.310.205 describe un animal de juguete en forma de oso que tiene un relleno de un material deformable cubierto por una cubierta flexible de peluche de tal modo que el juguete ceda a la presión. Un productor de sonido del tipo de lengüeta, accionado por fuelles está montado en cada oreja del juguete para producir un sonido cuando se aplica presión a cada oreja para comprimir los fuelles montados en su interior. Los productores de sonidos pueden ser prácticamente idénticos o de diferentes tonos. No obstante, el animal de juguete no incluye indicios o similares para identificar el tono a producir por un productor de sonidos determinado.

25.

SUMARIO DE LA INVENCION

Es un objeto de la presente invención proporcionar -- una nueva y útil figura de juguete que tiene productores de sonidos sintonizados e indicios.

30.

Es otro objeto de la presente invención proporcionar una figura de juguete que incluye medios para tocar notas musi

cales en una secuencia predeterminada por depresión de diferentes indicios coloreados previstos sobre la figura de juguete.

- De acuerdo con la presente invención, se proporciona una figura de juguete que tiene un cuerpo y apéndices de un material comprimible cubierto con una cubierta flexible y dotado de productores de sonidos del tipo de lengüeta de accionamiento neumático. Los productores de sonidos son sintonizados de tal modo que cada uno de ellos produzca un tono diferente cuando es comprimida la figura de juguete en la proximidad de un productor de sonidos particular. Los productores de sonidos son identificados por indicios coloreados previstos sobre la superficie exterior de la cubierta flexible en la proximidad de los productores de sonidos. Los indicios pueden ser deprimidos en una secuencia predeterminada para producir sonidos de vocales predeterminados, notas musicales o similares.
5. na una figura de juguete que tiene un cuerpo y apéndices de un material comprimible cubierto con una cubierta flexible - y dotado de productores de sonidos del tipo de lengüeta de accionamiento neumático. Los productores de sonidos son sintonizados de tal modo que cada uno de ellos produzca un tono diferente cuando es comprimida la figura de juguete en la proximidad de un productor de sonidos particular. Los productores de sonidos son identificados por indicios coloreados previstos sobre la superficie exterior de la cubierta flexible en la proximidad de los productores de sonidos. Los indicios pueden ser deprimidos en una secuencia predeterminada para producir sonidos de vocales predeterminados, notas musicales o similares.
10. na una figura de juguete que tiene un cuerpo y apéndices de un material comprimible cubierto con una cubierta flexible y dotado de productores de sonidos del tipo de lengüeta de accionamiento neumático. Los productores de sonidos son sintonizados de tal modo que cada uno de ellos produzca un tono diferente cuando es comprimida la figura de juguete en la proximidad de un productor de sonidos particular. Los productores de sonidos son identificados por indicios coloreados previstos sobre la superficie exterior de la cubierta flexible en la proximidad de los productores de sonidos. Los indicios pueden ser deprimidos en una secuencia predeterminada para producir sonidos de vocales predeterminados, notas musicales o similares.
15. na una figura de juguete que tiene un cuerpo y apéndices de un material comprimible cubierto con una cubierta flexible y dotado de productores de sonidos del tipo de lengüeta de accionamiento neumático. Los productores de sonidos son sintonizados de tal modo que cada uno de ellos produzca un tono diferente cuando es comprimida la figura de juguete en la proximidad de un productor de sonidos particular. Los productores de sonidos son identificados por indicios coloreados previstos sobre la superficie exterior de la cubierta flexible en la proximidad de los productores de sonidos. Los indicios pueden ser deprimidos en una secuencia predeterminada para producir sonidos de vocales predeterminados, notas musicales o similares.

- Esta figura de juguete puede ser llenada de espuma polímera blanda y las cámaras de aire para los productores de sonidos del tipo de lengüeta pueden ser realizadas del mismo material que está cubierto con una cubierta impermeable para formar una cámara de aire comprimible.
20. na una figura de juguete que tiene un cuerpo y apéndices de un material comprimible cubierto con una cubierta flexible y dotado de productores de sonidos del tipo de lengüeta de accionamiento neumático. Los productores de sonidos son sintonizados de tal modo que cada uno de ellos produzca un tono diferente cuando es comprimida la figura de juguete en la proximidad de un productor de sonidos particular. Los productores de sonidos son identificados por indicios coloreados previstos sobre la superficie exterior de la cubierta flexible en la proximidad de los productores de sonidos. Los indicios pueden ser deprimidos en una secuencia predeterminada para producir sonidos de vocales predeterminados, notas musicales o similares.

- Se puede prever indicios coloreados adicionales, correspondientes a los indicios adyacentes a los productores de sonidos, sobre una escala musical en la figura de juguete para definir una melodía determinada a tocar mediante la depresión de indicios seleccionados de los indicios adyacentes a los productores de sonidos.
25. na una figura de juguete que tiene un cuerpo y apéndices de un material comprimible cubierto con una cubierta flexible y dotado de productores de sonidos del tipo de lengüeta de accionamiento neumático. Los productores de sonidos son sintonizados de tal modo que cada uno de ellos produzca un tono diferente cuando es comprimida la figura de juguete en la proximidad de un productor de sonidos particular. Los productores de sonidos son identificados por indicios coloreados previstos sobre la superficie exterior de la cubierta flexible en la proximidad de los productores de sonidos. Los indicios pueden ser deprimidos en una secuencia predeterminada para producir sonidos de vocales predeterminados, notas musicales o similares.

- Las características de la presente invención que son consideradas como nuevas quedan expuestas de forma detallada en
30. na una figura de juguete que tiene un cuerpo y apéndices de un material comprimible cubierto con una cubierta flexible y dotado de productores de sonidos del tipo de lengüeta de accionamiento neumático. Los productores de sonidos son sintonizados de tal modo que cada uno de ellos produzca un tono diferente cuando es comprimida la figura de juguete en la proximidad de un productor de sonidos particular. Los productores de sonidos son identificados por indicios coloreados previstos sobre la superficie exterior de la cubierta flexible en la proximidad de los productores de sonidos. Los indicios pueden ser deprimidos en una secuencia predeterminada para producir sonidos de vocales predeterminados, notas musicales o similares.

- Las reivindicaciones que se acompaña. Se comprenderá mejor la presente invención, tanto en lo que respecta a su organización como a su modo de funcionamiento, junto con otros objetos y ventajas de la misma haciendo referencia a la descripción que sigue, tomada a la vista de los dibujos que se acompaña en los que se utiliza las mismas cifras de referencia para distinguir elementos similares en las diversas vistas.

BREVE DESCRIPCION DEL DIBUJO

10. La figura 1 es una vista en alzado de una figura de juguete que constituye una realización preferida actualmente de la invención;

15. La figura 2 es una vista en planta ampliada de la escala musical mostrada en la figura de juguete de la figura 1;

La figura 3 es una vista en planta parcial y ampliada de un indicio mostrado en la figura de juguete de la figura 1;

20. La figura 4 es una vista en sección transversal ampliada tomada a lo largo de la línea 4-4 de la figura 3; y

La figura 5 es una vista en sección transversal ampliada tomada a lo largo de la línea 5-5 de la figura 3.

DESCRIPCION DE LA REALIZACION PREFERIDA

25. Haciendo referencia nuevamente al dibujo, una figura de juguete que constituye una realización actualmente preferida de la invención, designada de un modo general por 10, incluye un cuerpo 12 con el que está fijada una pluralidad -- de apéndices 14, 16, 18, 20 y 22. La figura de juguete 10 puede tener la forma de un animal o, alternativamente, presentarse bajo la forma de una muñeca y ha sido mostrada aquí con --
- 30.

fines de ilustración, pero no de limitación, bajo la forma de una muñeca en la que los apéndices 14, 16 son las piernas, los apéndices 18 y 20 son los brazos y el apéndice 22 es la cabeza.

5. El cuerpo y los apéndices pueden ser llenados con un material comprimible y blando, apropiado, tal como un material polímero celular, indicado generalmente en 24. Este material puede ser cubierto con una cubierta de tela de peluche flexible 26 de un tipo bien conocido.
10. La figura de juguete 10 puede estar provista también de una pluralidad de productores de sonidos del tipo de lengüeta, accionados por aire, 28, 30, 32, 34 y 36. Cada productor de sonidos incluye un depósito de aire 40 que puede ser realizado a partir del mismo material polímero que el relleno 24. No obstante, en este caso el material polímero debe ser cubierto con una cubierta flexible e impermeable 42 que puede ser realizada a partir de látex ligero, o similar, y que asegura un productor de sonidos del tipo de lengüeta 44 en comunicación fluida con la cámara de aire 40 en uno de sus extremos. Cada productor de sonidos 44 incluye una lengüeta 46 que puede ser sintonizada de acuerdo con las prácticas de la técnica anterior para producir una nota musical, sonido de vocal o similar diferente.
15. La figura de juguete 10 incluye también una pluralidad de indicios 48, 50, 52, 54 y 56. Cada indicio puede ser fijado con la cubierta flexible 26 en la proximidad de uno de los productores de sonidos asociado y se le dará un color diferente para identificar el tono particular producido por un productor de sonidos determinado.
20. Según comprenderán los expertos en la materia, se --
- 25.
- 30.

puede preparar un sencillo libro de instrucciones para producir música o bien sonidos de vocales inteligibles por depresión de los indicios en una secuencia predeterminada.

5. Alternativamente, puede exhibirse una escala musical 60 en la figura de juguete 10, escala que puede tener - indicios 62, 64 y 66 dispuestos en una secuencia predeterminada definiendo una melodía particular a tocar mediante la depresión de los correspondientes indicios adyacentes a los productores de sonidos asociados. En este caso, los productores de sonidos serán sintonizados para producir notas musicales que varían en altura y tienen una forma musical reconocible.

10. Comprenderán también los técnicos en la materia que se mejora la calidad de la ejecución musical en la figura de juguete 10 fabricando la cámara de aire 40 del mismo material flexible y blando que el relleno 24 de manera que el niño usuario no note una diferencia sustancial en la textura y tacto de la figura de juguete 10 cuando son deprimidos los indicios o cuando es manipulada de otro modo la figura de juguete 10.

15. Si bien la figura de juguete particular aquí mostrada y descrita con detalle es totalmente capaz de alcanzar los objetos y proporcionar las ventajas mencionadas anteriormente, se comprenderá que ella es meramente ilustrativa de la realización preferida actualmente de la invención y que no hay limitaciones en los detalles de construcción o diseño aquí mostrados más que las definidas en las reivindicaciones que siguen, que forman parte de esta descripción.

20. Siempre que se emplee el término "medios" en estas reivindicaciones, este término debe ser interpretado para de-

30.

finir la estructura correspondiente ilustrada y descrita en esta memoria descriptiva o el equivalente de la misma.

N O T A

La Patente de Invención que se solicita por veinte

5. años, para España, de acuerdo con la vigente Legislación, deberá recaer sobre: "PERFECCIONAMIENTOS EN LA FABRICACION DE MUÑECOS", con Prioridad de la solicitud de Patente en U.S.A. na 537.293 de fecha 30 de Diciembre de 1.974, según las características esenciales de las siguientes:

10.

REIVINDICACIONES

- 1ª.- Perfeccionamientos en la fabricación de muñecos, del tipo que tienen un cuerpo, apéndices, y medios productores de sonidos del tipo de lengüeta, cuyos perfeccionamientos comprenden: una pluralidad de dichos productores de sonidos del tipo de lengüeta montados en por lo menos uno de dicho cuerpo y dichos apéndices, incluyendo cada uno de dichos productores de sonidos del tipo de lengüeta medios para producir un tono que difiere del tono producido por uno cualquiera de los otros productores de sonidos de dicha figura de juguete; y medios de indicios en dicha figura de juguete para identificar el sonido producido por cada productor de sonidos, por lo que dichos productores de sonidos pueden ser accionados en una secuencia predeterminada para su inteligencia.

25. 2ª.- Perfeccionamientos en la fabricación de muñecos, según han sido definidos en la reivindicación 1, en los que cada uno de dichos productores de sonidos produce un sonido de vocal diferente.

30. 3ª.- Perfeccionamientos en la fabricación de muñecos, según han sido definidos en la reivindicación 1, en los que cada uno de dichos productores de sonidos produce una nota mu-

sical diferente.

5. 4ª.- Perfeccionamientos en la fabricación de muñecos, según han sido definidos en la reivindicación 1, en los que cada uno de dichos productores de sonidos del tipo de lengüeta - incluye una cámara de aire construída en un material polímero, blando y celular y una cubierta flexible e impermeable.

10. 5ª.- Perfeccionamientos en la fabricación de muñecos, según han sido definidos en la reivindicación 4, en los que dicho cuerpo y los apéndices son rellenos con el mismo material polímero, blando y celular que el usado en dichas cámaras de -- aire.

15. 6ª.- Perfeccionamientos en la fabricación de muñecos, según han sido definidos en la reivindicación 1, en los que dichos medios de indicios incluyen un indicio para cada productor de sonidos, siendo cada uno de dichos indicios de diferente color.

20. 7ª.- Perfeccionamientos en la fabricación de muñecos, según han sido definidos en la reivindicación 6, en los que se dispone un indicio sobre dicha figura de juguete adyacente a - cada productor de sonidos.

25. 8ª.- Perfeccionamientos en la fabricación de muñecos, según han sido definidos en la reivindicación 7, que incluyen indicios coloreados adicionales previstos sobre una escala musical en dicha figura de juguete para definir una melodía particular a tocar mediante la depresión de indicios seleccionados de dichos indicios de color adyacentes a dichos productores de sonidos, correspondiendo los colores usados para dichos indicios en dicha escala musical a los colores usados para dichos indicios que identifican a dichos productores de sonidos, por lo que
30. dichos indicios de dicha escala musical comprenden instrucciones

para tocar dicha melodía.

- 9ª.- Perfeccionamientos en la fabricación de muñecos, según reivindicaciones anteriores, que comprenden: un material de cubierta flexible definiendo la forma de la cabeza, el cuerpo y los miembros de dicha figura de juguete; un material blando y comprimible llenando dicho material de cubierta; una pluralidad de productores de sonidos del tipo de lengüeta montados en dicho material de cubierta, incluyendo cada uno de dichos productores de sonidos del tipo de lengüeta medios para producir un tono que difiere del tono producido por cualquiera de los otros productores de sonidos en dicha figura de juguete y un indicio previsto sobre dicho material de cubierta adyacente a cada productor de sonidos para identificar a cada productor de sonidos, siendo cada indicio diferente de cualquiera de los otros indicios de dicha figura de juguete, por lo que puede prepararse instrucciones para accionar dichos productores de sonidos en una secuencia predeterminada.
- 5.
- 10.
- 15.

10ª.- "PERFECCIONAMIENTOS EN LA FABRICACION DE MUÑECOS".

- Según queda sustancialmente descrito en la presente Memoria que consta de nueve hojas, escritas a máquina por una sola cara y acompañada de dibujos,
- 20.

Madrid, 28 OCT. 1975

MATTEL, INC.

P.P.

FRANCISCO GARCIA CABRERIZO
P. P.

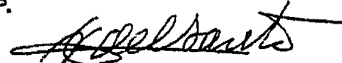

Firmado: N. del Santo Abril

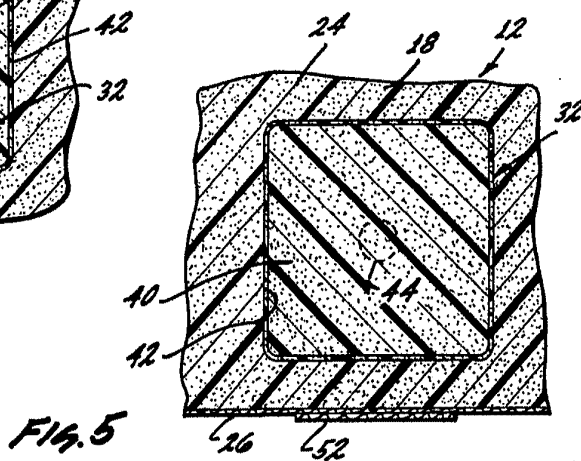
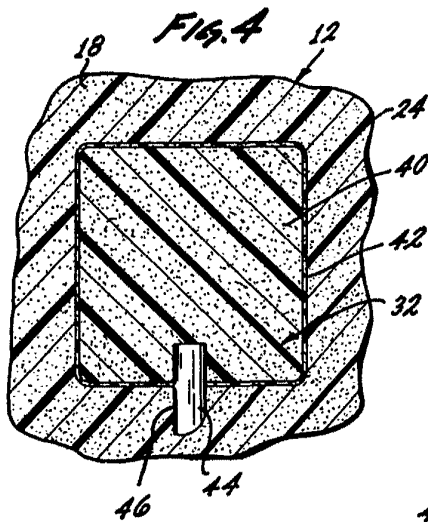
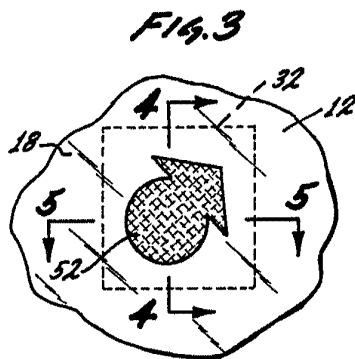
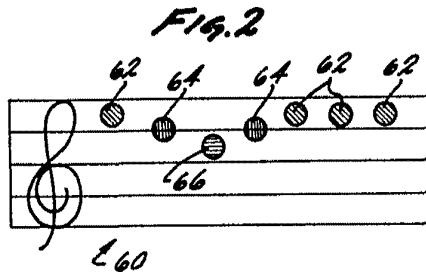
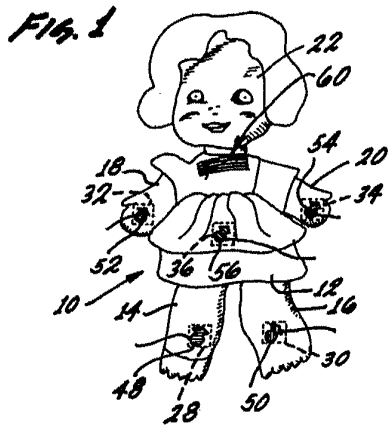

Madrid,
P.P.

FRANCISCO GARCIA CABRERIZO
P. P.

Francisco Garcia

Escala variable

Firmado: N. del Santo Abril