



1000

S/Ref. P-15125

N/Ref. OG.30.551 /mo.

PATENTE DE INVENCION

Int. Cl.:	B65D
-----------	------

25 MAYO 1977

441710

CONCEDIDA

MEMORIA DESCRIPTIVA

Sobre:

"PERFECCIONAMIENTOS EN EMBALAJES O CAJAS TIPO CONTENEDOR"

Solicitante: La Sociedad brasileña: TINTAS CORAL S/A domiciliada en: Av. dos Estados 4826 - SANTO ANDRE SAO PAULO (Brasil).

Inventor: D^a Leonor Gavazzi, brasileña.



- La presente invención se refiere a unos perfeccionamientos en embalajes o cajas tipo contenedor. Actualmente, el embalaje o acondicionamiento de mercancías para transporte viario, marítimo o aéreo, principalmente cuando tales mercancías alcanzan cargas de varias toneladas; se realiza en cajas de madera que están encintadas con bandas de acero, determinando finalmente volúmenes sensiblemente paralelepípedos, los cuales, a su vez, acarrearán ciertas dificultades durante los desplazamientos, apilamiento o acoplamiento en las máquinas cargadoras, por el hecho de que no siempre tales volúmenes disponen de bases apropiadas para tal fin, o sea, bases de elevación que mantengan las cajas ligeramente separadas de la superficie básica de apoyo. Por lo tanto, los perfeccionamientos en cuestión han sido concebidos, en primer lugar, para ofrecer un embalaje de estructuración simple y modular y; en segundo lugar, una base integrada en el propio embalaje o contenedor:
- 5.
- 10.
- 15.

- Para comprender mejor los perfeccionamientos propuestos, se representan en los dibujos ilustrativos de los mismos que se acompañan, de forma que:
- 20.

La figura 1: Ilustra el conjunto según una perspectiva en despiece;

La figura 2: Representa también con detalle de perspectiva la forma característica de las patas; y

25. Las figuras 3 y 4: Ilustran algunas variantes del orden de construcción de las patas o bases de apoyo.

- De acuerdo con estas ilustraciones, y en sus pormenores, la base propiamente dicha está configurada a través de una hoja de papel ondulado (1), u otro material laminado, que proporciona un conveniente número de aberturas circula--
- 30.



res (2), para la recepción de pares de vasos troncocónicos (3) - (4) que cooperan entre sí por presión, aprisionando - una lámina (1), la cual, a su vez, podrá asumir formas geométricas cualesquiera, elevando periféricamente bordes verticales de pequeña altura (5), formando así una especie de bandeja que recibe la ensambladura de las paredes (6) que -
5. determinan la capacidad volumétrica del embalaje. El contenedor así caracterizado recibe finalmente una tapa (7) y el necesario bandaje o forma de protección de cualquiera otra
10. clase.

Según se desprende asimismo, en las figuras 3 y 4, las patas de apoyo, dentro del mismo espíritu de solución, - pueden adoptar variantes de orden constructiva como por ejemplo vaso único (8), aunque con bordes dobles (9), o pares de canales (10) que cooperan en configuraciones de lámina básica (1).
15.

Descritos de esta forma los perfeccionamientos, -- siguen a continuación las reivindicaciones de los mismos, como se explica a continuación.

20.

N O T A

La Patente de Invención que se solicita por veinte años, para España, de acuerdo con la vigente Legislación, deberá recaer sobre: "PERFECCIONAMIENTOS EN EMBALAJES O CAJAS TIPO CONTENEDOR", con Prioridad de la Solicitud de Patente en
25. Brasil nº 10565/74 de fecha 18 de Diciembre de 1.974, según las características esenciales de las siguientes:

R E I V I N D I C A C I O N E S

1ª.- Perfeccionamientos en embalajes o cajas tipo contenedor, caracterizados por comprender una lámina básica
30. (1) cuyos cantos se elevan en pequeños bordes verticales (5)



5. que bloquean la ensambladura de las paredes (6) que configuran un cuerpo hueco vaciado o abierto por ambas bases, - estando la superior cerrada por una tapa (7) modelada en - las mismas características estructurales que la bandeja básica (1) (5).

10. 2ª.- Perfeccionamientos en embalajes o cajas tipo contenedor, de acuerdo con la reivindicación precedente y caracterizados porque la referida lámina de la base (1) -- tiene distribuido un número conveniente de aberturas (2) -- que aseguran patas de apoyo en forma de pares de vasos -- troncocónicos (3) (4), vasos simples (8) con bordes dobles o pares de canales (10).

15. 3ª.- "PERFECCIONAMIENTOS EN EMBALAJES O CAJAS TIPO CONTENEDOR".

Según queda sustancialmente descrito en la presente Memoria que consta de cuatro hojas, escritas a máquina - por una sola cara y acompañada de dibujos.

Madrid, 10 OCT. 1975
TINTAS CORAL S/A

20.

P.P.

FRANCISCO GARCIA CABRERIZO
P. P.

Firmado: M.ª Dolores Jorquera

10 OCT 1975

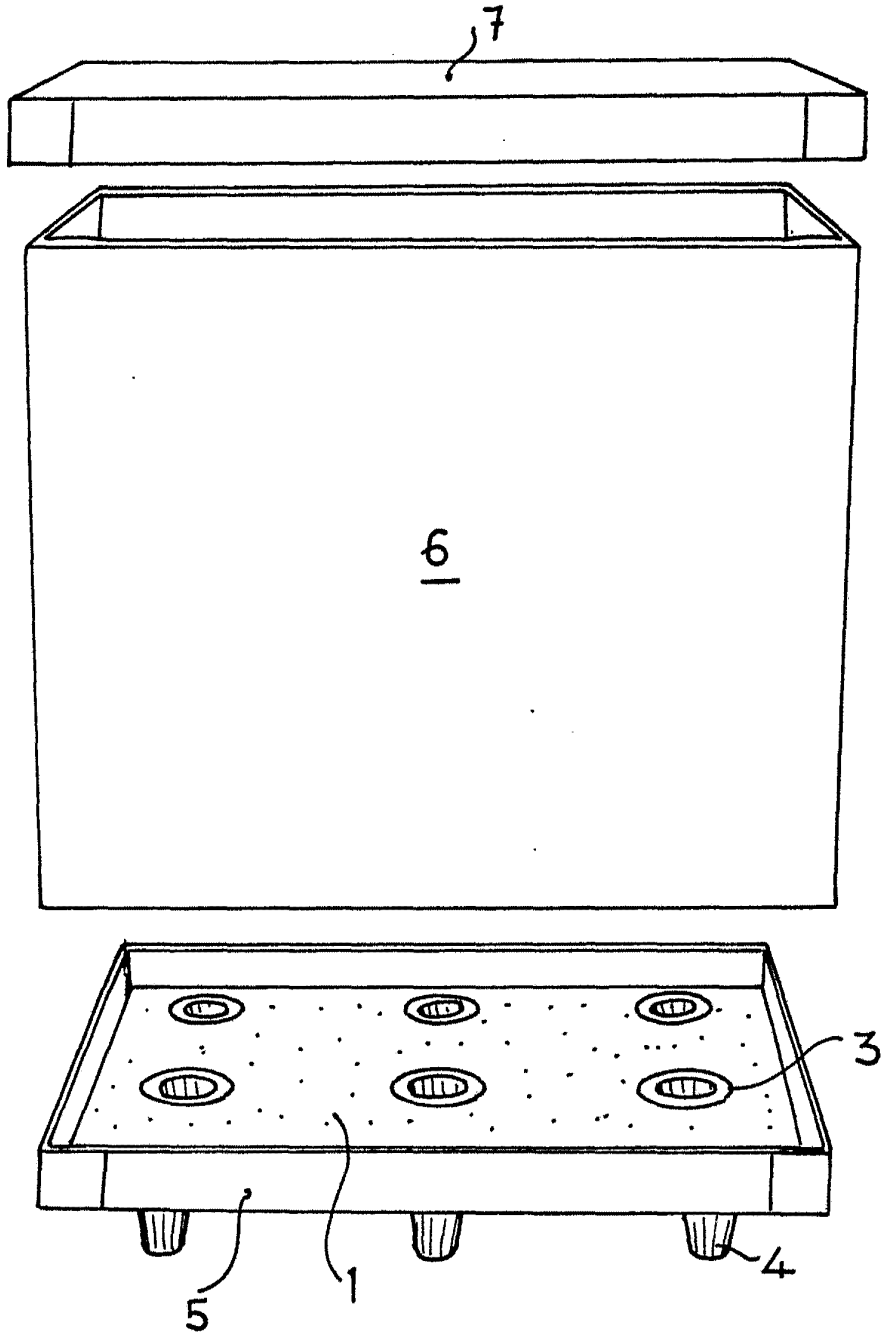

Fig. 1

Escala variable

Madrid, 10 OCT. 1975
P. P.
FRANCISCO GARCIA CABRERIZO
P. P.

Firmado por los Señores Jorquera

10 OCT 1975
ESTADO ESPAÑOL
MEXICO

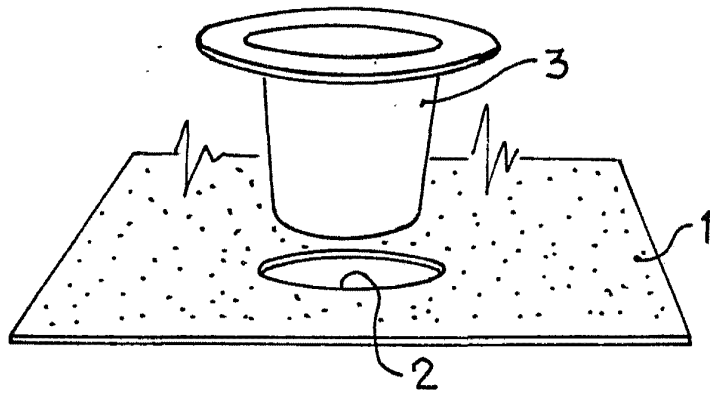

Fig. 2

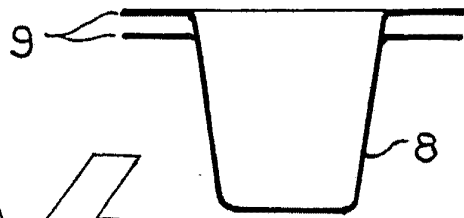
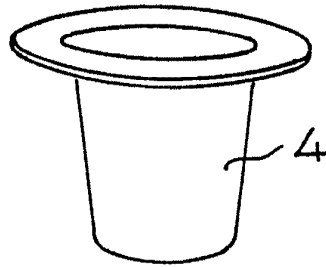

Fig. 3

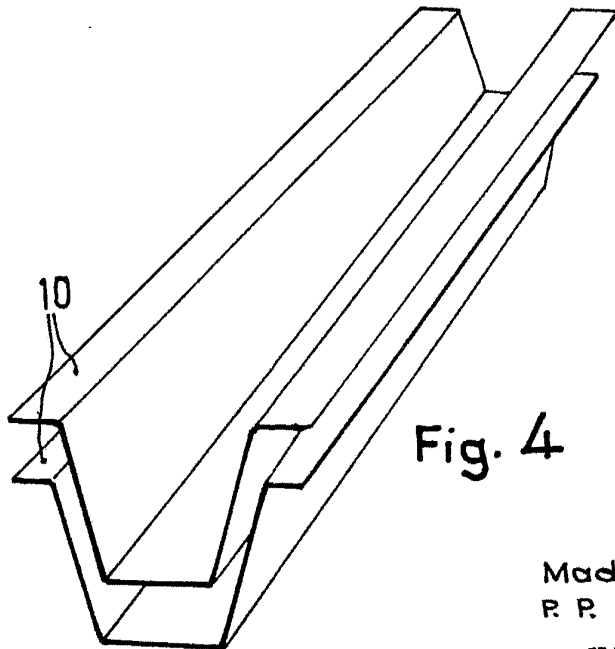

Fig. 4

Escala variable

Madrid, 10 OCT. 1975
P. P.
FRANCISCO GARCIA CABRERIZO
P. P.
Firmado: M. Colares Jarquera