

439730



- 7 FEB. 1977

MEMORIA DESCRIPTIVA

CORRESPONDIENTE A UNA PATENTE DE INVENCION

POR: "DISPOSITIVO PUENTE PARA LA MANIPULACION EN CAMARAS
DE PRESENTACION".

PARA TODO EL TERRITORIO NACIONAL.

POR UN PERIODO DE VEINTE AÑOS.

A FAVOR DE LILLO MAQUINARIA, S. A.

NACIONALIDAD: ESPAÑOLA.

RESIDENTE EN: MADRID - Vizcaya. 5

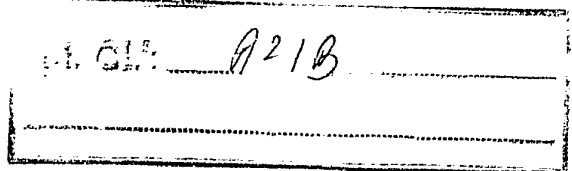

MEMORIA DESCRIPTIVA

La presente memoria se refiere como indica su enunciado a un Nuevo dispositivo para manipulación en cámaras de fermentación.

- 5 - Dentro de la industria de fabricación de pan, se utilizan hornos eléctricos en los que se aprovecha el espacio al máximo mediante estanterías en las que el espacio existente entre paneles es mínimo y en las que los últimos paneles resultan altos para carga manual.

- 10 - Toda esta serie de circunstancias hace que la carga de los tableros conteniendo la masa resulte sumamente trabajosa e incómoda, lo cual nos ha movido a desarrollar este nuevo dispositivo mediante el cual se ha logrado facilitar la mencionada carga de forma muy notable.

- 15 - Está formado por un pórtico que tiene dos soportes verticales unidos en su parte superior mediante un elemento horizontal, los soportes verticales disponen las guías y mando por cadenas de una plataforma rectangular del mismo ancho de los lados interiores de los soportes verticales.

- 20 - La plataforma se moverá entre una serie de posiciones sin más que pulsar los botones correspondientes.

- 25 - Junto al pórtico en su parte delantera se dispondrá la mesa de trabajo, una vez que tengamos una tabla llena de masa la desligaremos sobre el elevador situado para esta operación de uno de los pisos de la estantería situada en la parte posterior del pórtico y se irán introduciendo sucesivamente tablas hasta que por estar llena cierre el circuito del piloto y el de bloqueo del elevador para ascender a ese piso. Es esta situación al pulsar el botón de un piso lleno, se encenderá el piloto rojo y la plataforma elevadora no se moverá.

- 30 - A continuación se hará una detallada descripción del sistema

que se alude, con referencia a los planos que se acompañan, en los que se representa a simple título de ejemplo, no limitativo, una forma preferente de realización, susceptible de todas aquellas variaciones de detalle que no supongan una alteración fundamental de las características esenciales del mismo.

- 5 -

En dichos planos se ilustra:

Fig. 1 Un alzado frontal del dispositivo puente.

Fig. 2 Un alzado lateral del dispositivo puente.

Fig. 3 Vista en planta del dispositivo puente.

- 10 -

Seguidamente relacionaremos los diversos elementos numerados en los dibujos adjuntos a la presente memoria.

1.- Dispositivo puente.

2.- Estanterías.

3.- Piloto.

- 15 -

4.- Pulsadores.

5.- Interruptores de contacto.

6.- Topes laterales.

7.- Plataforma de elevador.

8.- Ruedas de estanterías.

- 20 -

9.- Mesa de trabajo.

10.- Enchufe multipolar.

Está formado de un puente metálico 1 que tiene dos columnas verticales de sección rectangular paralelas entre si unidas en su parte superior por un travesaño también rectangular.

- 25 -

Entre ambas columnas tiene dispuesta la plataforma del elevador 7 en los extremos de esta unos topes laterales 6.

La plataforma elevadora asciende o desciende por acción de un motor eléctrico y cadenas.

- 30 -

El puente está provisto de una serie de pulsadores 4 para selección del piso y un piloto 3 que indica si el piso seleccionado

está lleno.

Para depositar el pan en masa se utiliza unas plataformas 2 en el fondo de las cuales lleva unos interruptores de contacto 5.

- 5 - Las plataformas están montadas sobre un chasis provisto de ruedas 8 para facilitar su desplazamiento hasta las cámaras de fermentación.

- 10 - El chasis de las plataformas lleva un enchufe multipolar na- cho que enchufará sobre la embra correspondiente montada sobre el puente, 10, a tal efecto ambos se han enfrentado en su montaje para que al empujar las plataformas sobre el punete inmediatamente quedan cerrados los circuitos correspondientes a este enchufe multipolar 10.

- 15 - Todos los elementos anteriores adecuadamente dispuestos se utilizan de la forma siguiente: seleccionaremos el piso de retorno de tableros del cual se extraerá uno de estos, seleccionaremos seguidamente la posición en la que la plataforma del elevador quede a la altura de la mesa 9, desligaremos la tabla sobre la mesa donde se depositará la masa a fermentar.

- 20 - Una vez que la tabla está llena se la empujará sobre la plataforma del elevador 7 y ahora seleccionaremos el primer piso que se irá llenando sucesivamente hasta que estando llena la primera plataforma al pulsar el botón se encienda el piloto rojo. De igual forma se hará con el resto de las plataformas hasta tener totalmente cargadas todas ellas.

- 25 - Una vez que todas las plataformas estén llenas se llevará el conjunto a la cámara de fermentación.

- 30 - La actuación del circuito de indicación de carga es como sigue: al llenarse una estantería se cerrará el interruptor de contacto correspondiente pasando la corriente al puente a través del enchufe multipolar 10 activando un rele que desconecta la puesta

en marcha del motor y encendiéndose un piloto dispuesto en serie en este circuito.

- 5 - La forma, materiales y dimensiones, podrán ser variables y en general cuanto sea accesorio y secundario, siempre que no altere, cambio o modifique la esencialidad del objeto que se describe.

Los términos en que queda redactado esta Memoria son ciertos y fiel reflejo del objeto descrito, debiéndose tomar con carácter amplio, y nunca en forma limitativo.

NOTA

- 10 - La Patente de invención que se solicita recaerá sobre las particularidades características de las siguientes reivindicaciones:

REIVINDICACIONES

- 15 - 1ª Nuevo dispositivo puente para manipulación en cámaras de fermentación caracterizado porque dispone de un pórtico formado por dos soportes verticales unidos por su parte superior mediante un elemento de unión; entre ambos soportes tiene la plataforma del elevador formado por un tablero horizontal accionado en su ascenso o descenso mediante elementos electromecánicos; provisto de unos pulsadores para selección de la altura a la que haya de subir y de un piloto de indicación de límite de carga en cada altura.

- 20 - 2ª Dispositivo puente para manipulación en cámaras de fermentación, según la reivindicación anterior caracterizado porque la plataforma del elevador tiene dos topes laterales.

- 25 - 3ª Dispositivo puente para manipulación en cámaras de fermentación, según las reivindicaciones anteriores caracterizado porque en el fondo de las plataformas del horno de fermentación tiene unos interruptores de contacto que cierran el circuito del piloto límite de carga gracias a un enchufe multipolar que une eléctricamente el puente y las plataformas.

- 30 - 4ª DISPOSITIVO PUENTE PARA MANIPULACION EN CAMARAS DE FERMEN-

TACION.

Todo conforme se describe en la Memoria que antecede, se ilustra como ejemplo de ejecución en los planos unidos a ella y se reivindican en su Nota.

5 -

Esta memoria consta de 6 hojas foliadas escritas a máquina por una sola cara y planos que la acompañan.

Madrid, 24 JUL. 1975

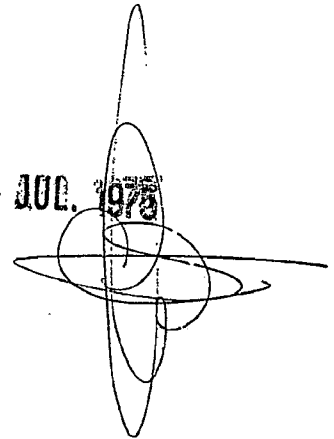

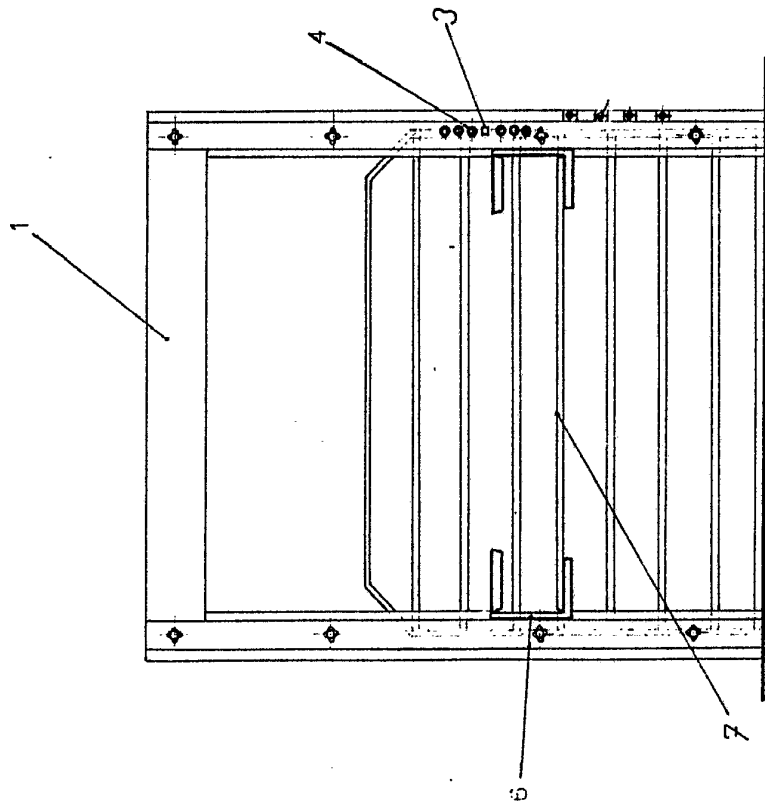

fig.1

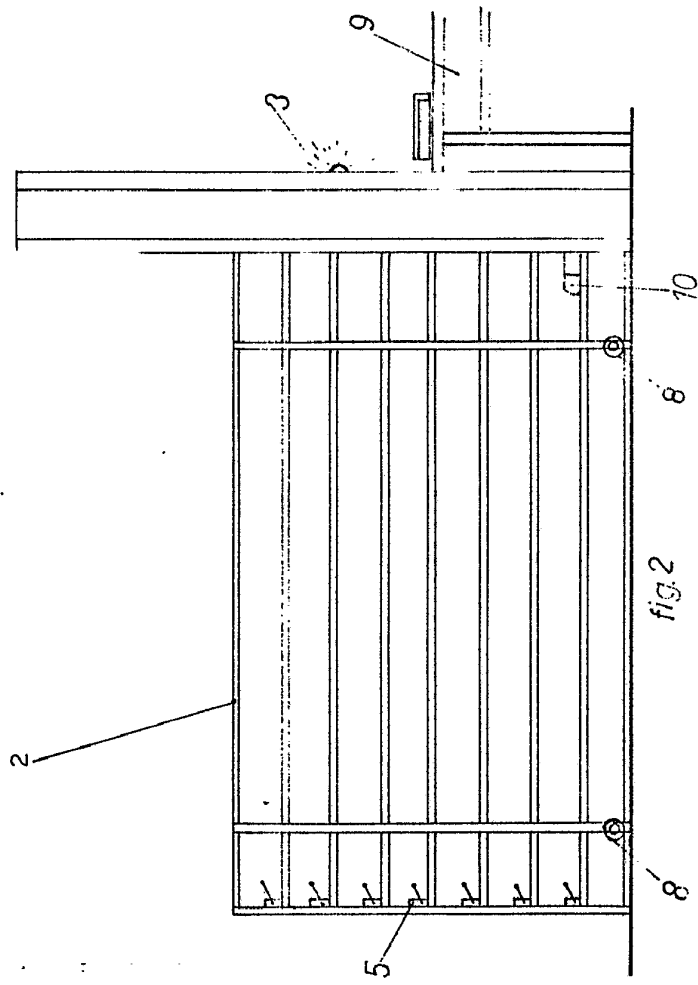

fig.2

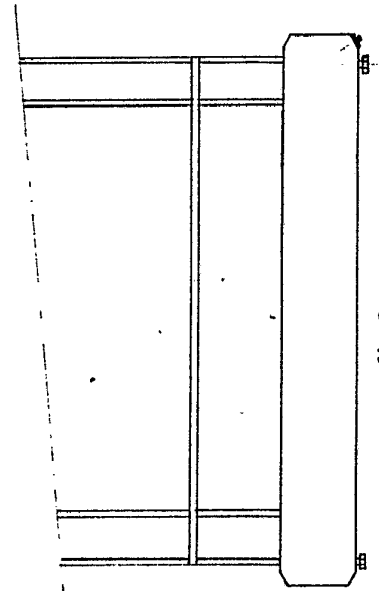

fig.3

Spain, Madrid
MADRID 24 JUL. 1975

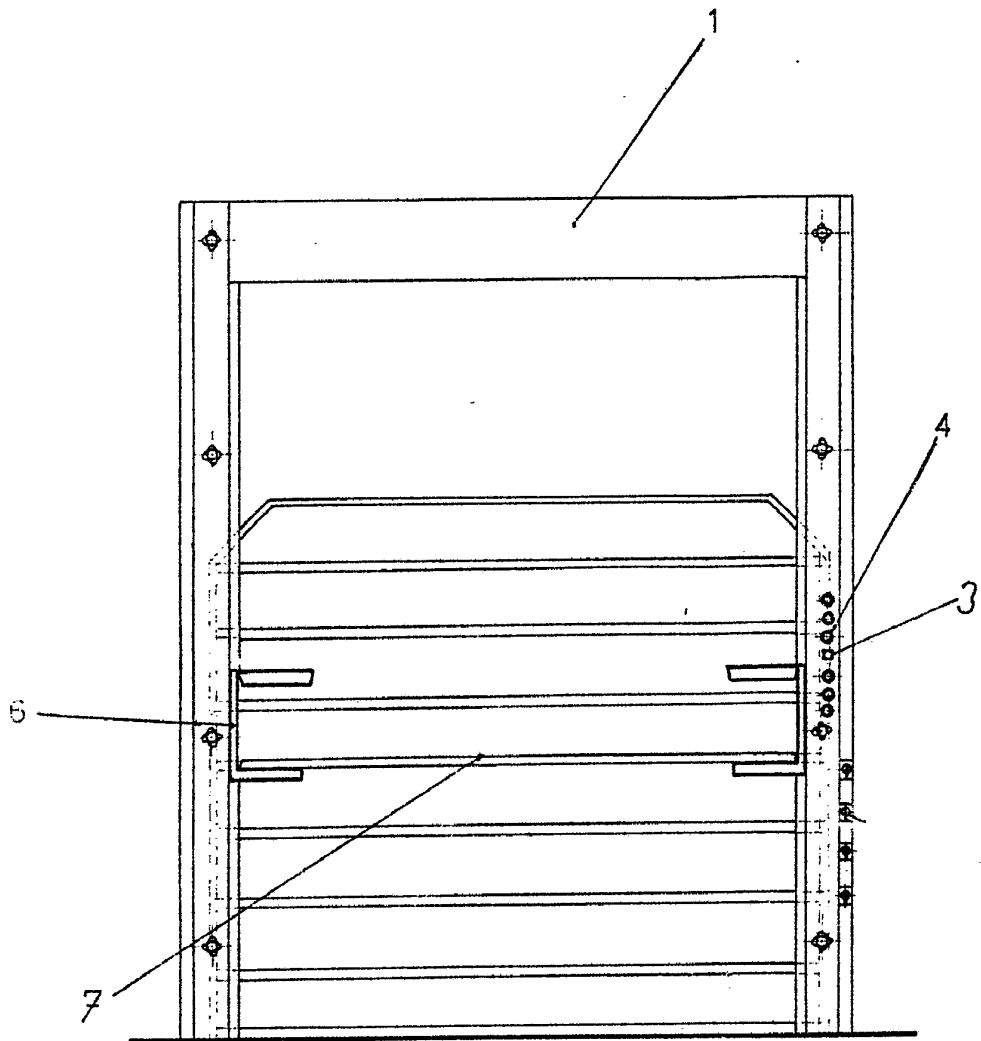

fig.1

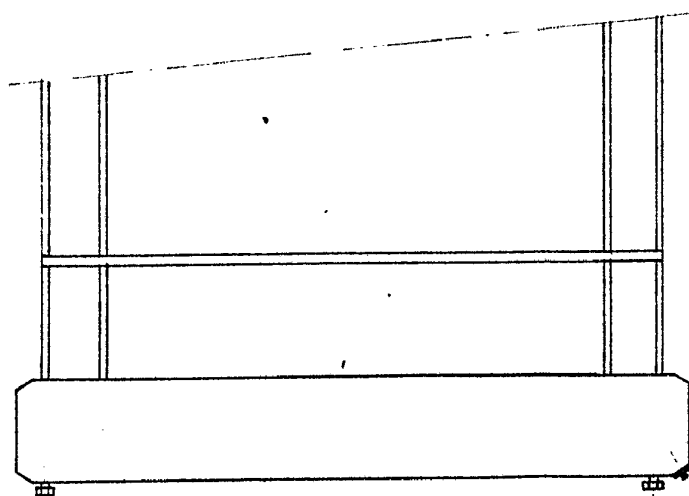
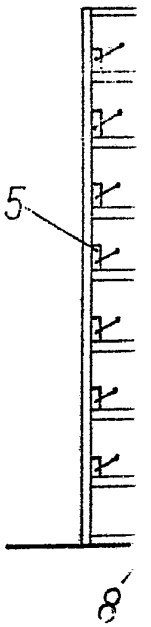
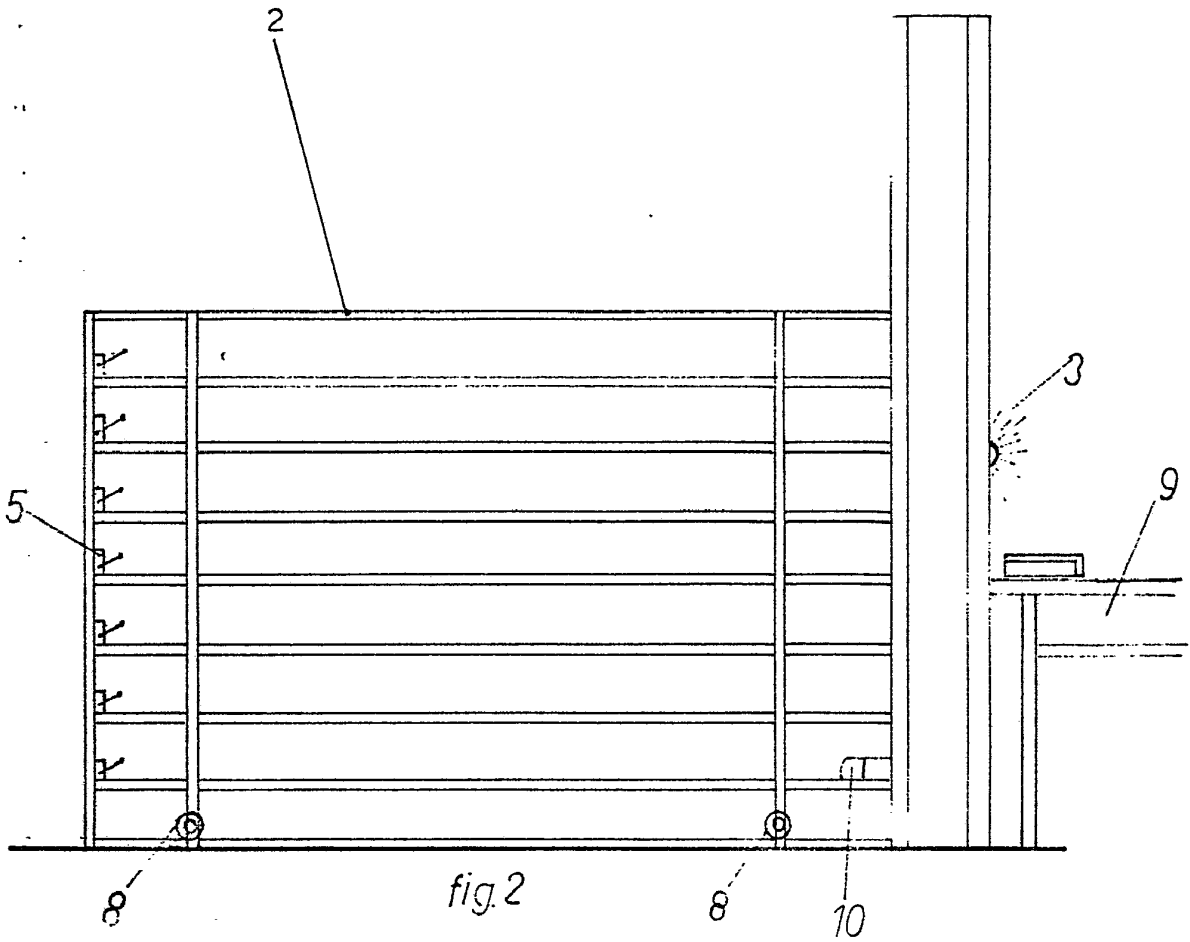

fig.3



Escala variable
MADRID 24 JUL. 1975