

In. E04B

MEMORIA DESCRIPTIVA

Para Solicitar

PATENTE DE INVENCION

en

ESPAÑA

Por: Veinte años

Por: " SISTEMA DE TERRAZO CON PLANCHAS ".

439269

A favor de:

D. JUAN PEÑA CARRILLO Y D. GINES PEÑA CARRILLO
de nacionalidad española.

Domiciliados en:

CANTORIA (Almería) Avda. España, 8

El objeto de la presente solicitud de Patente de Invención, se refiere a " SISTEMA DE TERRAZA CON PLANCHAS ", el cual aporta esenciales características de novedad que, posibilita la consecución, como resultado industrial, de procedimientos para conseguir un aislamiento

5.-

térmico acústico e impermeabilizante con las siguientes ventajas sobre lo actualmente conocido:

a).- Elimina la utilización de telas metálicas, rasillas y otros materiales.

b).- Las planchas van pegadas al suelo y entre sí.

c).- No hace falta calor para su colocación ni se requiere ninguna preparación, pues los cuales se montan muy rápidamente.

d).- Es impermeabilizante, aislante acústico, térmico y de poco peso.

En el adjunto plano para facilidad de la descripción, a título de ejemplo, y sin caracter limitativo alguno, por lo tanto, se ha representado una forma preferida de realización del presente modelo de patente de invención.

La figura 1 representa una vista en planta.

La figura 2 representa una vista en alzado.

La figura 3 representa una vista en perspectiva.

La figura 4 representa una vista en planta de un conjunto de baldosas.

Como puede apreciarse mediante la obtención de las figuras, el presente modelo consiste en un cuerpo (1) de conformación paralelepípedica compuesto de una base (2) de espuma rígida de poliuretano, la cual se encuentra recubierta por su cara superior (3) de una capa de poliéster.

La disposición de la capa de poliéster (3), se encuentra ligeramente desplazada sobre la superficie de espuma (2), quedando dos lados contiguos a modo de ala (4) ó visera en la referida superficie superior, mientras que en la superficie inferior, sobresalen los otros dos lados (5).

30.-

El procedimiento de solado, se realiza mediante apli-

cación de un pegamento a base de resinas sintéticas, espesantes y elástómeros sobre la superficie a recubrir de baldosas, depositando posteriormente sobre la misma, estas planchas o baldosas, las cuales también permiten ser pegadas entre sí, tanto sus bases de poliuretano, como sus recubrimientos de poliéster.

Mediante este procedimiento de solado, al quedar constituida una superficie continua, se hace innecesario el uso de telas metálicas y aislantes e impermeabilizantes convencionales que requieren costosas operaciones de soldado y aplicación de calor, consiguiéndose una rápida y fácil colocación de estas planchas, las cuales por su constitución son insonoras, poseen gran poder aislante térmico e impermeabilizante además de ser ligeras de peso, haciéndolas insustituibles en terrazas, azoteas y superficies expuestas a los agentes atmosféricos.

Descrita suficientemente la invención, así como la manera de realizarla prácticamente, debe hacerse constar que la misma es susceptible de cualesquiera modificaciones de detalle, en tanto que estas no alteren su fundamento.

NOTA.-

Los puntos de invención propios y nuevos que se presentan para que sean objeto de este Registro de Patente de Invención en España, por veinte años, se resumen en las siguientes:

REIVINDICACIONES.-

1a.- " SISTEMA DE TERRAZO CON PLANCHAS ", caracterizado porque consiste en un cuerpo de conformación paralelepípedica elcual esta compuesto de una base de espuma rígida de poliuretano y recubierta esta base de una capa de polies-

ter, estando esta capa superior de poliéster ligeramente desplazada del eje de la base de espuma diagonalmente y presentando dos lados contiguos en ala ó visera sobre la inferior, mientras que esta inferior capa de espuma rígida de poliuretano, tiene los otros dos lados que sobresalen a modo de escalón.

2ª.-"SISTEMA DE TERRAZA CON PLANCHAS ", según reivindicación anterior, caracterizado porque estas planchas pueden ser pegadas entre sí, y sobre la superficie a recubrir, por medio de resinas sintéticas, espesantes y elástomeros, constituyendo una superficie continua y haciendo innecesario el uso de elementos de protección aislante acústica y térmica, así como impermeabilizantes ya que el citado cuerpo compuesto de espuma rígida de poliuretano y poliéster reúnen las condiciones anteriormente citadas.

3ª.- " SISTEMA DE TERRAZA CON PLANCHAS ".

Tal y como se ha descrito en la memoria que antecede y para los fines que se han especificado.

Consta la presente memoria descriptiva de cuatro hojas mecanografiadas a máquina por una sola cara.

Madrid 9 de Julio de 1.975

EL AGENTE OFICIAL.-

DOMINGO DIAZ UNGRIA
P.R.

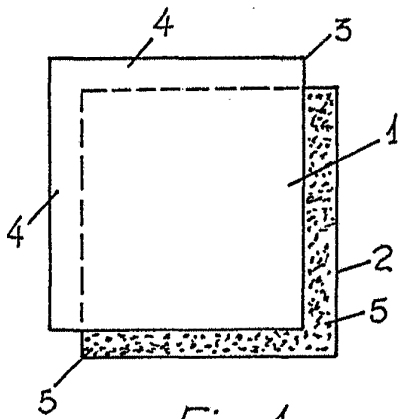

Fig. 1

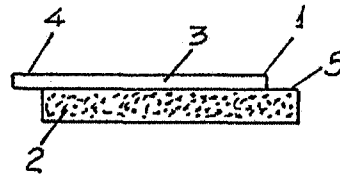

Fig. 2

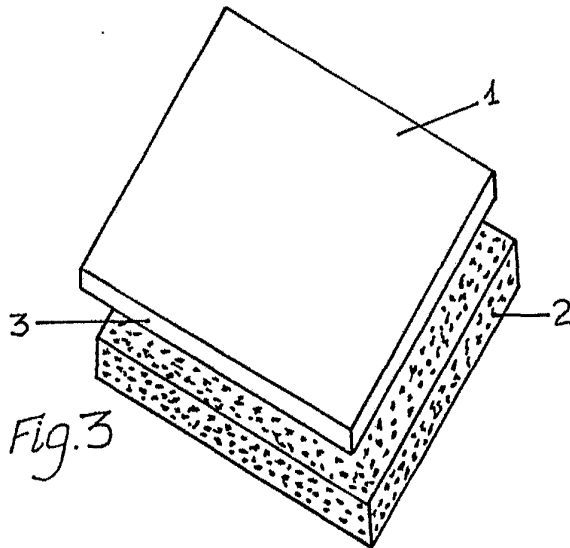

Fig. 3

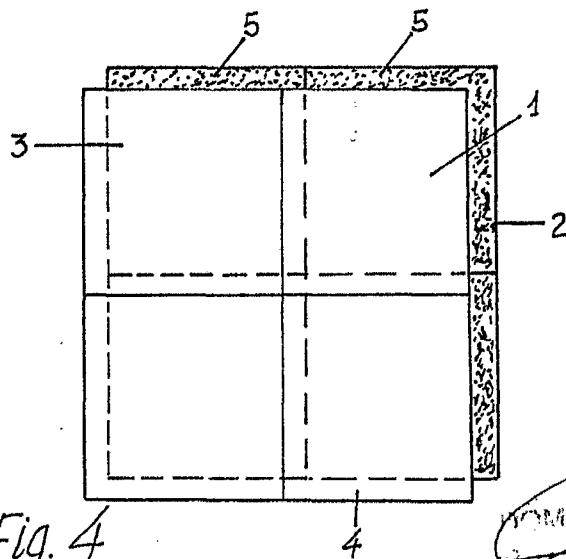

Fig. 4

DOMINGO DIAZ UNO
[Signature]
Escala variable