

438965

Int. Cl.² F 03 G

CONCEDIDA

25 OCT. 1976

MEMORIA DESCRIPTIVA

que se acompaña a una solicitud de patente de invención por veinte años, para España y sus Posesiones, por

PERFECCIONAMIENTOS EN INSTALACIONES PARA APROVECHAMIENTO DE LA ENERGIA DE LA PRESION ATMOSFERICA.

Solicitante : D. Luis MONFERRER FABREGAT

Nacionalidad : Española

Residencia : OLIVA Valencia

Domicilio : Iglesia 7.

MEMORIA DESCRIPTIVA

5 La presente invención se relaciona con un procedimiento para aprovechar la energía de la presión atmosférica, y concretamente, a perfeccionamientos en las instalaciones necesarias para llevar a la práctica dicho procedimiento, yendo unidos instalación y sistema de tal forma que se complementan mutuamente.

10 La presión atmosférica es una función de energía no explotada y de cuya fuerza se puede disponer. Esta energía, callada y permanente, puede y debe ser aprovechada para producir aplicaciones técnicas de movimiento y puesta en marcha de máquinas, con elevadores de agua, lo que ofrece excepcional e indudable interés, sobre todo en los momentos actuales en que el problema que ofrece la escasez de diversos combustibles está a la orden del día, y máxime cuando estas ingentes masas de energía nada cuestan y se pueden poner al servicio del hombre. A esta finalidad obedece el presente invento.

15 El sistema según la invención es óptimo por dos conceptos fundamentales que son: Promero, por su limpieza en un mundo excesivamente contaminado y en polución creciente; y el otro, por el precio cero de este tipo de energía.

20 Por este procedimiento elevamos el agua alrededor de 10 m. utilizando la fuerza de la presión atmosférica, por lo que superponiendo unas sobre otras estas instalaciones combinadas, se elevará el agua a la altura necesaria y suficiente para la explotación de saltos de agua y mover turbinas para la transformación de fuerza mecánica en eléctrica.

25 Por los experimentos de Torricelli se demostró la medida de la presión atmosférica, de 1,033 Kg. por  $\text{cm}^2$  de superficie a la altura del nivel libre del mar, por la que tenemos la energía convertible en trabajo mecánico mediante el objeto de esta invención.

30 Si en una superficie libre de agua, de una vasija de 100  $\text{cm}^2$

35 La comunicamos con otra de 1 cm por un tubo formando vasos comuni-  
cantes, la presión del brazo de 1 cm nivela la presión del brazo  
de 100 cm<sup>2</sup> de superficie y nos dá una igualdad, no matemática, pe-  
ro sí una igualdad de fuerzas  $100 = 1$ , o lo que es lo mismo  $1 = 100$   
de donde tomando el procedimiento de cerrar dichas superficies en  
émbolos de forma doble, tendremos una igualdad mecánica de esta  
manera:  $1 = 100 = 100 = 1$ . Si no se pasa de aquí, se acabó la fuer-  
za; pero sí por el procedimiento empleado por la invención, en for-  
40 ma combinada.

Para mejor comprensión de esta invención se acompañan los  
dibujos adjuntos que muestran un ejemplo de realización, no limita-  
tiva, de la instalación necesaria para llevar a la práctica el pro-  
cedimiento o sistema de la invención, debiéndose hacer constar que  
45 dicho ejemplo de realización no tiene carácter limitativo porque  
en la invención cabrán cuantas variantes de realización como sean  
posibles sin que se altere la esencia de la misma. En dichos di-  
bujos, las figs. 1 y 2 muestran dos posiciones de la instalación  
y la fig. 3 muestra una disposición de instalación múltiple. Con-  
cretamente la fig. 1 muestra la posición en punto muerto.

50 De conformidad con la invención referida a tales dibujos,  
la instalación cuenta con un cuerpo (2) de bomba (más) con un ém-  
bolo (3) en su parte superior. Sobre este émbolo va una biela (5)  
que por su extremo superior se articula a un juego de palancas (6)  
55 combinadas entre sí, dispuestas en paralelo, y articuladas en un  
punto (4) preferiblemente con cojinete a bolas, a un soporte gene-  
ral.

Aproximadamente centrados entre los cuerpos de bomba (2) la  
60 instalación dispone de unos depósitos de agua (7)

Los cuerpos de bomba (2) citados, tienen en sus bases unos  
desagües (8) comunicantes con unas conducciones (9) de agua que van  
a parar a unas válvulas (10) que tienen por misión la de cambiar el  
agua de los cuerpos de bomba y émbolos de la parte superior a los

65 de la parte contraria, es decir, de los de un lado a los del otro lado.

La instalación dispone de un tubo (11) de toma de agua, de cualquier fuente de alimentación, por ejemplo, de un pozo.

70 Los émbolos de la parte superior funcionan en sentidos opuestos. Al salir el agua, se hace el vacío y entonces de llena de agua el émbolo (X); entonces asciende por la presión dada por los otros émbolos (3). Al llenarse el depósito (X) se llena también el que está debajo (Z) quedando los otros (V-X) vacíos; entonces se invierten las válvulas, y pasan a vaciarse los depósitos (X-Z) y alternativamente pasan a llenarse los otros (X-Y).

75 Como puede apreciarse, la presión del agua se transforma en movimiento vertical, y multiplicándose las instalaciones, se logra obtener movimiento con la fuerza que se desée, y se transforma el movimiento vertical del agua en el movimiento o fuerza que se desée.

80 Es obvio señalar que en la presente invención cabrán cuantas variantes de realización como sean posibles, sin que por ello se altere la esencia de la misma.

- - - - -

85 NOTA - Descrito suficientemente lo que antecede sólo resta señalar que lo que se declara propio y nuevo del solicitante es lo contenido en las siguientes:

REIVINDICACIONES

90 1 - Perfeccionamientos en instalaciones para aprovechamiento de la energía de la presión atmosférica, caracterizados por el hecho de disponerse de una inatallación que cuenta con unos cuerpos de bomba cada uno de los cuales dispone de un émbolo en su parte superior, y sobre estos émbolos, va una biela que por su extremo

95 superior se articula a un juego de palancas combinadas entre sí, dispuestas en paralelo, y articuladas en un punto a través de un cojinete a bolas o similar, a un soporte general del aparato.

2 - Perfeccionamientos, según reivindicación 1ª caracterizados porque aproximadamente centrados entre los cuerpos de bomba mencionados, van dispuestos unos depósitos de agua a alturas convenientes.

100 3 - Perfeccionamientos, según reivindicaciones 1 y 2 caracterizados porque los cuerpos de bomba citados tienen en sus bases unos desagües, comunicantes con unas conducciones de agua que van a parar a unas válvulas que tienen por misión la de cambiar el agua de los cuerpos de bomba y émbolos de la parte superior, a los de la parte contraria, es decir, de los de un lado a los del otro lado.

4 - Perfeccionamientos, según reivindicaciones de 1 a 3 caracterizados porque la instalación va dotada de un tubo de toma de agua procedente de cualquier fuente de alimentación.

110 5 - Perfeccionamientos, según reivindicaciones de 1 a 4 caracterizados porque los émbolos de la parte superior, de los citados, funcionan en sentidos opuestos; al salir el agua, se hace el vacío y entonces se llena de agua el depósito y émbolo opuesto; entonces asciende por la presión dada por los otros émbolos, correspondientes, de la instalación.

115 6 - Perfeccionamientos, según reivindicación 5 caracterizados por el hecho de que al llenarse el depósito que antes se ha mencionado, se llena también el que está debajo, correspondientes todos éstos a un mismo lado de la instalación, quedando vacíos los del otro lado.

120 7 - Perfeccionamientos, según reivindicaciones 5 y 6 caracterizados por el hecho de que, entonces, se invierten las válvulas de la instalación, antes mencionadas, y pasan a vaciarse los depósitos que se habían llenado, antes aludidos, y, alternativamente,

125 pasan a llenarse los del lado opuesto, repitiéndose el ciclo; así la presión del agua se transforma en movimiento vertical y multiplicándose las instalaciones se logra obtener movimiento con la fuerza que se desee, transformándose el movimiento vertical del agua en movimiento o fuerza deseados,

130 8 - PERFECCIONAMIENTOS EN INSTALACIONES PARA APROVECHAMIENTO DE LA ENERGIA DE LA PRESION ATMOSFERICA.

Todo según se describe en la presente memoria que consta de seis hojas foliadas y escritas por una cara, con ciento treinta y cuatro líneas y dibujos anexos.

MADRID 28 junio, 1975

p.a.

A large, stylized handwritten signature in black ink, consisting of several overlapping loops and curves.

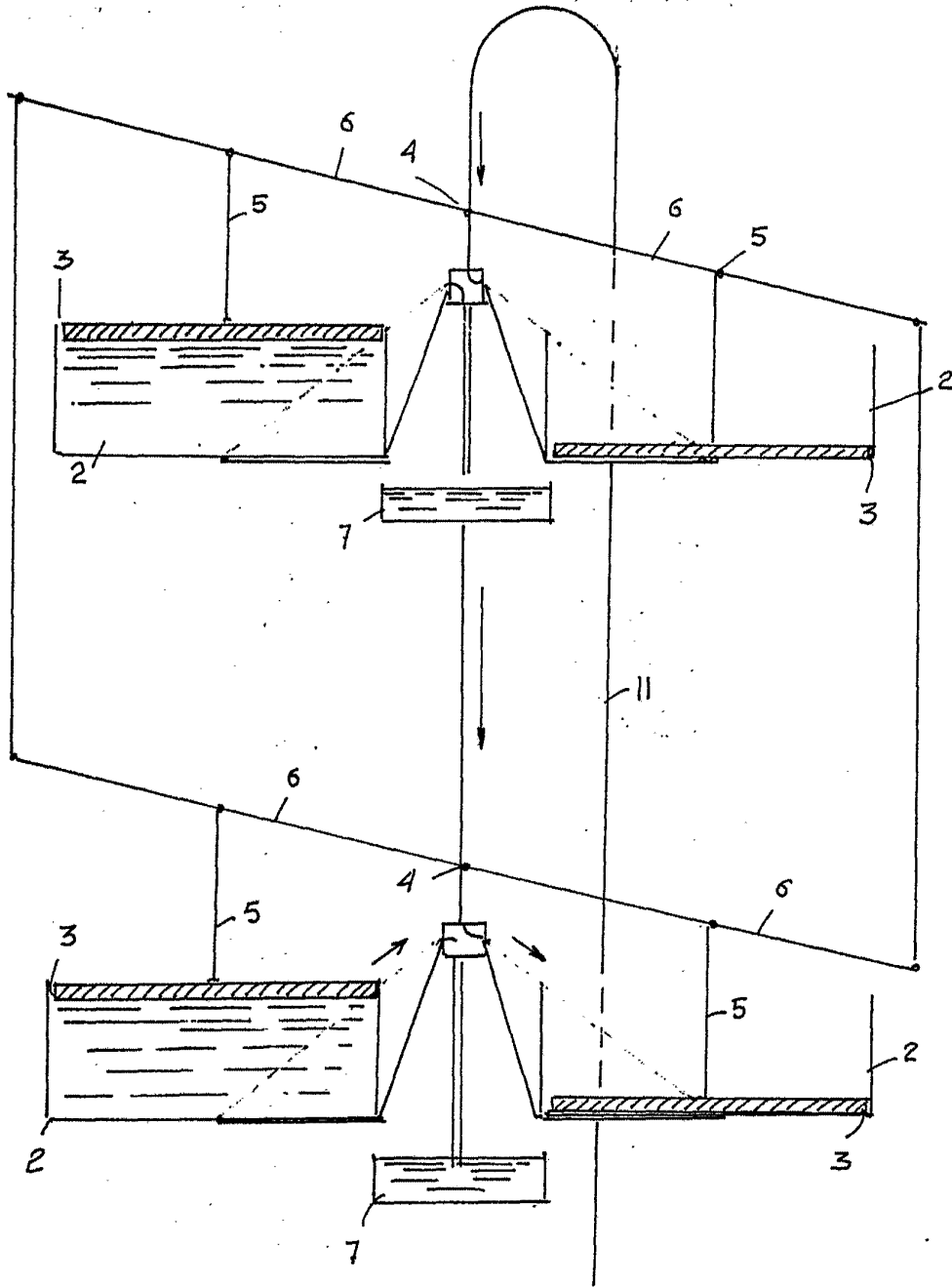

Fig. 1

MADRID 28 Junio 1945

ESCALA VARIABLE

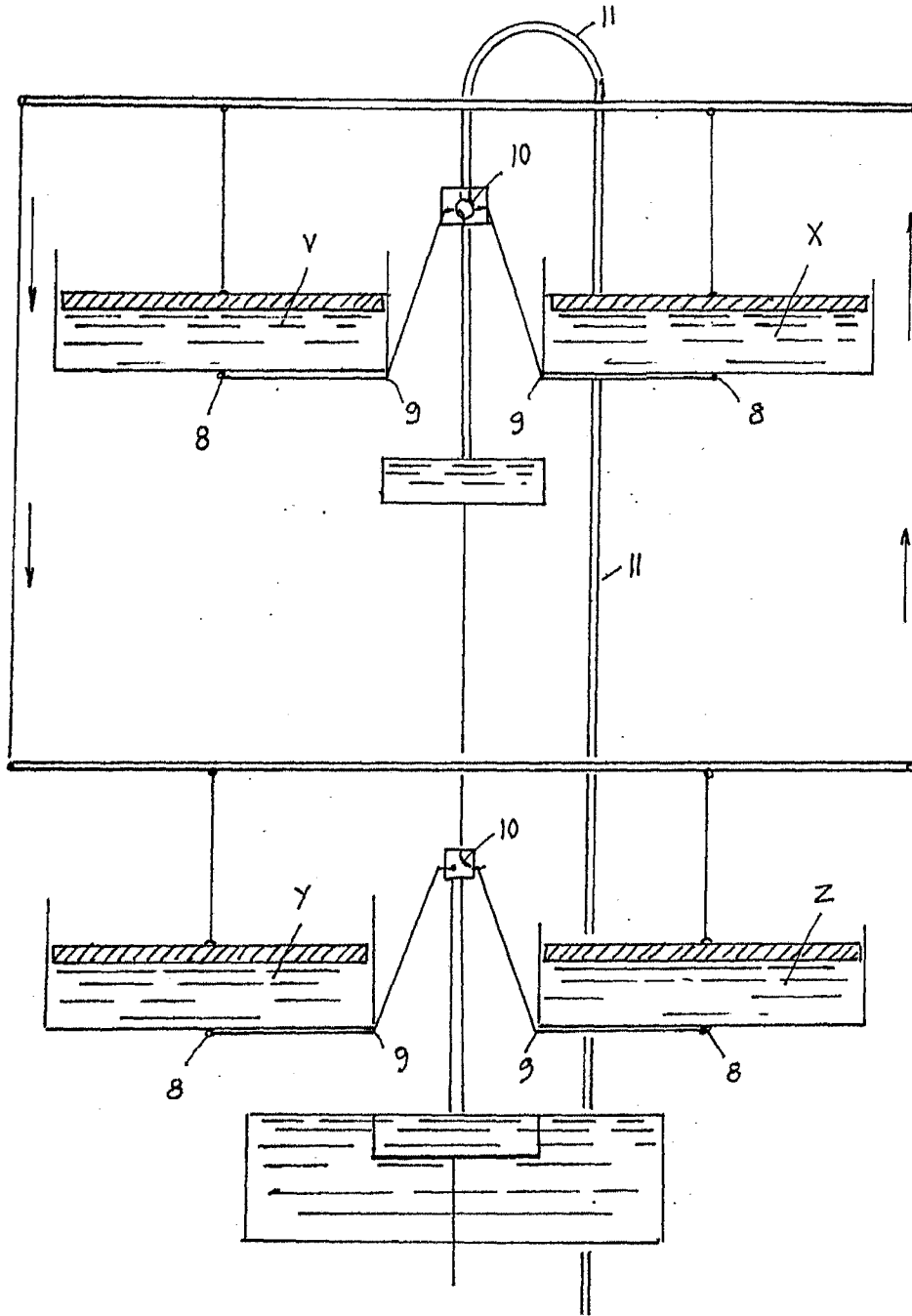

Fig. 2

MADRID 28 Junio 1975

ESCALA VARIABLE

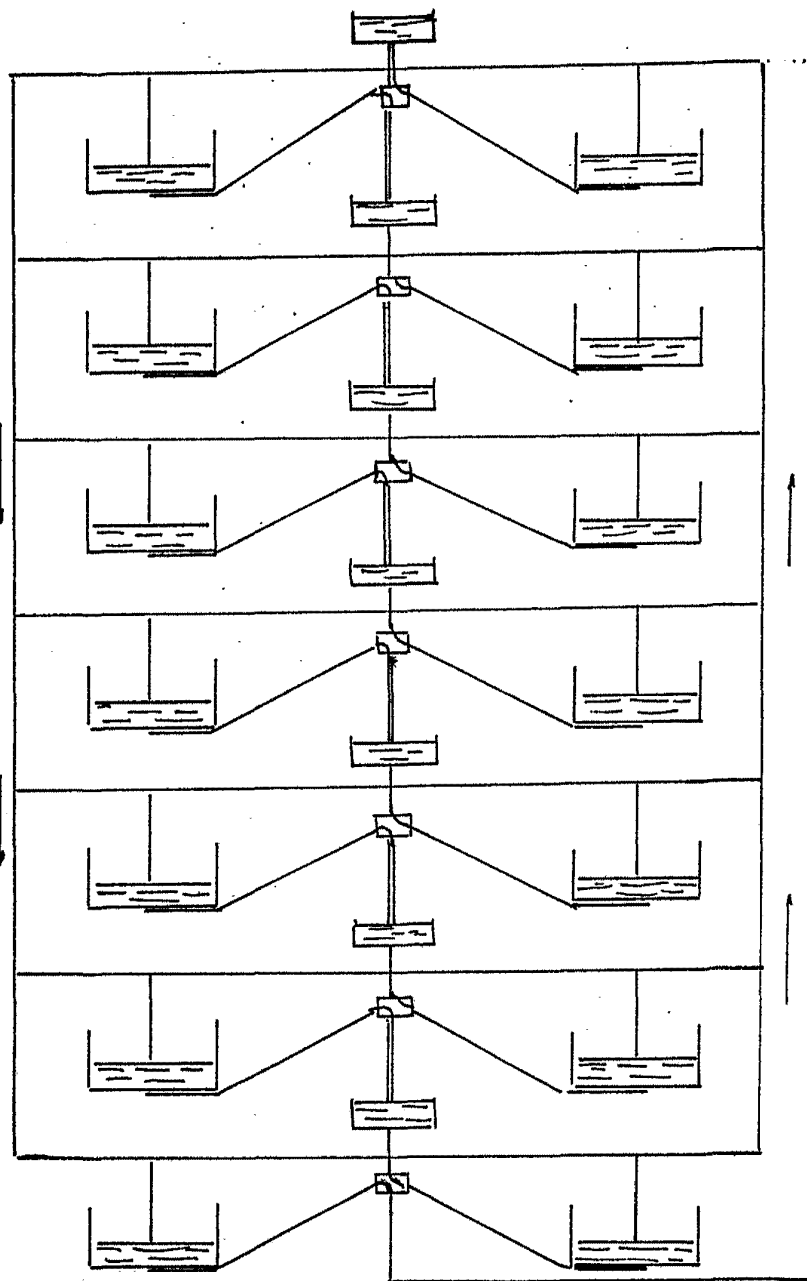

Fig. 3

MADRID 28 JUNIO 1975

ESCALA VARIABLE