

438256 | 3

PATENTE DE INVENCION
=====

VALS 55 B ES

A

F16K, B05B, B65D

Memoria Descriptiva

sobre:

PERFECCIONAMIENTOS EN VALVULAS PARA RECIPIENTES
PRESURIZADOS.

Solicitante: VALOIS, S.A., entidad francesa,
residente en Avenue de l'Europe,
78160 MARLY LE ROI, Francia.

La presente invención se refiere a los empujadores para recipientes presurizados del tipo bomba-aerosol para pulverización de líquidos. Mas particularmente se refiere a los acondicionamientos de este tipo que contienen un producto líquido a expulsar, siendo efectuada

**POOR
QUALITY**

la expulsión bajo el efecto de la presión de un gas denominado propulsor (protóxido de nitrógeno o anhídrido carbónico por ejemplo) que es soluble en el líquido a pulverizar (alcohol, agua ya sean puros o en mezcla pueden ser los constituyentes principales del líquido). Cuando el utilizador por introducción o basculamiento del empujador abre el orificio de eyección del líquido, bajo la acción de la presión interna del propulsor, se comprime a través del empujador y es pulverizado por el orificio de distribución del empujador así como por la fuerza elástica del propulsor solubilizado en el líquido a vaporizar. Cuando se suelta el empujador, se produce frecuentemente un chorro de líquido no vaporizado e incluso una rebaba sobre el empujador.

El utilizador que quiere hacer funcionar su atomizador comprueba por tanto los efectos siguientes: al accionar el órgano de mando (empujador), emite una distribución de líquido finamente dividido. Cuando la acción sobre el órgano de mando cesa, comprueba un chorro de líquido no dividido y una rebaba sobre el empujador. El efecto producido es desagradable. Se han considerado numerosos dispositivos para paliar este inconveniente, tal como válvulas que aseguran un caudal gaseoso al final de la utilización para expulsar bajo presión el líquido contenido en el empujador, y asegurar una vaporización total.

Conforme a la invención, se ha comprobado que limitando el caudal a un valor muy preciso antes del orificio de distribución (inyector) del empujador (que debe ser de un valor superior) se permitiría al propulsor solubilizado en el producto a vaporizar, desorber entre estos dos orificios de distribución y eliminar el chorro no pulverizado al final

de la acción sobre el empujador.

5. Según una característica importante de la presente invención, el empujador ajustable sobre el tubo de salida (chapaleta) de un recipiente presurizado del tipo en cuestión comprende un inyector de limitación del caudal, con un orificio circular de un diámetro de 0,20 a 0,30 mm y preferentemente de 0,25 mm aproximadamente para el alcohol. Los riesgos de obturación de tal inyector por cuerpos extraños no son despreciables, conforme a la invención, por lo que se prevé un filtro o tamiz de protección de orificios calibrados.

10. La invención va a ser ahora explicada mas en detalle con ayuda de la descripción que sigue, de una forma de realización de la invención, dada con referencia al dibujo anexo, cuya figura única representa en sección axial un capuchón de recipiente presurizado según la invención.

15. El recipiente 1 está provisto de una válvula 2 que tiene un tubo de salida 3 (chapaleta). En posición de reposo, este tubo de salida 3 está situado en el interior del recipiente, por introducción o basculamiento, abriéndose un orificio de distribución para dejar escapar al producto bajo presión contenido en el acondicionamiento. Un órgano de mando (o empujador) 4, provisto de un orificio de pulverización 5 y de una cámara de expansión 9 cubre la chapaleta 3.

20. Conforme a la invención, la parte central 6 del empujador que envuelve la porción extrema de la chapaleta 3, está horadada de un orificio 7 de diámetro inferior al orificio de pulverización 5. Para productos alcohólicos o acuosos, se ha encontrado que un orificio de 0,25 mm de diámetro daba excelentes resultados. En el fondo de la parte central 6 del empujador 4 se dispone un tamiz de mallas muy finas 8.

5. Este tamiz 8 metálico, por ejemplo, está destinado a detener los cuerpos extraños, suciedades, materias en polvo, impurezas u otros susceptibles de taponar el orificio 7. Un cuerpo extraño puede de hecho obstruir una malla del tamiz, sin que la sección libre de éste sea sensiblemente reducida para perjudicar la calidad de la pulverización. Tal dispositivo ha dado excelentes resultados y funciona correctamente, de un modo continuo, sin caída de presión notable, sin detención intempestiva y sin proyección de gotas.

10. Merced a este dispositivo, el orificio 10 de la chapaleta 3 que tiene un diámetro importante, permite la utilización para un rellenado rápido.

NOTA:

15. Descrita suficientemente la naturaleza del invento así como la manera de realizarlo en la práctica, debe hacerse constar que las disposiciones anteriormente indicadas son susceptibles de modificaciones de detalle en cuanto no alteren su principio fundamental. También se hace constar que el invento corresponde a una solicitud de patente presentada en

20. Francia con el nº 74.19302 de 5 de Junio de 1.974, acogéndose por lo tanto a los beneficios que conceden los Convenios Internacionales en vigor, siendo lo que constituye la esencia del referido invento y por lo que se solicita una Patente de Invención por 20 años en España, sobre: PERFECCIONAMIENTOS EN VALVULAS PARA RECIPIENTES PRESURIZADOS, caracterizándose por lo siguiente:

25.

30. 1.- Perfeccionamientos en válvulas para recipientes presurizados, del tipo bomba-aerosol, para la pulverización de líquido bajo la acción de un gas propulsor soluble en el líquido, provisto de un tubo buzo que va del cuerpo de

5. la válvula al fondo del recipiente, estando puesto el tubo buzo en comunicación con un órgano de salida por mediación del cuerpo de la válvula, constituyendo este órgano de salida un órgano de accionamiento que libera el orificio de salida por introducción o basculamiento, caracterizados porque un inyector calibrado se dispone en la porción extrema exterior del tubo de salida.

10. 2.- Perfeccionamientos según la reivindicación 1, caracterizados porque entre la porción extrema exterior del tubo de salida y el inyector se interpone un filtro o tamiz de mallas finas.

15. 3.- Perfeccionamientos según la reivindicación 1, caracterizados porque cuando el recipiente contiene agua, alcohol o un líquido a base de agua o alcohol, el orificio del inyector tiene un diámetro de 0,20 a 0,30 mm.

20. 4.- Perfeccionamientos según una de las reivindicaciones anteriores, caracterizados porque el inyector con, eventualmente, el tamiz, se dispone en un empujador previsto para cubrir la porción extrema exterior del tubo de salida.

5.- Perfeccionamientos en válvulas para recipientes presurizados, tal y como queda sustancialmente descrito en la presente Memoria e ilustrado en los dibujos adjuntos.

25. Esta Memoria consta de 5 hojas escritas a máquina por una sola cara.

Madrid,

- 5 JUN. 1975

VALOIS, S.A.

J. GOMEZ AGUIAR Y MOJER

Firmado: L. García Fernández

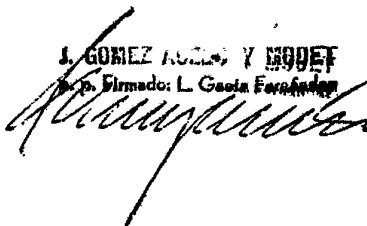

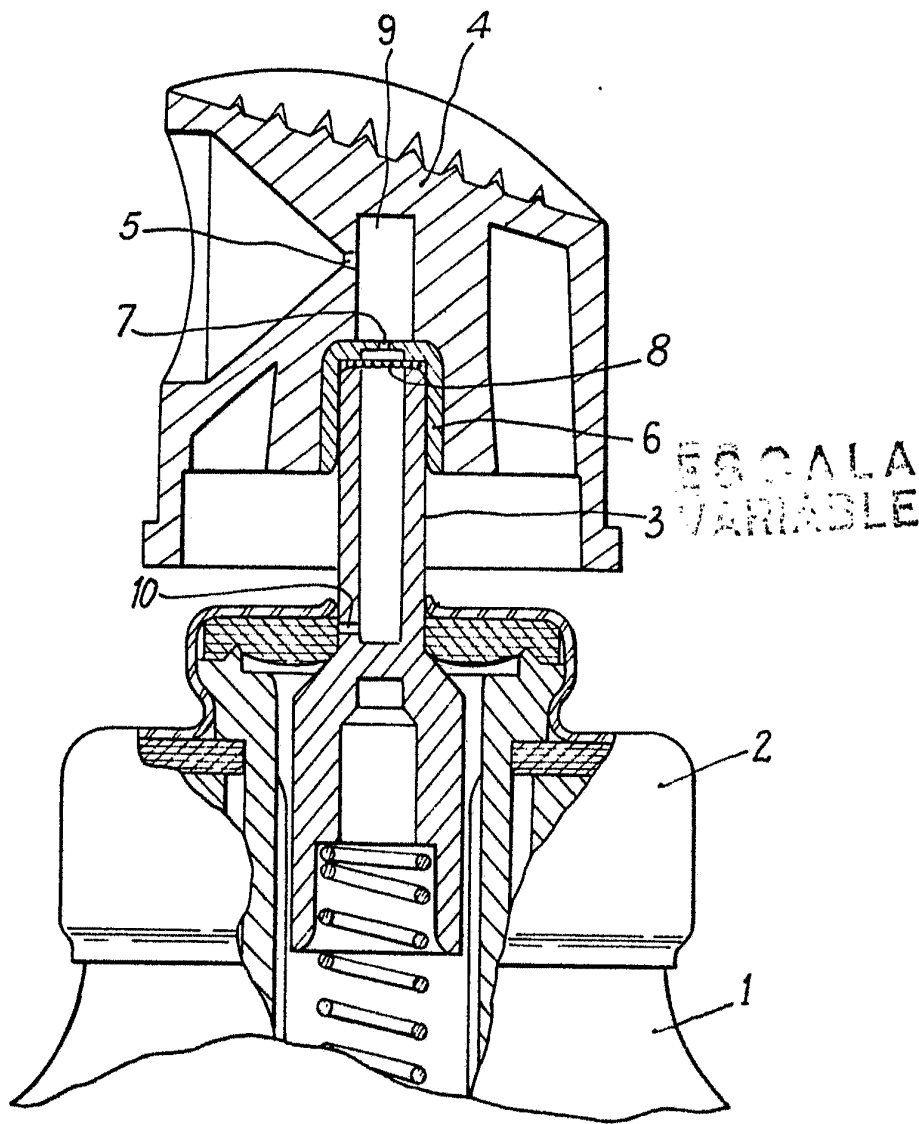

Madrid, 7 MAR. 1977

J. GOMEZ ACEBO Y MODET
p. p. Firmado: J. Suarez Diaz

J. Suarez Diaz