

438091

PATENTE
DE
INTRODUCCIÓN

a favor de TALLERES BALART, S. A., entidad española, domiciliada en Sabadell (Barcelona), calle Batllevell, 3, por "PERFECCIONAMIENTOS EN HEÑIDORES DE CINTA PARA MASAS PANIFICABLES".

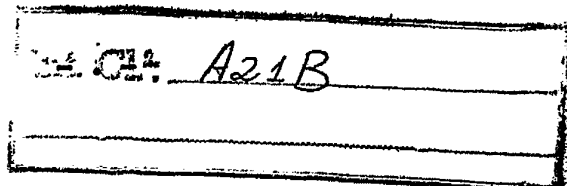

MEMORIA DESCRIPTIVA

- En la industria panadera se utiliza máquinas heñidoras automáticas, formadas, en cuanto a sus elementos esenciales que manipulan las piezas de masa, por una anchura cinta transportadora que comprende un ramal superior horizontal y es accionada con movimiento continuo en un sentido determinado; encima de este ramal horizontal de la cinta se dispone oblicuamente, desde el extremo de entrada al de salida de la misma, una regla guía fija y de perfil cóncavo, la cual actúa sobre las piezas de masa que son arrastradas longitudinalmente, haciéndolas rodar trans
- 5.
- 10.

POOR
QUALITY

versalmente sobre dicha cinta, redondeándolas y dándoles forma.

5. Un problema conocido de esta clase de máquinas heñidoras reside en el hecho de que las piezas de masa tienden a ser arrastradas por la cinta transportadora debajo de la guía fija, a través de la holgura natural que se forma entre ambos elementos, de modo que dichas piezas se pegan, son pellizcadas y dan lugar a los correspondientes problemas de funcionamiento.

10. La presente invención trata de subsanar este inconveniente conocido de las máquinas heñidoras de la clase indicada, proporcionando para ello unos perfeccionamientos aplicables a las mismas y que al propio tiempo hacen posible redondear adecuadamente las piezas en mucha menos longitud de cinta, de forma que permite reducir de modo correspondiente las dimensiones generales de la máquina.

15. Para ello, de acuerdo con los presentes perfeccionamientos, en una máquina heñidora de la clase descrita antes, o sea, que comprende una cinta transportadora accionada en rotación continua y que comprende un ramal superior sobre el que se encuentra una guía oblicua para hacer rodar las piezas transversalmente sobre dicho ramal de cinta, el referido dispositivo de guía oblicuo es constituido por una cinta transportadora de guía mantenida tensa entre cilindros extremos cuyos ejes forman un ángulo agudo hacia el lado por donde llegan las piezas de masa arrastradas por la cinta transportadora soporte de las mismas, cuya cinta de guía presenta un ramal recto y encara-

do al ramal superior de la cinta transportadora y es accionada en rotación continua de forma que este ramal recto se desplaza en sentido contrario respecto del ramal superior de la cinta transportadora.

5. En la realización preferida de la invención, las dos cintas están conectadas con respectivos medios de accionamiento a través de transmisiones que comprenden dispositivos reguladores para variar la relación de velocidades entre ambas cintas.

10. Los dibujos adjuntos muestran, a título de ejemplo no limitativo del alcance de la presente invención y en representaciones esquemáticas, una forma preferida de llevarla a la práctica.

15. En dichos dibujos, la figura única muestra, en perspectiva, el esquema funcional de los órganos esenciales de la máquina hñidora perfeccionada de acuerdo con la invención.

20. En la figura, la referencia -1- indica la cinta transportadora soporte de las piezas de masa -2-, que le llegan de la máquina precedente en la línea de fabricación a través de, por ejemplo, una cinta transportadora -3- y que, después de haber recorrido la longitud del tramo superior horizontal de la misma, son entregadas a un dispositivo receptor, tal como otra cinta -4- que las conducirá a la máquina siguiente del proceso. Para ello la cinta transportadora soporte se halla tensa entre los dos cilindros extremos -5-, uno de los cuales está unido por un árbol -6- con un dispositivo de accionamiento indicado gene-

25. x

ralmente en -7-.

5. Sobre la superficie superior de la cinta transportadora -1- se encuentra una segunda cinta sin fin -8-, asimismo tensa entre dos cilindros o rodillos -9-, uno de los cuales tiene su árbol -10- conectado con un dispositivo de accionamiento -11-. La cinta sin fin de guía -8- está dispuesta diagonalmente respecto al rectángulo formado por la cara superior de la cinta soporte, y sus rodillos están inclinados de manera que la primera cinta presenta un ramal -12- que se halla encarado y formando un ángulo agudo respecto a la superficie interior de la segunda.

10. Las dos cintas son accionadas de manera que sus ramales enfrentados se desplazan respectivamente en los sentidos indicados mediante flechas en la figura. Para ello se puede utilizar cualesquiera medios mecánicos conocidos; para que la descripción resulte completa se ha indicado los dispositivos de accionamiento -7- y -11- de ambas cintas están conectados a través de transmisiones -13- con una planta motriz general -14-, a través de un dispositivo regulador -15- que permita comunicar velocidades determinadas a las mismas. Se comprende que todos estos dispositivos pueden estar materializados en la práctica por cualesquiera medios mecánicos, fluidodinámicos o eléctricos, conocidos y que permitan obtener el resultado indicado.

25. El funcionamiento de la máquina cuyos elementos esenciales se acaba de describir, se deduce claramente de los dibujos.

Las dos cintas son accionadas en los sentidos indicados con las flechas y de modo que la cinta -1- se mueve algo más deprisa que la -2-. En consecuencia, las piezas de masa -2- que caen sobre la primera cinta desde el transportador -3-, son desplazadas hacia la derecha de la figura y vienen a tropezar cerca del extremo izquierdo del ramal -12- de la cinta de guía -8-. A partir de este momento las piezas -2- quedan sometidas a tres componentes de movimiento distintas. El movimiento de avance producido por la cinta -1-; el movimiento de traslación lateral producido por la oblicuidad de la cinta -8-, y un movimiento de sentido contrario al primero, producido por el desplazamiento de la segunda cinta. En consecuencia, las piezas de masa, con su plasticidad, sufren un movimiento complejo de rodadura en contacto con las dos cintas, por que se van despegando continuamente de las mismas y se desplazan hacia el extremo de la derecha de la cinta -1- hasta caer en el transportador de salida -4-.

Al desaparecer las adherencias entre la masa y la cinta soporte -1- deja de producirse el pellizcamiento de la misma que es corriente en las máquinas conocidas. Por este mismo motivo resulta superfluo un ajuste determinado entre las dos cintas, y el hecho de que la cinta -8- llegue a rozar la -1- no constituye ningún problema, antes al contrario, puede proporcionar un efecto de autolimpieza de la misma.

Se aprecia que los perfeccionamientos descritos cumplen perfectamente con los objetos indicados en la in-

roducción.

- Serán independientes del objeto de la presente invención los detalles accesorios y demás características constructivas no esenciales, empleadas en la puesta en práctica de la misma, por quedar todo ello comprendido dentro
5. del alcance de las siguientes reivindicaciones.

- . -

N O T A

Se reivindica como objeto de la presente patente de introducción:

1. Perfeccionamientos en hañidores de cinta pa
10. ra masas panificables, de la clase de las que comprenden una cinta transportadora accionada en rotación continua y provista de un ramal superior sobre el que se encuentra una guía oblicua para desplazar las piezas transversalmente so
15. bre dicho ramal de cinta, caracterizados esencialmente por el hecho de constituir el dispositivo de guía oblicuo por una cinta sin fin de guía, mantenida tensa entre cilindros o rodillos extremos cuyos ejes forman un ángulo agudo con el ramal superior de la cinta transportadora soporte, ha-
20. cia el lado por donde llegan las piezas de masa arrastradas por la misma, cuya cinta de guía presenta un ramal recto y encarado con el citado ramal superior, y es accionada en rotación continua, de forma que este ramal recto se des
- plaza en sentido contrario respecto del ramal superior de

la cinta soporté.

2. Perfeccionamientos en heñidores de cinta para masas panificables.

La presente memoria descriptiva consta de siete hojas foliadas escritas a máquina por una sola cara.

Barcelona, 31 de mayo de 1975

TALLERES BALART, S. A.

p.a.

A large, stylized handwritten signature in black ink, written over the text 'p.a.' and extending across the width of the page.

25812/1

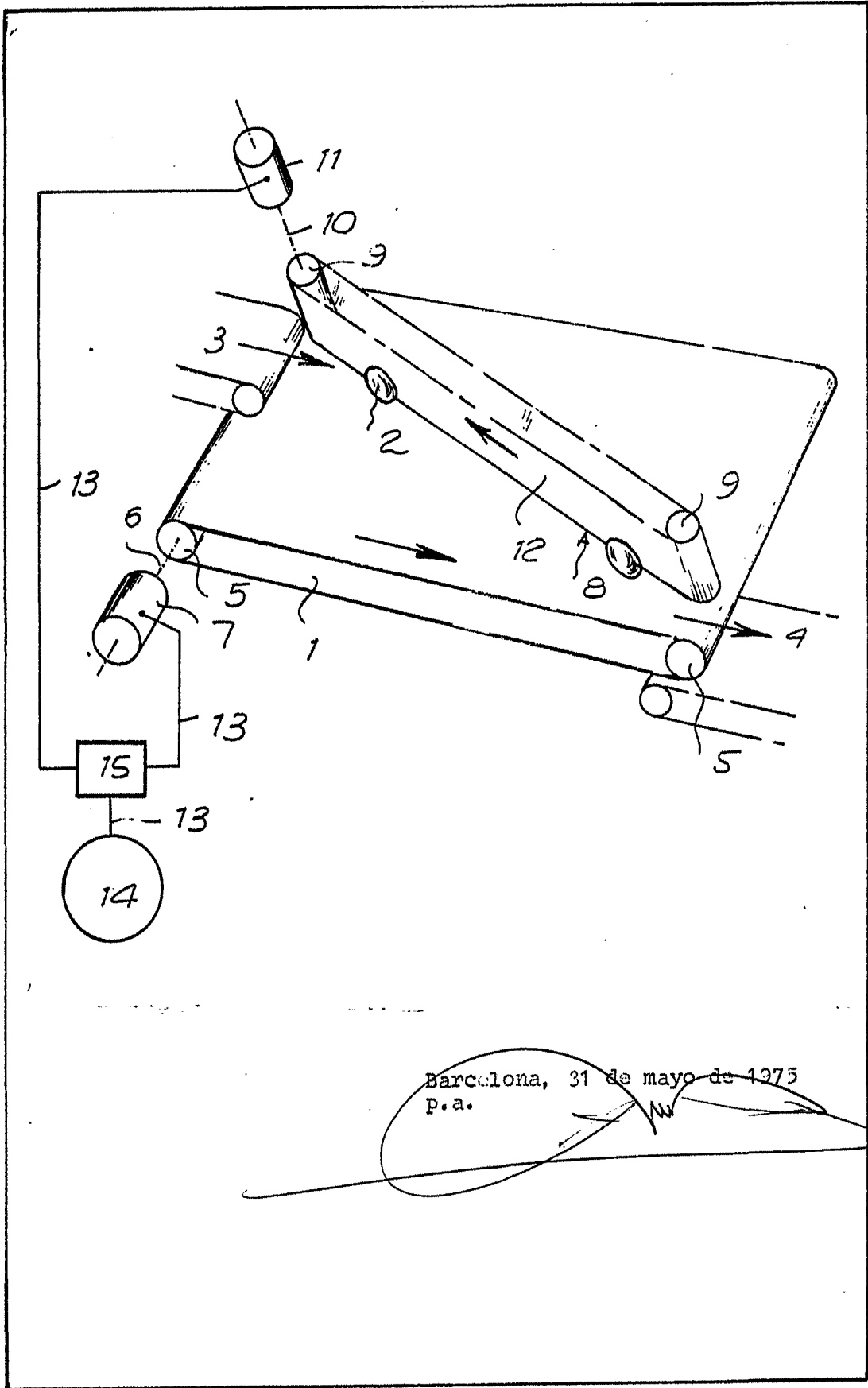

Barcelona, 31 de mayo de 1975
p.a.

[Handwritten signature]