

437760

28 SET. 1976

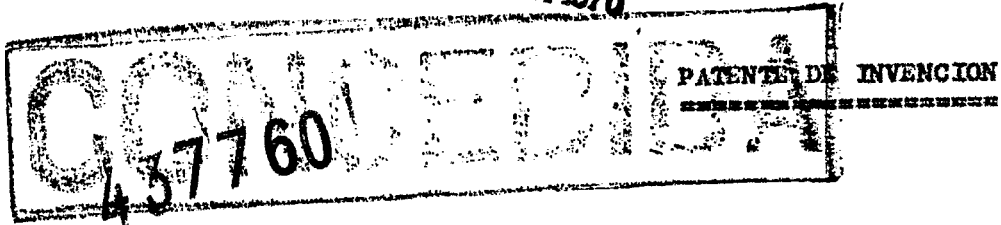

MEMORIA DESCRIPTIVA

Sobre:

"SISTEMA PARA LA FABRICACION DE PUERTAS PLEGABLES"

-oooo-
 Cl. 2.
 E06B

SOLICITANTE: D. Juan Verde Descalzo, de nacionalidad española, residente en Madrid c/ de Carlos Dabán, nº 29.

-oooo-

La presente memoria, como su enunciado indica, comprende -sistema para la fabricación de puertas plegables- que, por sus características propias y esenciales le hacen merecer los privilegios que al efecto otorga el vigente Estatuto sobre Propiedad Industrial, en la modalidad de referencia de Patentes de Invención.

La particularidad de la referida invención estriba en aportar un sistema de puerta plegable a base de una serie de paneles semi-articulados entre sí que, en disposición ondulada, se pliegan convenientemente, mediante doble junta que imposibi-

POOR QUALITY

litan que la puerta pueda doblar al contrario, ornamentada de tal manera que constituya un idóneo medio en la fabricación de esta clase de puertas.

5 Su descriptiva, ilustrada gráficamente a título de ejemplo, no limitativo, es como sigue:

Consiste en que los paneles constitutivos de la -
puerta, longitudinalmente en el grosor del propio canto (5)
se fija convenientemente la tira de material que se vaya a em-
plear; ajustando el panel por medio de un junquillo (5) me-
10 diante clavazón, cuya fijación va dispuesta ligeramente des-
plazada hacia uno de los laterales; a continuación va colo-
cado un segundo junquillo y dando media vuelta rodeando ambos
extremos vuelve a unirse al propio canto (6) cuya unión que-
da oculta tapando ambas juntas, una tira de aparente ornamen-
15 to que, al propio tiempo, sirve de base para unir el nuevo
panel sucesivo y así proseguir su total construcción (7).

PANELES: Los paneles (1) a emplear son de madera
aglomerada cubiertos de chapa de madera noble, de anchura y
grosor adecuados; van ferrados (2) en material flexible de
20 menor anchura puesto que no llega a cubrir la extremidad don-
de va alojado el consiguiente junquillo (3); cuya superficie
total a su vez, va plastificada por ambos lados con motivos
ornamentales decorativos aparentes (4).

COLOCACION Y MONTAJE. Cada uno de estos paneles (8)
25 va suspendido por una pequeña polea de material sintético que
corren a lo largo de un carril metálico, de suave y silencio-
so funcionamiento.

La junta de unión entre paneles es doble haciéndola
resistente, lujosa por sus dos lados, y su doble junta hace

que la puerta quede ondulada a capricho y resultando imposible que los paneles puedan doblar al contrario.

5 Descrita suficientemente la naturaleza de la invención, es obvio señalar que la misma podrá llevarse a cabo en los materiales, dimensiones, formatos y medios que más interesen, puesto que con ello no se varía la esencialidad expuesta y, a tal fin, se solicita su exclusividad por término de V: IN-
TE AÑOS, en todo el territorio nacional, mediante la siguiente NOTA de:

10

REIVINDICACIONES

11.- "SISTEMA PARA LA FABRICACION DE PUERTAS PLEGABLES" que se caracteriza porque la serie de paneles constitutivos de la puerta, longitudinalmente en el grosor de su propio y respectivo canto, va fijado convenientemente una tira del material que se vaya a emplear, ajustando el panel por medio de un junquillo mediante clavazón, cuya fijación va dispuesta ligeramente desplazada hacia uno de los laterales; a continuación va colocado un segundo junquillo y dando media vuelta rodeando ambos extremos, vuelve a unirse al propio canto, cuya unión queda oculta tapando ambas juntas, a través de una tira de aparente ornamento que, a su vez, sirve de base para unir el nuevo y sucesivo panel, para proseguir su completa construcción.

20

25

21.- "SISTEMA PARA LA FABRICACION DE PUERTAS PLEGABLES" según precedente reivindicación que se caracteriza porque la doble junta de unión entre paneles consecutivos, además de incluir la consiguiente ornamentación decorativa, hace que la puerta

**POOR
QUALITY**

quede ondulada a voluntad y sin posibilidad de que los paneles puedan doblar al contrario.

5

3º.- "SISTEMA PARA LA FABRICACION DE PUERTAS PLEGABLES" conforme anteriores reivindicaciones que se caracteriza porque cada uno de los consecutivos paneles que forman la puerta, penden de una pequeña polea de material ligero, que discurren a lo largo de un carril metálico, de suave y silencioso funcionamiento.

4º.- "SISTEMA PARA LA FABRICACION DE PUERTAS PLEGABLES"

Según se describe y reivindica en la presente memoria que consta de CUATRO hojas escritas a máquina por una sola cara y láminas de dibujos que se acompañan.

Madrid, 17 MAYO 1975

Germán González Porta
p. p.

Fdo: Alejandro Martínez Delso

**POOR
QUALITY**

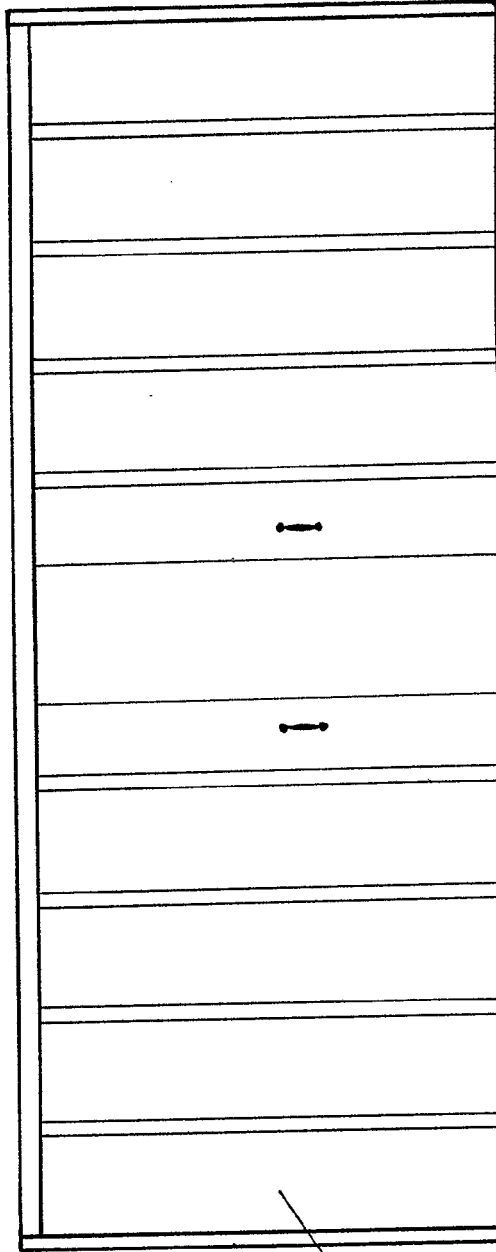
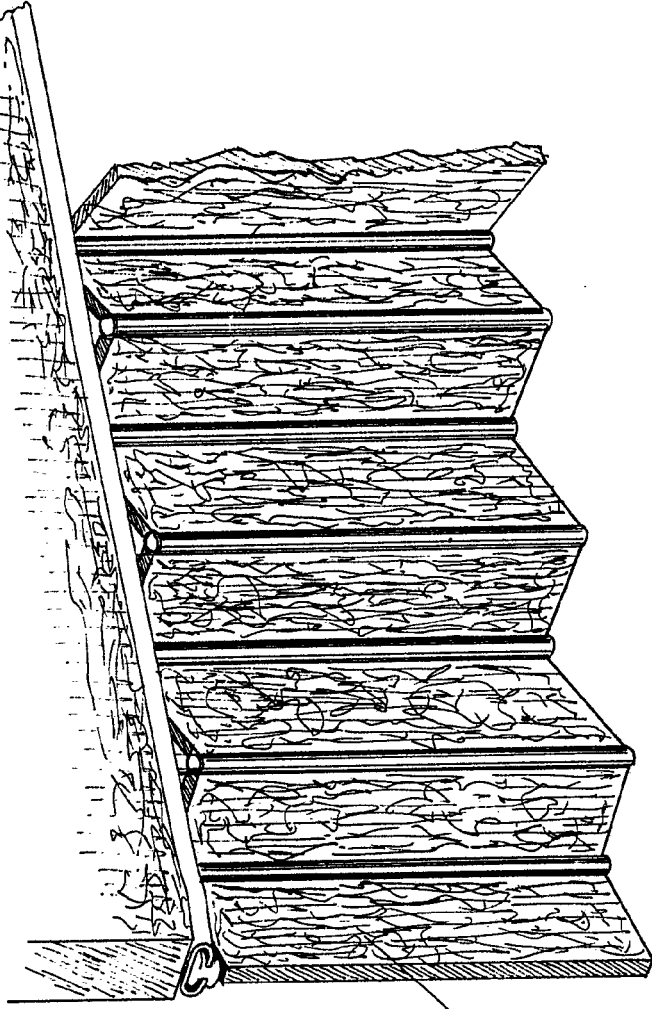
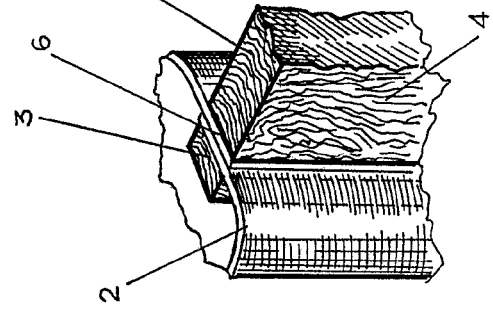
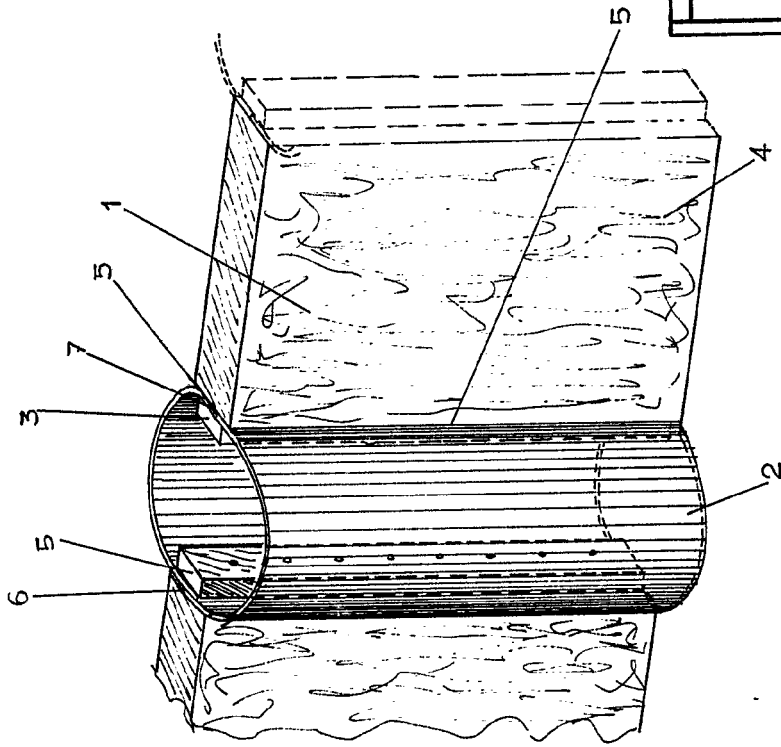

MADRID, 17 MARZO 1937

German Córdova Porta
P. P. *[Signature]*

ESCALA VARIABLE

Don JUAN VERDE DESCALZO

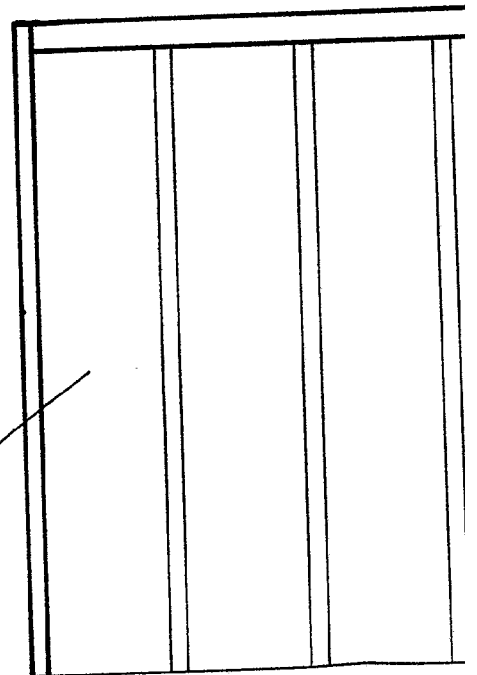
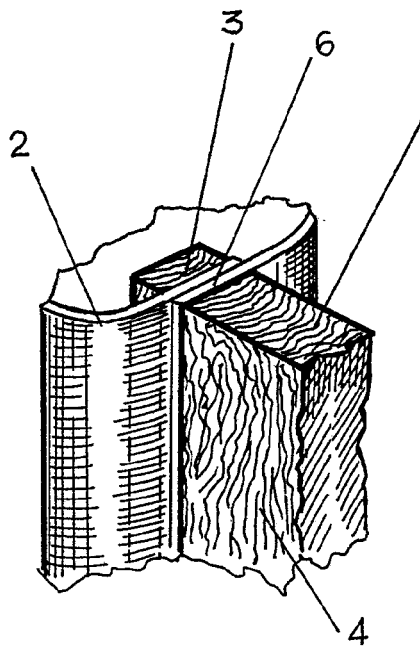
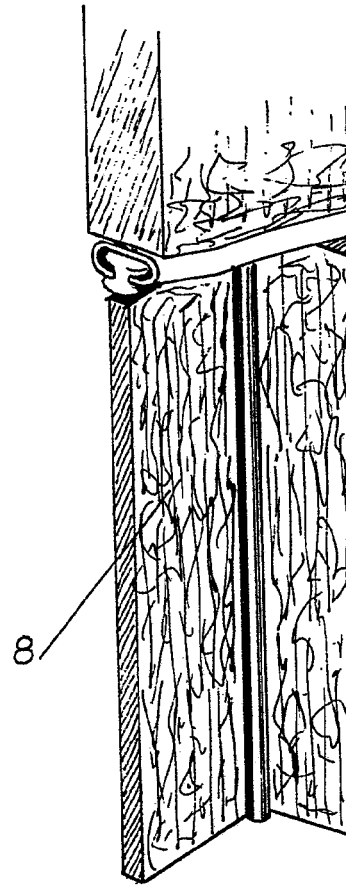
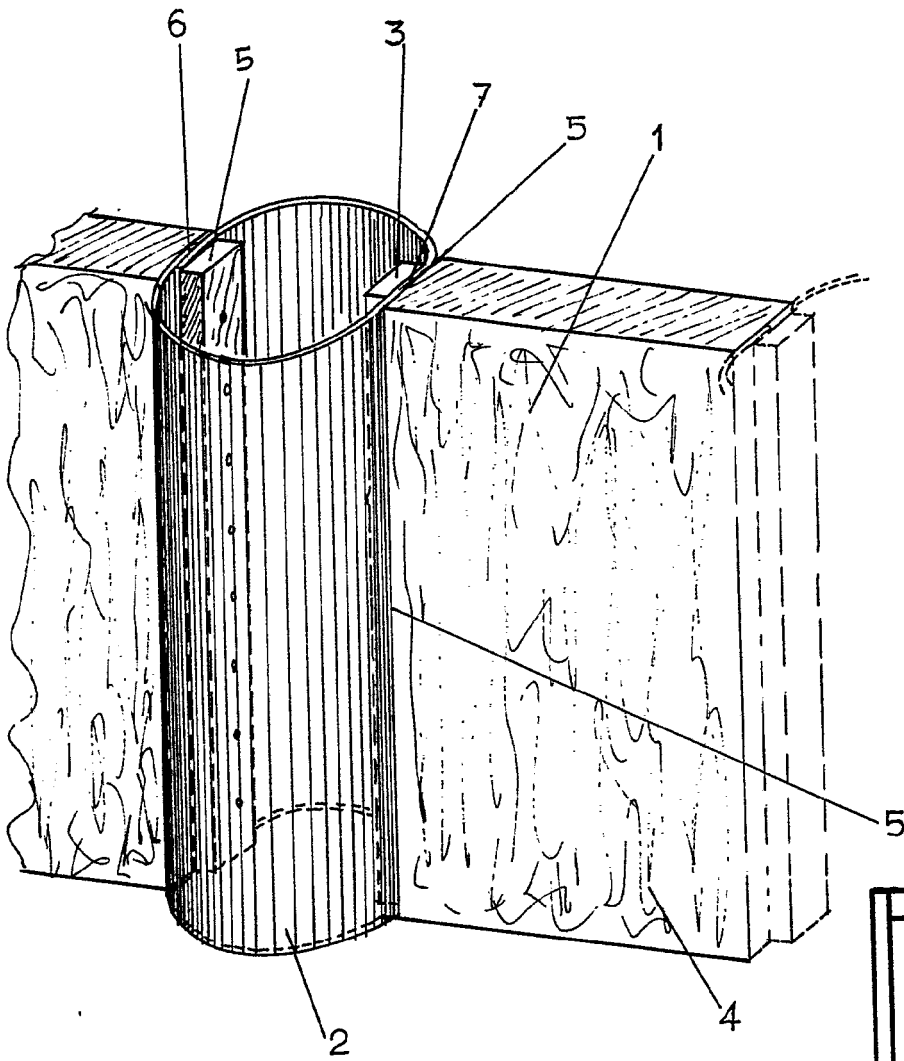

ESCALA VARIABLE

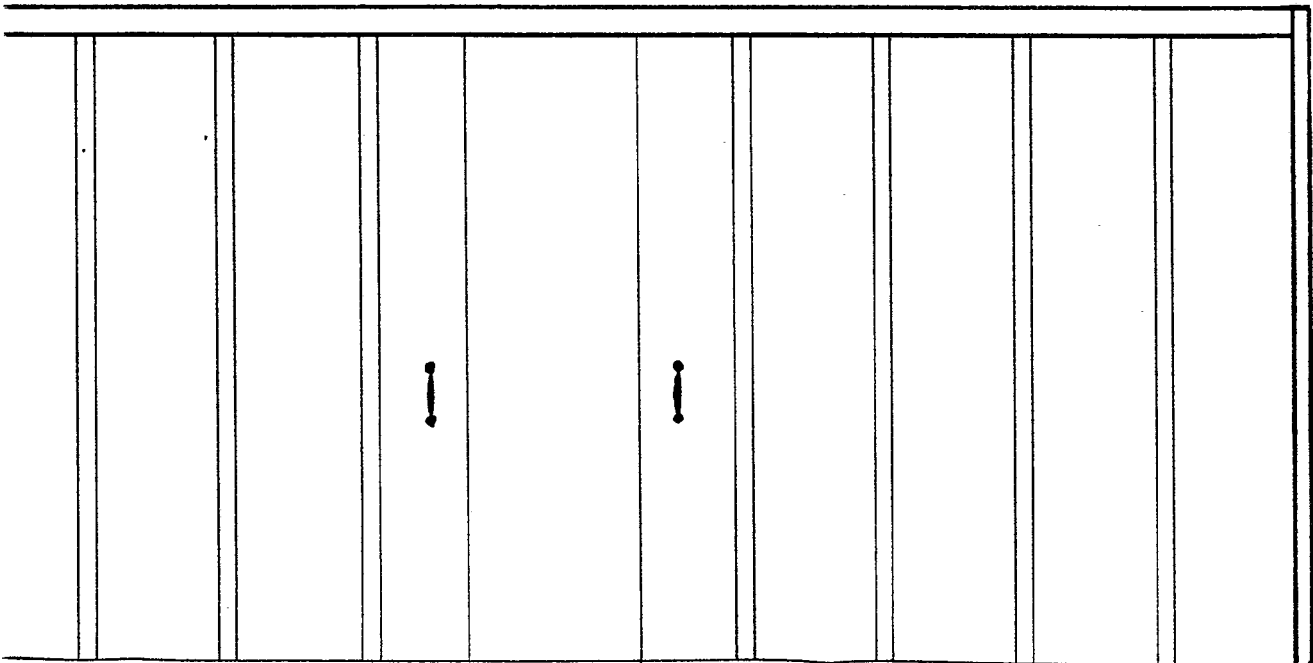
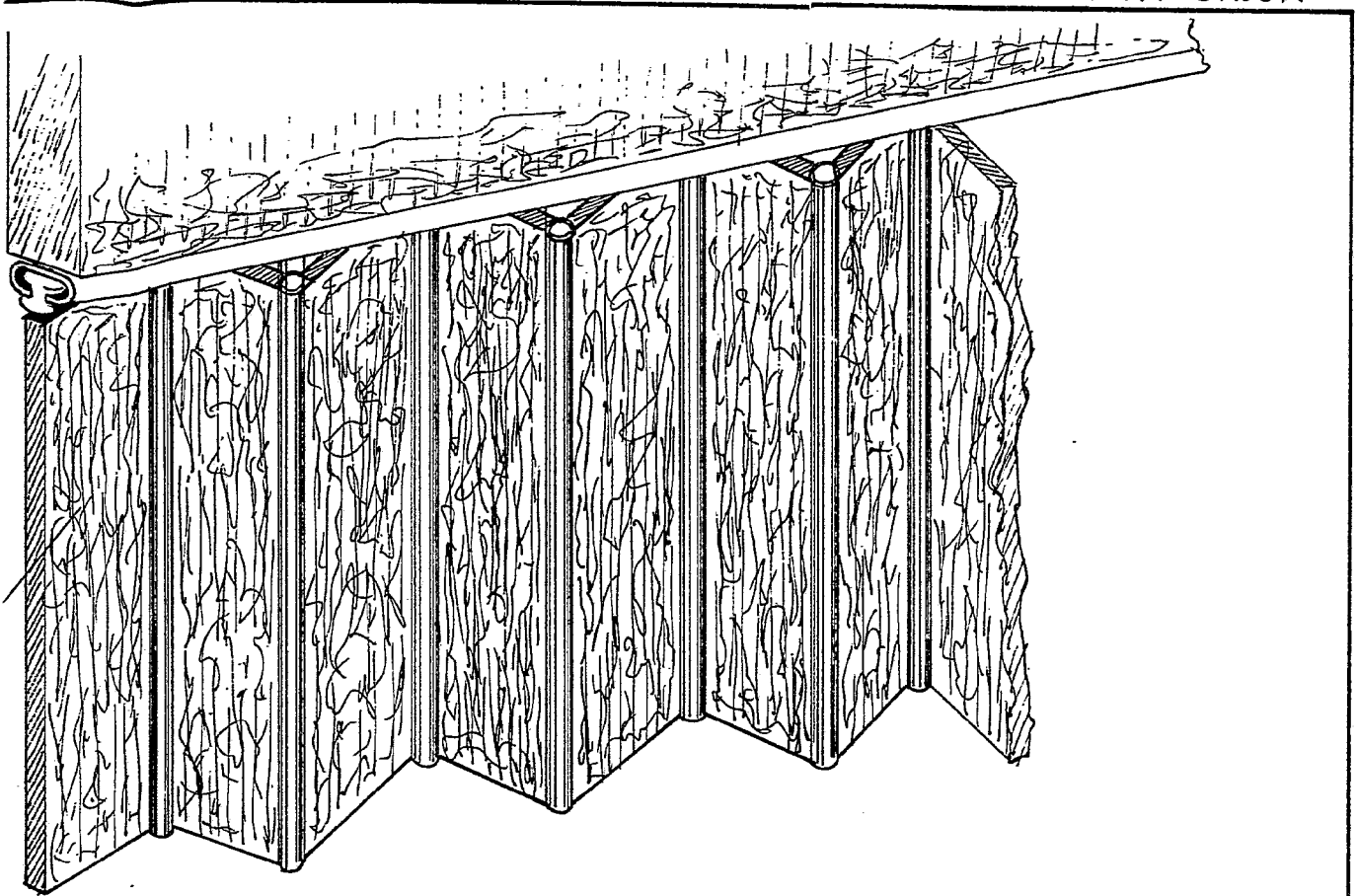

MADRID, 17 MARZO 1917

German González Porta

P. P.

El Sr. Alejandro Martínez Delso