

437608/

PATENTE DE INVENCION

Clase B 65 d

Int. Cl. G 11 B

MEMORIA DESCRIPTIVA

---

sobre:

"PERFECCIONAMIENTOS EN RECEPTACULOS PARA CONTENER

"CASSETTES" DE BANDA MAGNETICA"

---

---

Solicitante: IISI PRODUCTS AG,

Entidad suiza,

Establecida en CHUR (Suiza)

Grabenstrasse, 15

---

La presente invención se refiere a unos perfeccionamientos en receptáculos para contener "cassettes" de banda magnética, especialmente en su ejecución como cartuchos, en forma de una caja rectangular que por uno de sus lados angostos se encuentra abierta para la inserción y extracción de los "cassettes", circunstancia en la cual el "cassette", al ser introducido, impone una tensión previa a un órgano expulsor, contra la fuerza opuesta por un muelle y quedando dicho órgano expulsor retenido en la posición de introducción para, después de liberado, expulsar el "cassette" hasta una posición cómoda para su extracción.

Tales receptáculos se conocen en el mercado y han sido fabricados de modo que el "cassette", al ser guardado, se introduce en una corredera de transporte deslizante que al ser insertada en el receptáculo conjuntamente con el "cassette" introducido, impone una tensión previa a un muelle expulsor que, después de liberada una corredera de transporte, envía el "cassette" a una posición cómoda para su recuperación. Varios de tales receptáculos pueden unirse en forma continua para formar bloques apilados.

Los receptáculos de acuerdo con los perfeccionamientos objeto de la presente invención, se destinan en primer lugar a los "cassettes" comerciales de mayor tamaño, o sea a los llamados de ocho surcos, o cartuchos, que en su canto lateral presentan una escotadura a modo de muesca. El presente invento

sin embargo, puede en forma análoga aplicarse también a aquellos "cassettes" que poseen cualesquiera ahondamientos o agujeros en otros lugares, tales como muescas precisamente fuera de la parte media en este lugar.

5 El presente invento, por consiguiente, tiene por objeto crear un receptáculo, especialmente para cartuchos, en el cual, conservando las ventajas de apilabilidad y de fabricación de material termoplástico por el procedimiento de inyección, puede prescindirse de la corredera de transporte a modo  
10 de gaveta, consumidora de material, y en su lugar se prevee un mecanismo de expulsión que en cuanto a necesidades de material y desde el punto de vista del moldeo por inyección sea menos costoso y que expulse también cartuchos al liberar un dispositivo de retención, enviándolos a una posición de extrac-  
15 ción cómoda, por ejemplo, para en cada caso poder extraer libre y cómodamente el cartucho deseado desde un bloque de receptáculos apilados.

Este objetivo se logra según el presente invento disponiendo que el órgano expulsor sea una palanca desplazable  
20 en la dirección de salida y giratoria, oscilable o abatible en un segundo plano, palanca que con uno de sus brazos pasa por debajo del "cassette" y con el otro brazo es guiada en un canal que se extiende paralelamente a uno de los cantos laterales de dicho "cassette", presentando dicho otro brazo un  
25 esconce saliente que se proyecta dentro de la pista de inser-

ción del "cassette", esconce éste que es complementario a una muesca practicada en la caja del "cassette", de tal modo que solamente insertando este último en la forma correcta y entrando así el esconce en la muesca del "cassette", queda entonces  
5 la caja de éste sujeta por la palanca de retención en la caja, siendo dicho esconce extraído de la muesca por oscilación, abatimiento o rotación contra la fuerza ejercida por el muelle de extracción del "cassette", después de realizada la liberación de este último.

10 Mediante esta realización el receptáculo puede adaptarse íntimamente al "cassette", pues el canal receptor de los elementos de expulsión y retención puede ser muy angosto. Especialmente ventajoso es que la palanca expulsora, o sea, la pieza principal del objeto de la invención, ejecute simultáneamente las siguientes funciones:  
15

En primer lugar, el esconce, debido a su inserción en la muesca del "cassette", retiene a éste firmemente en el receptáculo por todo el tiempo que el mismo se encuentra allí guardado.

20 En segundo lugar, el propio esconce transporta al "cassette" a la posición de extracción, circunstancia en la cual la fuerza de muelle (sin frenar) se hace sentir plenamente debido a que el esconce corre aún con el solidario del "cassette" por estar en la muesca o ranura.

25 En tercer lugar, la palanca frena al "cassette" cuando

éste alcanza la posición de extracción, pero también en este caso inmediatamente después de que dicho "cassette" alcanza la referida posición. Dicho frenado se debe a que el esconce debe ser presionado fuera de la muesca, adosándose entonces  
5 bajo la acción del muelle con efecto de frenado contra el lado angosto del "cassette". De esta manera, este último no puede caerse cuando el receptáculo con su lado abierto se dispone en forma ligeramente inclinada hacia abajo.

Finalmente, en cuarto lugar, la palanca se encarga de  
10 que el "cassette" siempre se inserte en el receptáculo en la posición correcta, o sea, listo para usar, ya que sólo entonces se produce la acción de afianzamiento del referido "cassette".

Preferentemente la palanca es accionada desde el lado abierto de la caja, donde el canal desemboca hacia afuera.  
15 Cuando la palanca se asoma hacia adelante, se proyecta hacia afuera en la posición de extracción. Por consiguiente, se prefiere asignar a la palanca una tecla liberadora, de tal modo que la referida palanca y dicha tecla puedan deslizarse telescópicamente una contra la otra durante el movimiento de expulsión.  
20

Otras características y ventajas de la presente invención se desprenderán de la descripción que a continuación se hace con relación a los dibujos adjuntos, que ilustran, a título de ejemplo no limitativo, una forma de realización de la  
25 misma.

Todos los ejemplos de realización se destinan a "cassettes" del tipo cartucho.

En los dibujos:

La Fig. 1 es una vista en perspectiva del despiece, esquemático, de un receptáculo de acuerdo con la presente invención;

las Figs. 2 a 4 son cortes longitudinales a través del receptáculo de la Fig. 1, siguiendo la línea de corte -A-A; y muestran la posición de los elementos de construcción individuales en la posición de almacenamiento, en una posición intermedia y en la posición de extracción del "cassette", respectivamente;

la Fig. 5 representa un corte parcial de una segunda modalidad ejecutiva del receptáculo;

La Fig. 6 ilustra una vista lateral del receptáculo de la Fig. 5, visto en la dirección de la flecha B;

la Fig. 7 muestra, en corte parcial, un tercer receptáculo según la invención;

la Fig. 8 es una vista lateral, en corte, del receptáculo de la Fig. 7, visto en la dirección de la flecha C;

la Fig. 9 es un corte parcial a través del receptáculo de la Fig. 7, visto siguiendo la línea D-D, en la dirección de la flecha;

la Fig. 10 es un corte de la Fig. 9;

la Fig. 11 muestra en corte parcial una cuarta forma

de realización;

la Fig. 12, en vista seccional, es una representación siguiendo la línea D-D de la Fig. 11;

las Figs. 13 y 14, correspondientemente a las Figs. 11 ó 5 12, muestran una forma de realización modificada del cuarto ejemplo de realización.

Primeramente se describirá la forma de realización preferida según las Figs. 1 a 5.

La referencia 1 identifica al receptáculo de almacenamien- 10 to, que consiste de una caja de estructura en U con las paredes laterales 2, 2', las paredes de cubierta 3, 3' y una pared de fondo 4. En los lados exteriores las paredes de cubierta 3, 3' presentan unos nervios salientes 5 y unas ranuras complementarias 6, para poder apilar o ensamblar los 15 receptáculos para la formación de bloques.

La referencia 7 designa una tecla que sirve como órgano de cierre y que, para la liberación, debe ser desplazada mediante presión digital; 8 es la palanca que opera como expulsor y 9 es un muelle helicoidal. Estas partes, para su 20 montaje, se insertan en secuencia inversa en un canal 11, de sección transversal rectangular, dividido en las paredes de cubierta 3, 3', por las nervaduras interiores 10, 10'.

La tecla 7 posee una sección de perfil rectangular a que, con escaso juego de deslizamiento, llena a la sección 25 transversal del referido canal 11. El perfil hueco a forma

la guía propiamente dicha para el movimiento de corredera de la tecla 7 dentro del canal 11, el cual se halla limitado por la pared lateral exterior 2 del bastidor de marco, por las paredes de cubierta 3, 3' de éste y por las nervaduras 10, 10' en las paredes de cubierta.

El perfil a presenta en sus lados anchos unos rebordes laterales b y c que se proyectan hacia adelante y cooperan para formar la superficie de presión, digital 12. Estos rebordes laterales proyectados forman, conjuntamente con una nariz 13 en el lado angosto del perfil a, que se corresponde con una abertura 14 practicada en la pared de cubierta enfrentada 3, los topes de limitación del movimiento de desplazamiento de la citada tecla 7. Al efectuarse la inserción, el reborde lateral b se asienta sobre el canto superior 15 de la pared lateral 2, situado más bajo que los bordes superiores de las paredes de cubierta 3, 3'. El reborde lateral c, en cambio, se asienta sobre las nervaduras interiores 10, 10', cuya intersección es más baja, al tiempo que el movimiento de retroceso de la tecla queda limitado hacia afuera por una superficie de tope 13' que se proyecta perpendicularmente de la nariz 13, que incide contra el canto situado exteriormente, 14', de la abertura 14. Durante el montaje, la tecla 7, bajo deformación elástica de la pared de cubierta 3, es presionada hasta que la nariz 13 penetra en la abertura 14.

En el perfil a se ha formado, del lado dirigido contra-

riamente a la superficie de presión digital 12, una porción plana d, de perfil plano y espesor substancialmente menor. Dicha porción plana d alarga la superficie de base del perfil a, la cual se desliza sobre las nervaduras interiores 10, 5 10'. Esta porción plana d presenta un ancho que es sólo la mitad de la anchura del lado ancho del perfil a, de modo que, con respecto a la superficie de sección transversal del perfil, deja espacios libres por arriba y a un costado. La porción plana d, finalmente, está dotada de una proyección 10 de tope y guía, e, y su canto frontal f está reforzado y provisto de una superficie de rampa oblicua g para la palanca de expulsión 8.

La palanca longitudinalmente desplazable 8, usada como expulsor, posee dos brazos y en su brazo de palanca más largo 15 está dotada de una nervadura lateral de apoyo 20 que se estrecha gradualmente hacia su extremo libre. Está provista además de una oreja de apoyo 21, angularmente dispuesta en el lado frontal, sobre la cual actúa el resorte expulsor 9. Dicha oreja de apoyo 21 queda reforzada adicionalmente por una 20 nervadura transversal 22.

El brazo de palanca más largo 19 ha sido longitudinalmente hendido para la formación de una lengüeta elástica proyectada 24. A dicha lengüeta se ha aplicado un esconce de vinculación 25, complementario formado y ubicado con respecto 25 a la muesca o escotadura lateral de los cartuchos. En el extre-

mo del brazo de palanca más largo 19 se ha dispuesto además un escalón lateral 26 con una rampa oblicua a la cual se ha asignado en la pared de cubierta vecina 3 una nervadura de rampa 27.

5 El brazo más corto 23 de la palanca 8 está ligeramente inclinado hacia arriba. Sobre el mismo incide el "cassette" durante la inserción de este último, provocando así un movimiento de rotación de parte de la palanca.

Para el resorte 9 se ha previsto en el canal 11, en la  
10 pared lateral 2, una nervadura de guía adicional 28, para impedir el escape del muelle helicoidal.

En la Fig. 2 se ha ilustrado la posición de las partes estando el "cassette" 30 introducido según lo señalan las líneas de puntos. El "cassette" 30 queda retenido en su posición de almacenamiento debido a que la leva 25 de la lengüeta elástica 24 se encuentra en vinculación con la escotadura 31 provista en los cartuchos comerciales, y la palanca expulsora pretensada 8 queda bloqueada por la retención de su brazo de palanca más largo 19 bajo el canto frontal f de la porción  
15 plana d de la tecla 7.  
20

Si ahora se ejerce una presión sobre la superficie de presión digital 12 de la tecla 7 (Fig. 3), ello tendrá por consecuencia que el escalón lateral 26 de la palanca expulsora 8 corra sobre la rampa de la nervadura 27, desen-  
25 ganchando así a dicha palanca expulsora 8. El resultado de

ello es que la citada palanca expulsora 8, arrastrando al "cassette" 30, salta hacia adelante y se desliza así por la porción plana d de la tecla 7, hasta que incide contra el canto inferior del perfil rectangular a de la tecla, o con un canto de la hendidura choque contra la prolongación de tope e. La tecla 7, después de retirada la presión digital, ejecuta un movimiento hacia afuera, limitado por choque de la nariz 13 contra el canto exterior 14' de la abertura 14.

Mediante la presión digital aplicada a la superficie de presión digital 12, el "cassette" es transportado a una posición de salida, donde queda retenido. En dicha posición, el "cassette" puede ser tomado cómodamente para ser extraído. Durante la extracción se debe vencer un cierto efecto de frenado, ya que para ello el esconce 25, asentado en la lengüeta elástica 24 debe ser presionado fuera de la muesca o escotadura 31 del cartucho. A tal fin, la lengüeta 24 se apoya interiormente contra la pared lateral 2 y puede ceder lo suficiente para permitir la retirada total del esconce 25.

La ubicación fuera de la parte media que ocupa el esconce 25 en la lengüeta elástica 24, tiene la ventaja de que los cartuchos pueden introducirse en el receptáculo únicamente en una posición determinada, a fin de que entre en funcionamiento el mecanismo de retención. En otro caso, si bien el "cassette" puede introducirse sin perjudicar el mecanismo o el "cassette" mismo, en cambio la palanca no

puede quedar retenida bajo la tecla y de inmediato vuelve a enviar el "cassette" al exterior.

En las Figs. 5 y 6 se ha ilustrado un segundo ejemplo de realización del objeto del presente invento.

5 El receptáculo 40 posee una forma de contorno similar a la del primer ejemplo de realización y al igual que éste, presenta paredes laterales 42, 42', paredes de cubierta 43, 43' y una pared de fondo 44. También en esta forma de realización el receptáculo puede apilarse, pero para mayor simplicidad no se han ilustrado los nervios y las ranuras que deben  
10 disponerse a tal fin.

Lateralmente con respecto al espacio de recepción propiamente dicho, se ha provisto nuevamente un canal 45, limitado por las nervaduras interiores 46 que, desde las  
15 paredes de cubierta 43, 43', entran elásticamente en dirección paralela a la de expulsión del "cassette". En este canal se guía la palanca 48, cuyo brazo 49 se proyecta dentro del espacio receptor del "cassette", mientras que su otro brazo presenta unas hendiduras longitudinales 50 y se subdivide de  
20 tal manera en tres lengüetas 51, 52 y 59. La lengüeta 51 lleva una leva de retención 60, que también se proyecta dentro del espacio receptor del "cassette". La Lengüeta media 52 está doblada hacia afuera y con su nariz 53 se proyecta a través de la pared lateral 42' del receptáculo, que en este  
25 lugar presenta una abertura oblonga 54, que en su punto más

bajo se ensancha formando un rectángulo 55. La nariz 53 es complementaria de la forma de este rectángulo, pero lleva adicionalmente también una proyección 56, capaz de deslizarse longitudinalmente con respecto a la abertura 54 cuando, por  
5 presión digital sobre la nariz 53, este última, saliendo del rectángulo, es desplazada hacia adentro. Este movimiento deslizante tiene lugar bajo la acción de un muelle helicoidal de compresión 57, que se halla comprimido entre las paredes de fondo 44 y una oreja 58 dispuesta en la palanca 48. La  
10 lengüeta 59 de la palanca 48, finalmente, es de forma similar a la de la lengüeta 51 y sirve como elemento guiador. La totalidad de la palanca 48 es de un material termoplástico de deformabilidad elástica limitada.

En la pared de cubierta 43, 43' se han dispuesto, interiormente al canal, también los nervios de guía 61, 62 median-  
15 te los cuales las lengüetas 51 y 59 de la palanca quedan retenidas en la posición de almacenamiento del cartucho, ilustrada en el dibujo, adosadas contra las nervaduras interiores 46, aunque sin dificultar el movimiento deslizante de la palanca.

20 Mientras el "cassette" se encuentra guardado introducido en el receptáculo, queda asegurado mediante la leva 60, circunstancia en la cual el muelle 57 se encuentra comprimido. Si ahora, bajo deformación elástica de la lengüeta 52, se presiona sobre la nariz 53, ésta se desvincula del rectán-  
25 gulo 55, su proyección de guía 56 puede deslizarse hacia

arriba a lo largo de la abertura 54, y el muelle 57 puede aflojarse. Las lengüetas 51 y 59 de la palanca salen así de las guías formadas entre las nervaduras interiores 46 y los nervios de guía 61 y 62, quedando libres, debido a que estos  
5 últimos, en la dirección de salida, se extienden solamente en un tramo adaptado a la longitud de la abertura 54. El "cassette" puede ahora extraerse, ya que por tracción ejercida sobre el mismo el esconce saliente 60 es elásticamente desalojado de la muesca o escotadura del "cassette". Contra  
10 un lanzamiento eyector del "cassette" actúa la fricción entre el esconce 60 y el canto del mismo "cassette".

Si se intenta insertar el "cassette" en la posición invertida errónea, no puede apretarse la palanca hacia abajo debido a que el esconce 60 se atasca entonces entre el canto  
15 del "cassette" y los nervios de guía 61.

En la forma de realización según las Figs. 7 a 10, el receptáculo 70 queda constituido con un contorno substancialmente en forma de U, circunstancia en la cual, por medio de una nervadura interior 71, se separa un canal lateral 72 del  
20 espacio receptor del "cassette" propiamente dicho. En el interior del canal 72 se dispone deslizablemente la palanca 73. Esta, con su brazo 74, pasa por debajo del canto inferior del "cassette". La referida palanca 73 por medio de una nervadura de charnela 75, se encuentra enganchada dentro de una hendidura  
25 lateral 76 practicada en la pared lateral 77 del receptáculo,

pudiendo girar limitadamente alrededor del canto interior de esta hendidura 76. Por encima de la nervadura de charnela 75 se encuentra en la palanca 73 un esconce saliente 78, conformado complementariamente a la escotadura del "cassette",  
5 aunque no tan profunda como ésta, sino acortada. Finalmente, la misma pared lateral 77 del receptáculo 70 presenta un orificio oblongo 80, dentro del cual puede quedar retenida una nariz 81 de la palanca 73. Dicha nariz 81 presenta un canto inclinado 82. Entre la nariz 81 y el esconce 78 ataca  
10 un muelle helicoidal de tracción 83, enganchado en 84 encima de la hendidura 76, dentro de la pared lateral de receptáculo, 77.

Finalmente se ha formado entre la pared lateral 77 y la pared de fondo 85 del receptáculo una colisa 86 con una  
15 superficie oblicua de accionamiento 87.

En la Fig. 7 el "cassette" se representa retenido en la posición de almacenamiento. Queda retenido por el esconce 78 y puede extraerse cuando se presiona con el dedo sobre la nariz 81. De este modo, en efecto, la palanca gira en sentido  
20 contrario al de la marcha del reloj (Fig. 9) dentro de la charnela formada por la nervadura de charnela 75 y la hendidura 76, circunstancia en la cual el esconce 78 es girado fuera de la escotadura del "cassette". En la Fig. 9 ello se ha indicado en línea de trazos y puntos. También el brazo de  
25 palanca 74 es sometido así a oscilación pero continúa pasando por debajo del "cassette". Finalmente, en el giro de la palanca

el canto inclinado 82 de la nariz 81 se sitúa debajo del canto de retención 88 del orificio oblongo 80, de modo que el muelle 83, puede enviar hacia afuera a la palanca 73 y con la misma también al "cassette". Las dimensiones se han  
5 seleccionado de tal modo que el esconce 78 se adosa contra el canto lateral del "cassette", rozándolo apenas, de modo que este último es frenado cuando se extrae por completo. El extremo de la hendidura 76 limita entonces el movimiento hacia afuera de la palanca.

10 Al insertarse un "cassette", la palanca 73 primeramente queda liberada, ya que la nariz 81 aún se adosa contra la pared lateral del receptáculo y justo en la posición extrema puede entrar en el orificio oblongo. A fin de producir obligadamente este efecto, se ha provisto la colisa 86,  
15 sobre la cual corre la palanca y sobre la cual la misma es correspondientemente girada. Naturalmente, esto es posible únicamente cuando la escotadura del "cassette" está enfrentada a la leva 78; de otro modo la nariz no entra, y el "cassette" es rechazado.

20 Un ejemplo de realización adicional es el ilustrado por las Figs. 11 y 12. Nuevamente el receptáculo 100 por medio de nervaduras internas 101 se subdivide en un espacio receptor del "cassette" y en un canal lateral, en el cual puede moverse la palanca 102. Esta última pasa con su brazo 103  
25 por debajo del "cassette" y queda bajo sollicitación hacia

afuera por el muelle helicoidal de compresión 104 que ataca en la oreja 105 de la palanca. Así como en los ejemplos de construcción anteriormente descritos, la palanca 102 presenta un esconce saliente 106 complementario a la escotadura del "cassette".

La palanca es guiada en el receptáculo por medio de dos espigas 107 que se enganchan dentro de las ranuras de guía laterales 107 a en el interior del receptáculo. Estas ranuras de guía han sido practicadas en las paredes de cubierta 108, 108' del receptáculo 100.

Mas allá del esconce 106 se extiende el brazo de palanca 109 hasta la abertura frontal del receptáculo 100, en donde el citado brazo 109 se halla doblado, de modo que forma una tecla 110. Esta última se encuentra provista con una nariz 111 con superficie inclinada 112, que entra en las muescas 113 de las nervaduras interiores 101, pudiendo de este modo quedar retenida en ellas.

El "cassette" de esta manera se sujeta en la posición de almacenamiento según la Fig. 11. Al apretarse la tecla 110 se libera la nariz 111 y el resorte 104 envía hacia afuera a la palanca 102 y con la misma el "cassette" que repose sobre el brazo de palanca 103. La extensión de la oreja 105 ha sido medida de tal modo que en la posición extrema exterior de la palanca la oreja se adosa contra la pared lateral 114 del recipiente y de este modo limita el movimiento oscilatorio

exterior de la palanca 102 alrededor de las espigas 107, pero permitiendo que el esconce 106 salga en tal grado de la escotadura del "cassette", que éste puede ahora ser extraído por completo al desviar lateralmente en forma elástica el esconce 10  
5 debido a que la totalidad de la palanca 102 consiste de material termoplástico limitadamente elástico. Se reconoce sin más que no es posible una inserción incorrecta del "cassette".

Las Figs. 13 y 14 ilustran otro ejemplo de realización, que se distingue del descrito en último lugar por el hecho de  
10 que la retención no se produce por medio de una tecla aplicada a la palanca 102, sino que la palanca 120 ha sido conformada en la pared lateral 121 del receptáculo, con cuyo fin dicha pared ha sido recortada para constituir una hendidura. La tecla 120, consecuentemente, se asienta en el extremo de una  
15 lengüeta lateralmente desviable 122, y su nariz 123 se encuentra encima del "cassette" mismo. También aquí es imposible una inserción incorrecta del "cassette", pues, el brazo de palanca 109', portador del esconce 106', es presionado mediante el riel de guía 124 hacia la escotadura del "cassette"  
20 y, si dicha escotadura no se halla enfrentada al esconce, se atasca el "cassette".

#### N O T A

Descrita suficientemente la naturaleza del invento, así como la manera de ponerlo en práctica, se hace constar  
25 que todo cuanto no altere, cambie o modifique su principio

fundamental, puede quedar sometido a variaciones de detalle. También se hace constar que esta invención corresponde a la descrita en la solicitud de Patente Nº P 2427108.7, depositada en Alemania Occidental en 5 de Junio de 1974, cuya prioridad se reivindica de acuerdo con los Convenios Internacionales en vigor, siendo lo esencial y por lo que se solicita Patente de Invención, por veinte años, lo que queda resumido en las siguientes reivindicaciones:

1ª.- Perfeccionamientos en receptáculos para "contenedores" "cassettes" de banda magnética, especialmente en su ejecución como cartuchos, en forma de una caja rectangular que se halla abierta por uno de sus lados angostos para la inserción y extracción de los "cassettes", circunstancia en la cual el "cassette", al ser introducido, somete a tensión previa a un órgano expulsor, contra la fuerza ejercida por un muelle, y el órgano expulsor queda retenido en la posición de introducción, pero después de liberado, el órgano expulsor automáticamente envía al "cassette" a una posición cómoda para su extracción, caracterizados porque el órgano expulsor se constituye por una palanca desplazable en dirección de salida y rotatoria, oscilable o abatible en un segundo plano, palanca la cual con uno de sus brazos pasa por debajo del "cassette" y con el otro brazo es guiada en un canal que se extiende paralelamente a un canto lateral del "cassette", presentando el otro brazo un esconce saliente que se proyecta dentro de

la pista de introducción del "cassette", el cual es de forma complementaria a una escotadura practicada en la caja del "cassette", de modo que solamente introduciendo este último en la posición correcta y entrando así el esconce en la escotadura queda retenido dicho esconce por la palanca susceptible de ser a su vez retenida en la caja, pudiendo dicho esconce salir de la escotadura, después por extracción del "cassette", venciendo la resistencia opuesta por un resorte por rotación, oscilación o abatimiento.

2<sup>a</sup>.- Perfeccionamientos según la reivindicación 1<sup>a</sup>, caracterizados porque se ha provisto una tecla de empuje que destinada a liberar la palanca, accesible en la desembocadura del canal, al lado del costado angosto de la caja, para poder ser accionada digitalmente.

3<sup>a</sup>.- Perfeccionamientos según la reivindicación 2<sup>a</sup>, caracterizados porque la tecla de empuje es guiada limitada-mente entre topes, es susceptible de deslizarse por el canal, y presenta una porción plana que se proyecta en dicho canal, porción ésta cuyo canto libre queda constituido como superficie de tope y guía cooperante con el brazo de palanca de expulsión portadora del esconce saliente, siendo conducido frente a la superficie de tope y guía el brazo de palanca portador del esconce durante el movimiento de expulsión.

4<sup>a</sup>.- Perfeccionamientos según una o varias de las reivindicaciones 1<sup>a</sup> a 3<sup>a</sup>, caracterizados porque el canal queda

limitado por una pared lateral de caja, por dos paredes de cubierta de caja y por las nervaduras interiores proyectadas hacia adentro y formadas en dichas paredes, de modo que los topes para el desplazamiento hacia adentro de la tecla desde los cantos extremos del lado frontal de la pared lateral y las nervaduras interiores, como asimismo para el movimiento hacia afuera, están constituidos por una nariz con superficie de retención dispuesta en la tecla, y por una abertura practicada en la propia tecla.

5 10 5<sup>a</sup>.- Perfeccionamientos según una o varias de las precedentes reivindicaciones, caracterizados porque la porción plana se dispone de modo que es conducida a lo largo de las nervaduras interiores y se apoya contra una prolongación de la pared lateral de la caja.

15 20 6<sup>a</sup>.- Perfeccionamientos según la reivindicación 4<sup>a</sup> ó 5<sup>a</sup>, caracterizados porque la palanca expulsora, con su brazo de palanca más corto cooperante con el "cassette" y con el esconce saliente, se extiende entre las nervaduras, atravesando las mismas y entrando en la trayectoria de desplazamiento del "cassette".

25 7<sup>a</sup>.- Perfeccionamientos según la reivindicación 6<sup>a</sup>, caracterizados porque el brazo de palanca más largo, se halla longitudinalmente dividido y lleva conformado en una de sus secciones parciales un esconce saliente y una lengüeta elástica dirigida hacia la pared lateral de la caja, estando la

segunda sección parcial provista de un resalto lateral y presentando la pared de cubierta contigua, en su lado interior y dirigida hacia el resalto lateral, una nervadura adaptada para iniciar un movimiento de desplazamiento lateral de la palanca, al ser ejercida una presión sobre la tecla

8ª.- Perfeccionamientos según la reivindicación 7ª, caracterizados porque la citada segunda sección parcial está provista de una oreja frontal que es guiada en el canal y en la cual se apoya un extremo de un muelle expulsor de compresión, presentando el canal, en la región de expansión del muelle una nervadura de guía adicional para el muelle y para la oreja frontal.

9ª.- Perfeccionamientos según una o varias de las reivindicaciones 1ª a 8ª, caracterizados porque las paredes de cubierta de la caja poseen la forma de placas en U, extendiéndose sobre el lado exterior de sus alas unas guías de apilamiento en la dirección de expulsión del "cassette".

10ª.- Perfeccionamientos según la reivindicación 1ª, caracterizados porque se dispone una lengüeta formada en la palanca, que es guiada en una abertura oblonga practicada en una pared lateral del receptáculo, quedando dicha lengüeta retenida en la posición de almacenamiento del "cassette", en tanto que en el trayecto entre la posición de retiro y almacenamiento del "cassette", el brazo de palanca portador del esconce saliente es presionado por una nervadura de guía

para vincularse con el "cassette".

11ª.- Perfeccionamientos según la reivindicación 1ª,  
caracterizados porque la palanca es giratoria alrededor de  
un eje geométrico paralelo a la dirección de expulsión por  
5 medio de una disposición de charnela y, por medio de una co-  
lisa de control, puede ser retornada nuevamente a la posición  
de retención después de haber sido girada a una posición de  
liberación para extraer el "cassette" a mano.

10 12ª.- Perfeccionamientos según la reivindicación 1ª,  
caracterizados porque la palanca está alojada deslizante y  
giratoriamente por medio de espigas en guías longitudinales  
dispuestas en el receptáculo y porque en la propia palanca  
o en un elemento del receptáculo, ha sido conformada una  
15 tecla de retención y liberación, tecla ésta que por presión  
digital puede alejarse elásticamente de la posición de reten-  
ción.

13ª.- PERFECCIONAMIENTOS EN RECEPTACULOS PARA CONTENER  
"CASSETTES" DE BANDA MAGNETICA,  
20 tal y como queda descrito y reivindicado en la presente memoria,  
que consta de veintitres hojas mecanografiadas por una sola  
cara y de seis láminas de dibujos.

BARCELONA, 30 de Abril de 1975.

IISI PRODUCTS AG.  
P.P..  
J. GOMEZ-ACEBO Y MODEI  
p. p. Fdo.: E. Ferracane Colón



ESCALA VARIABLE

30

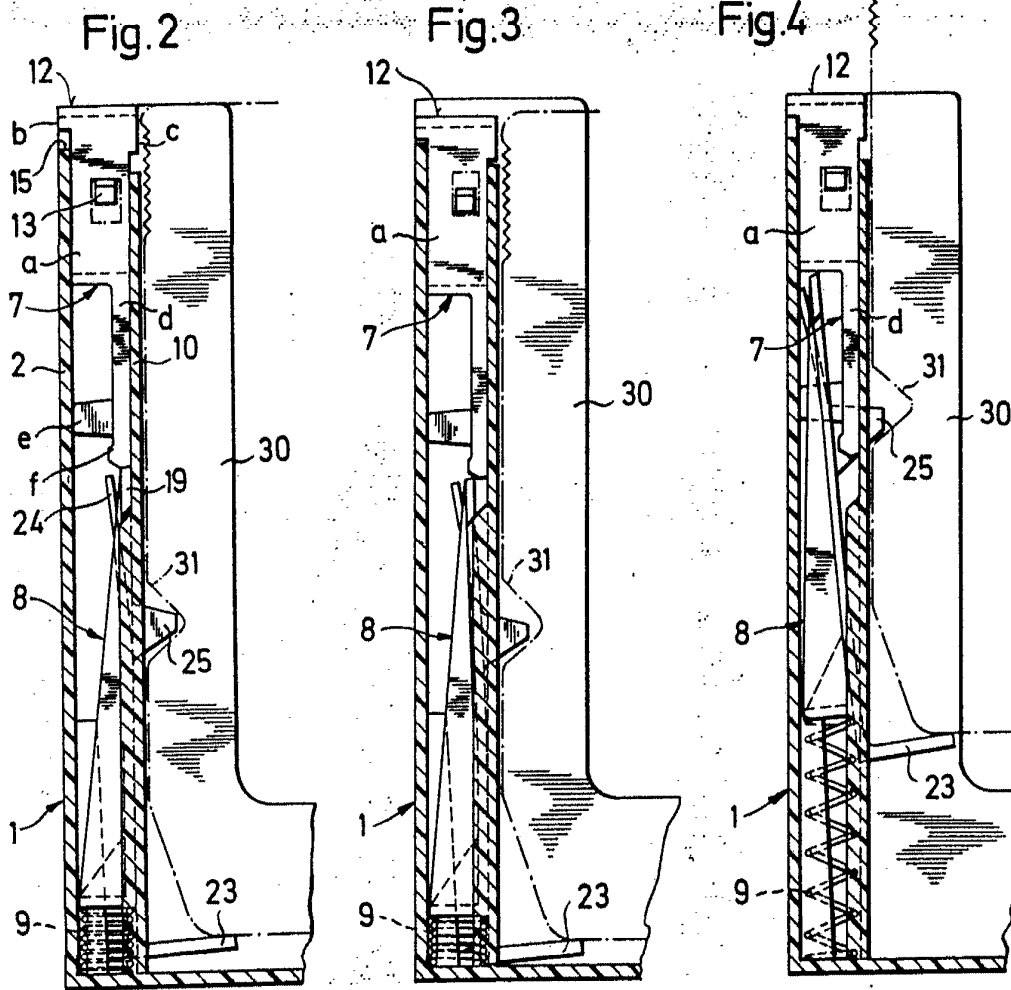

BARCELONA, 30 de Abril de 1975  
IISSI PRODUCTS AG  
P.P.

J. GOMEZ-ACEBO Y MODET  
p. p. Fdo.: E. Ferrañuela Galón

ESCALA VARIABLE

30



Fig. 5

Fig. 6

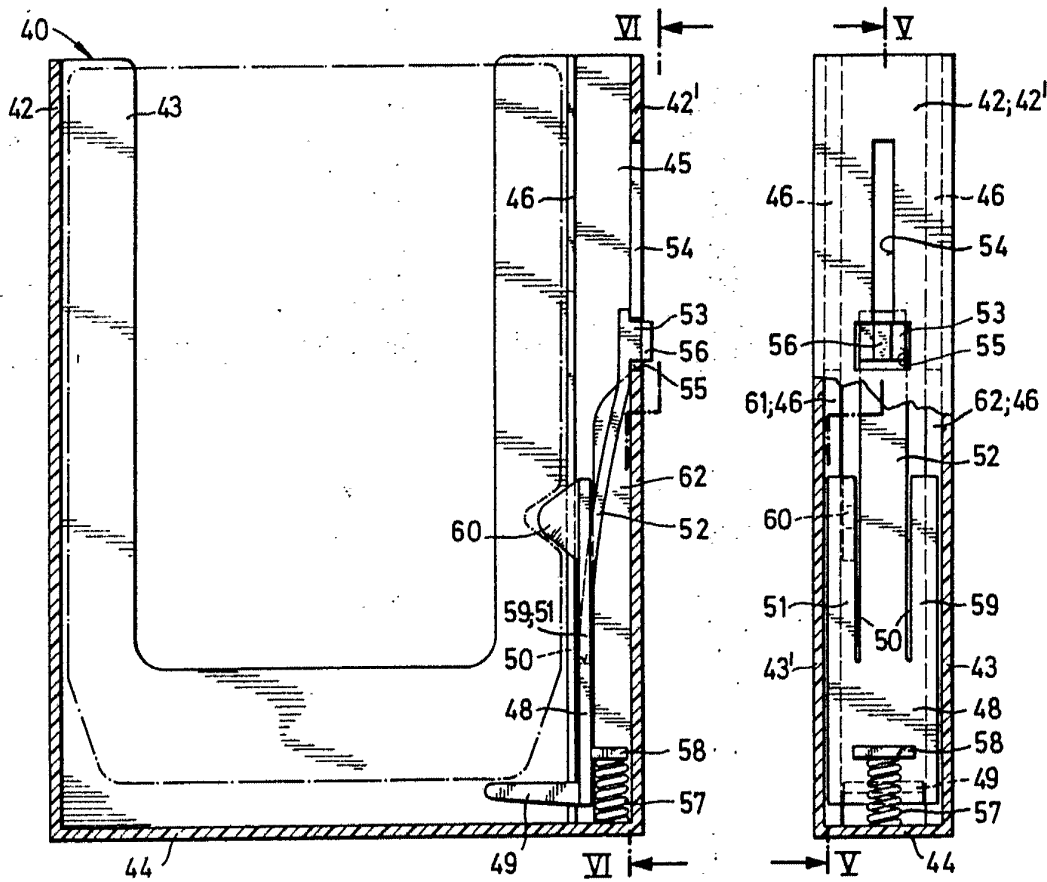

BARCELONA 30 de Abril de 1975  
IISI PRODUCTS AG  
P. P.

J. GOMEZ-ACEBO Y MODET  
D. O. P. C. E. Ferrocarril Colón

ESCALA VARIABLE

30

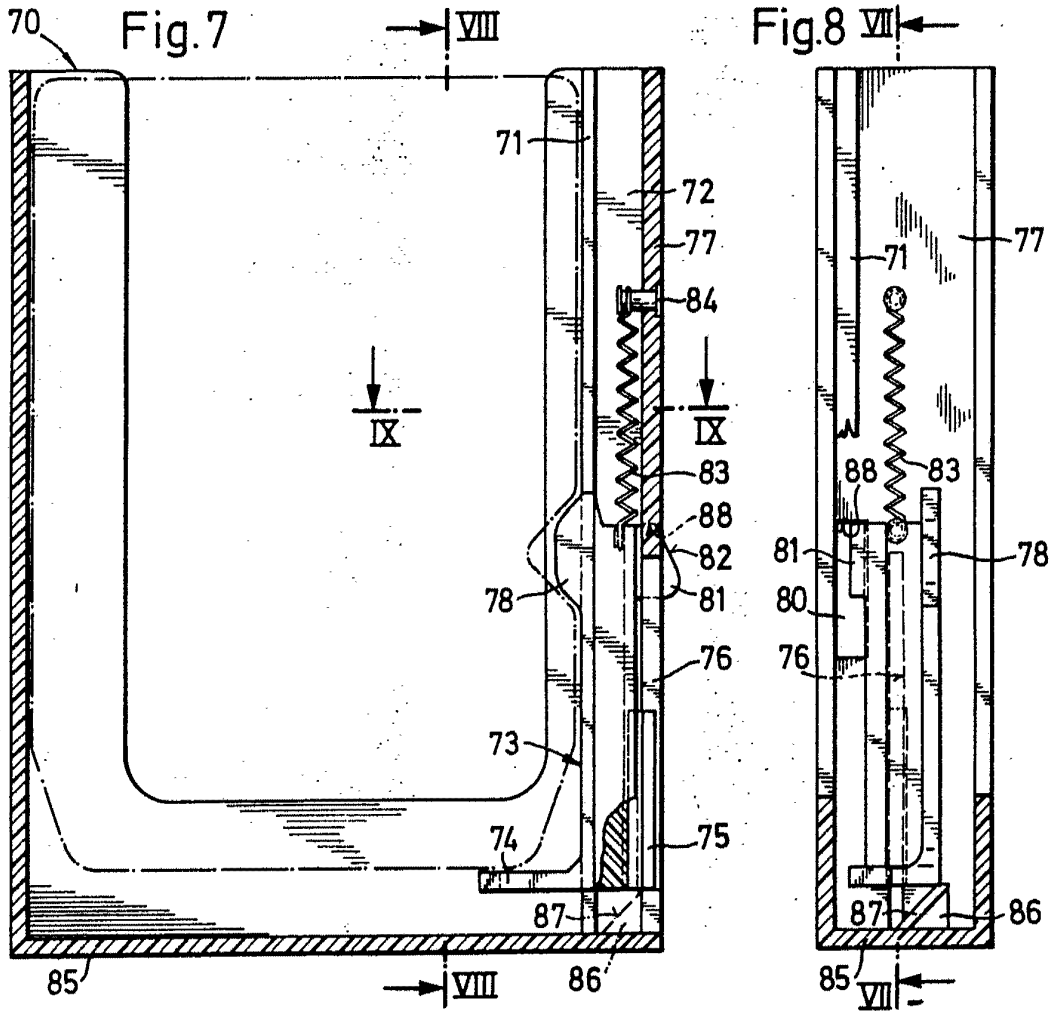

Fig. 9

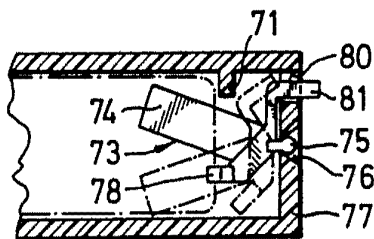
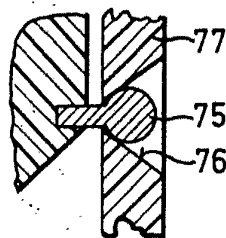

Fig. 10



BARCELONA, 30 de Abril de 1975

IISI PRODUCTS AG.

P.I.

J. GÓMEZ-ACEBO Y MODEI

p. p. Fáb. - E. Ferrerías y Colón

ESCALA VARIABLE

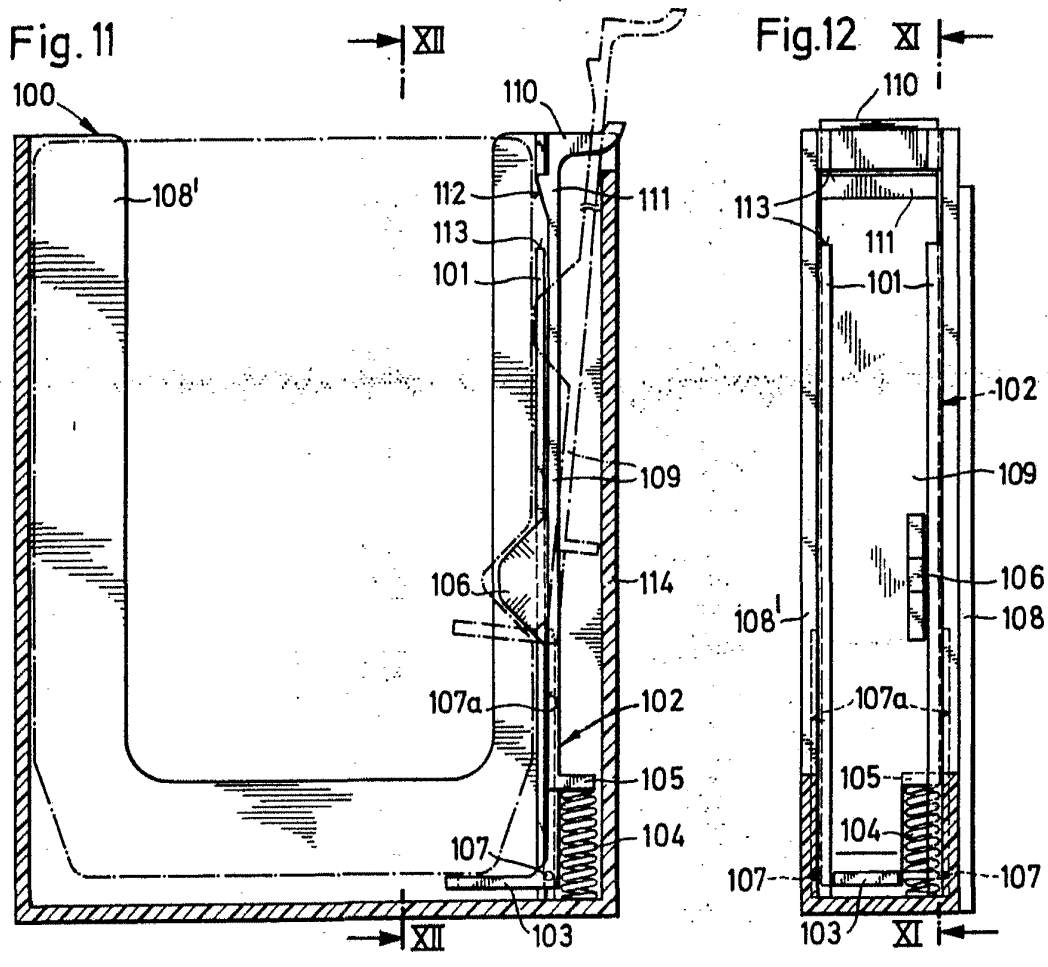

Patente No. 10 de Abril de 1955  
 ISSI PRODUCTS AG  
 I.T.

J. GOMEZ ACEBO Y MODEI  
 P.º 2.º 1.º E.º Madrid, Colón

