

434606

Int. Cl.:	G11B

PATENTE DE INVENCION

por 20 años

por "UNOS PERFECCIONAMIENTOS EN LOS MECANISMOS DE POSICIONADO DE LOS CONTENEDORES DE CINTA MAGNÉTICA EN LOS MAGNETÓFONOS", a favor de D. Arturo SOCIAS Balansó y D. Emilio BELOTTI Olivieri, de nacionalidad española e italiana, domiciliados en BARCELONA, Mallorca, 333 y MILAN (Italia), Vía Plana, 27, respectivamente.

=====

MEMORIA DESCRIPTIVA

La presente Patente de Invención se refiere a unos perfeccionamientos en los mecanismos de posicionado de los contenedores de cinta magnética en los magnetófonos, mediante los cuales se posibilita efectuar la alimentación de un contenedor de cinta magnética o "cassette" al magnetófono, así como su posicionado activo con respecto a los cabezales y dispositivo de impulsión de la cinta y posteriormente, la extracción del cassette del interior del aparato, todo ello con una gran simplicidad operativa y requiriendo una altura mínima para el conjunto de mecanismos, lo cual es especialmente interesante en el acoplamiento de magnetófonos en automóviles o en otras aplica-

ciones en las que se dispone de espacio reducido.

- Los presentes perfeccionamientos prevén de modo esencial el constituir un bastidor fijo inferior y un carro superior que se desplaza sobre rodillos o vástagos
5. montados sobre el bastidor fijo, desde una posición exterior en la cual se puede introducir o extraer el cassette a otra posición interna en la cual el carro móvil queda dispuesto en una posición más baja, adecuada para que la cinta quede en condiciones de grabado o reproducción magnetofónica.
 10. Los presentes perfeccionamientos prevén la constitución de un mecanismo de conexión entre el bastidor fijo y el carro móvil a base de dos horquillas laterales conectadas entre si, que poseen sendos vástagos intermedios o rodillos, destinados a apoyarse sobre sendas aberturas
 15. del bastidor y que poseen los brazos de las horquillas susceptibles de recibir sendos pivotes fijos montados a los lados del carro móvil. Unos resortes quedan conectados entre un puente transversal solidario de las dos horquillas y un punto del bastidor fijo, permitiendo conseguir
 20. dos posiciones estables del carro móvil, una de las cuales corresponde a la introducción del cassette así como su extracción y la otra corresponde a la grabación y reproducción. El esfuerzo para manejar el dispositivo es muy reducido por parte del usuario, limitándose a la
 25. introducción del cassette a fondo en el carro móvil, lo cual es suficiente para producir el desplazamiento del carro y su colocación en posición de grabación y reproducción y posteriormente, al actuar mediante una palanca u otro sistema sobre el extremo opuesto de las horquillas móvi-
 30. les, producen el disparo de los resortes previamente ten-

sados y el retorno del carro móvil a la posición externa o de extracción del cassette.

- Estos perfeccionamientos prevén asimismo la disposición de unos resortes de pinza en el borde superior
5. del carro móvil, los cuales actúan a modo de seguro conjuntamente con sendos salientes de las paredes laterales del bastidor, de manera que la introducción del cassette levanta dichos resortes, permitiendo el desplazamiento del carro móvil, lo cual no es posible sin este requisito.
10. Para su mejor comprensión se adjuntan, a título de ejemplo, unos dibujos explicativos de la presente Patente de Invención.

La figura 1 es una vista lateral esquemática del conjunto de mecanismos a la que se refiere la presente in

15. vención.

Las figuras 2 y 3 son sendas secciones por los planos de corte II-II y III-III de la figura 1.

La figura 4 es una vista lateral esquemática de los dispositivos objeto de la presente invención en la po

20. sición correspondiente a grabación y reproducción.

Las figuras 5 y 6 son sendas secciones longitudinales que corresponden a las posiciones de carro en posición superior y en posición inferior, respectivamente.

La figura 7 es una vista en planta del conjunto

25. de dispositivos.

Tal como se representa en las figuras, la presente patente prevé la constitución de un bastidor inferior fijo -1- el cual es portador en sus paredes laterales -2- y -3- de sendos pares de rodillos o pivotes -4- y -5- para

30. el deslizamiento de un carro móvil superior -6-.

Dicho carro móvil -6- posee sendas paredes laterales -7- y -8- de sección transversal sensiblemente cóncava, dirigida la concavidad hacia adentro, a efectos de permitir el alojamiento de un cassette o contenedor de

5. cinta -21-. En dichas paredes laterales quedan dispuestas ranuras de forma curvada -9- y -10-, de anchura equivalente a los diámetros de los rodillos -4- y -5-, siendo el primero de dichos rodillos de diámetro mayor que el segundo. Dichas ranuras tienen forma sensiblemente de ángulo

10. recto.

El carro móvil posee en su borde superior los resortes de pinza -11- y -12-, cuyos extremos quedan introducidos en ranuras verticales -13- de los respectivos bordes laterales de dicho carro móvil. En esta posición, los

15. extremos mencionados de los resortes interfieren con los salientes -25- de los bordes del bastidor fijo, no pudiéndose efectuar el avance de dicho carro móvil. Sin embargo, al introducir el cassette -21-, éste levanta los extremos de los resortes -11- y -12-, haciéndolos pasar por encima

20. de los salientes -25- y permitiendo el desplazamiento del carro móvil, guiándose en su desplazamiento por la acción de los rodillos o pivotes -4- y -5- en el interior de los orificios colisos o ranuras -9- y -10-.

Una pestaña interna -22- del carro móvil hace

25. funciones de tope para el cassette -21- cuando éste llega a la colocación a fondo.

La interconexión entre el bastidor fijo y el carro móvil se efectúa mediante dos horquillas laterales -14- y -15- que están unidas mediante un puente transversal -16-

30. y posee una estructura alargada, observándose amplias aberturas

turas rectas -17- así como un vástago o rodillo intermedio -18-. El conjunto de las horquillas y puente transversal queda unido por su extremo opuesto a las ranuras de las horquillas a unos resortes -19- que están fijados

5. al bastidor fijo por el otro extremo, de manera que el conjunto de las dos horquillas, varilla de conexión y los respectivos resortes laterales forman un conjunto basculante que recibe mediante las ranuras -17- de las horquillas sendos pivotes laterales -20- fijos a las

10. expansiones inferiores -23- del carro móvil.

Con la disposición descrita es posible conseguir un desplazamiento fácil del carro móvil mediante la introducción de un cassette -21- en el interior del carro móvil -6-, de manera que llegue este a tope contra

15. la pestaña -22-, levantando los resortes -11- y -12-, con lo que el carro se desplaza sobre los rodillos o vástagos -4- y -5- hasta llegar a la posición representada en la figura 6, para la cual el carro -6- ha descendido hasta hacer tope los rodillos o vástagos -4- y -5- en la

20. parte alta de las ranuras u orificios colisos -9- y -10-.

Para lograr que las posiciones extremas del carro móvil sean estables, la parte del conjunto opuesta a las horquillas queda conectada a los resortes -19-, de

25. forma que al rebasar dichos muelles, tal como se representa en la figura 6, la altura de los vástagos -18-, se produce un par de fuerzas que tiende a mantener el carro móvil en posición inferior. Para obligar a retroceder el carro móvil a la posición primitiva es necesario actuar

30. exteriormente sobre el extremo del conjunto basculante,

para lo cual las horquillas poseen en los extremos opuestos a las aberturas, unas expansiones o escalones -24- sobre los cuales se puede actuar mecánicamente desde el exterior.

5. Todo cuanto no afecte, altere, cambio o modifique la esencia de los perfeccionamientos descritos, será variable a los efectos de la actual Patente.

N O T A.

10. Se reivindica como objeto de esta Patente de In vención:

- 1.- Unos perfeccionamientos en los mecanismos de posicionado de los contenedores de cinta magnética en los magnetófonos, del tipo que prevén un carro móvil superior portador del cassette y un bastidor inferior fijo sobre el cual desliza el carro superior, caracterizados porque el posicionado del carro móvil con respecto al bastidor fijo se realiza por coincidencia de sendos pares de vástagos de las paredes laterales del bastidor fijo en el interior de sendas ranuras curvadas del carro móvil, determinando una posición superior y otra inferior del carro móvil, paralelas entre sí, estando destinada la posición superior a la introducción y extracción del cassette y la otra a la grabación y reproducción, existiendo un sistema de resortes que retienen al carro móvil de manera estable en las dos posiciones extremas descritas, permitiendo además el paso del carro móvil desde la posición baja a la posición alta del mismo.

- 2.- Unos perfeccionamientos en los mecanismos de posicionado de los contenedores de cinta magnética en los magnetófonos, según la reivindicación 1, caracteriza-

dos porque el carro móvil posee sendas paredes laterales que en su parte superior adoptan concavidades hacia adentro de forma conjugada a la de un cassette, mientras que por el exterior están dotados de sendos pares de ranuras

5. curvadas en disposición aproximada de ángulo recto para el guiado de sendos vástagos del bastidor fijo, que se alojan en el interior de aquéllas.

3.- Unos perfeccionamientos en los mecanismos de posicionado de los contenedores de cinta magnética en

10. los magnetófonos, según las reivindicaciones anteriores, caracterizados por la disposición de un sistema basculante formado por dos horquillas laterales una a cada lado del carro móvil y un puente transversal de conexión de las mismas, cuyas horquillas poseen sendos vástagos laterales que quedan alojados en el fondo de sendos alojamientos curvados del bastidor fijo y alojándose en las aberturas de dichas horquillas, sendos pivotes del carro móvil, prolongándose las horquillas por los extremos opuestos a las aberturas en sendas expansiones para su accionamiento
15. y conectándose el conjunto basculante a unos resortes fijos que están fijos por el otro extremo al bastidor.
- 20.

4.- Unos perfeccionamientos en los mecanismos de posicionado de los contenedores de cinta magnética en los magnetófonos, según las reivindicaciones anteriores,

25. caracterizados por la disposición de resortes de pinza en los bordes superiores del carro móvil, los cuales son susceptibles de introducirse por sus extremos basculantes en sendas ranuras de los bordes de dicho carro móvil y hacen tope contra salientes correspondientes del carro fijo, impidiendo el desplazamiento fortuito del carro móvil hasta
- 30.

que, por introducción del cassette en el interior del carro móvil, el cassette levanta los extremos de los resortes de pinza por encima de los topes del bastidor fijo, permitiendo el desplazamiento del carro móvil.

5. Sean cuales fueren las circunstancias que concurren en la esencialidad de la Patente de Invención, definida en las anteriores reivindicaciones, cuyo objeto es:

5.- "UNOS PERFECCIONAMIENTOS EN LOS MECANISMOS DE POSICIONADO DE LOS CONTENEDORES DE CINTA MAGNÉTICA EN 10. LOS MAGNETÓFONOS".

Consta la presente memoria de ocho hojas foliadas, mecanografiadas por una sola cara y de los dibujos unidos a la misma.

Barcelona, **31 ENE. 1973**

P.A. de D. Arturo SOCIAS Balansó y
D. Emilio BELOTTI Olivieri,

ALFONSO DURÁN

P. P.



Fdo.: Luis Durán Benejam

JR/ga.

FIG. 1

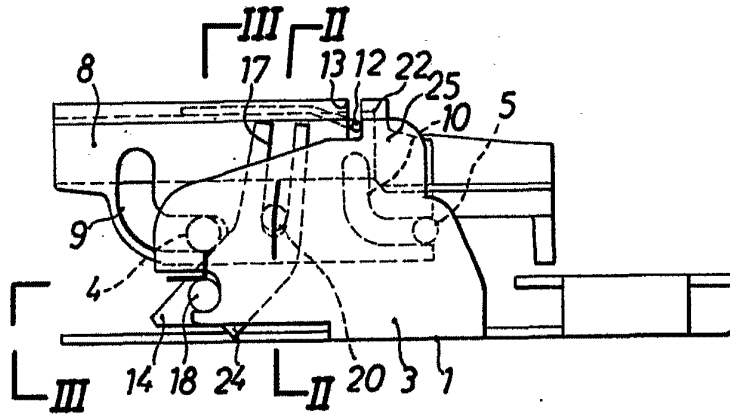
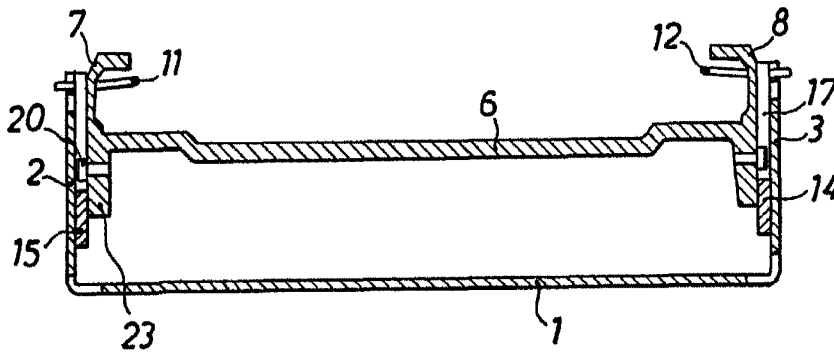

FIG. 2



BARCELONA, 31 ENE. 1975
P.A. ALFONSO DURAN
P. P.

Fdo.: Luis Durán Benciam

ESCALA VARIABLE

FIG. 3

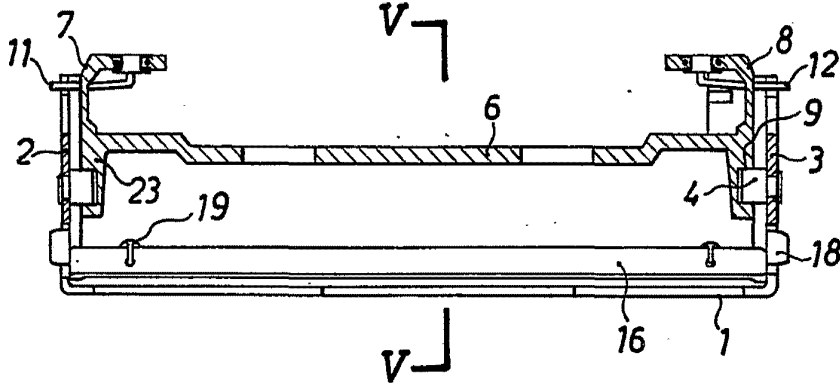
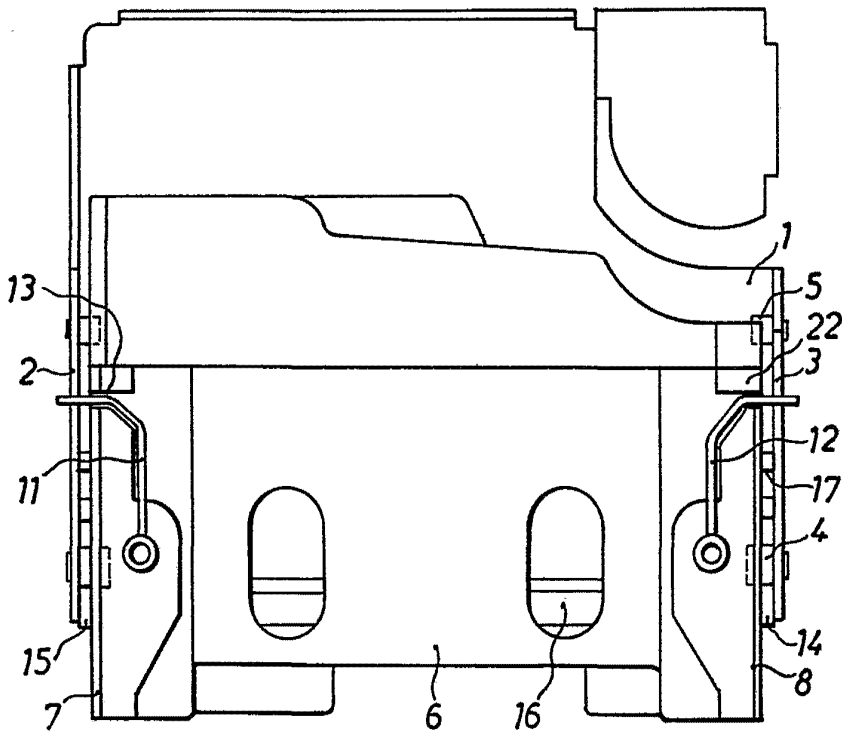

FIG. 7



BARCELONA, 31 ENE. 1975

P. ALFONSO DURÁN

p. p.

Fdo.: Luis Durán Benjumea

ESCALA VARIABLE

FIG. 6

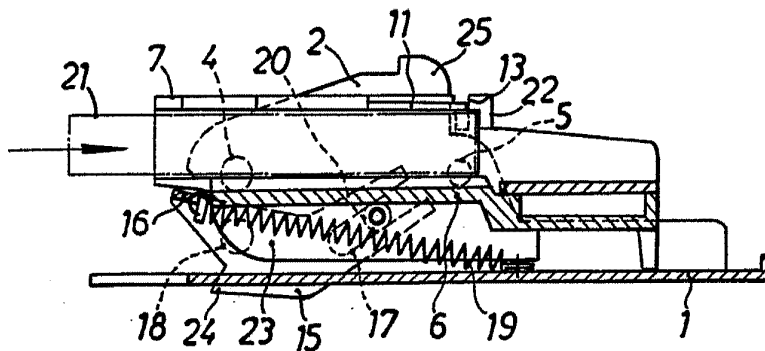

FIG. 4

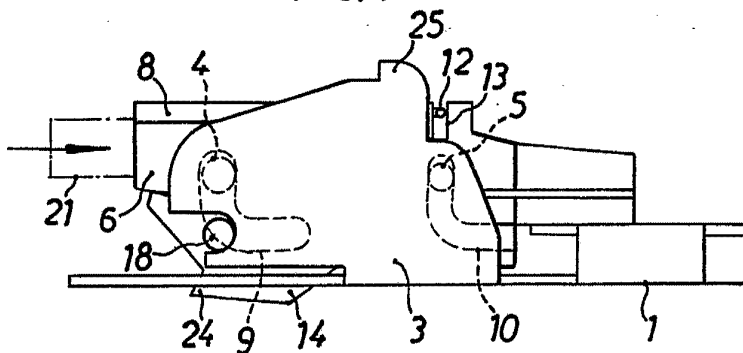
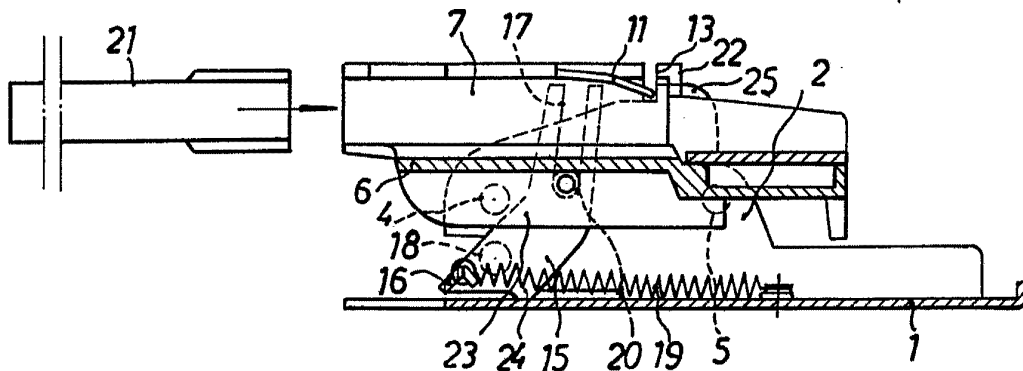

FIG. 5



BARCELONA, 31 ENE. 1975
P.A. ALFONSO DURAN
P. P.

ESCALA VARIABLE

Fdo. Luis Durón Benejorn