

434 165

21 FEB. 1975

P.- 59.490

Brevet

No. 733 1803

MEMORIA DESCRIPTIVA

Int. Cl.:

F16K; A62C

para solicitar PATENTE DE INVENCIÓN

a nombre de SOCIÉTÉ S. F. E. M. E.

entidad francesa

establecida en Les Linards, B.P. 45, 03103 Montluçon,
Francia.

por: "PERFECCIONAMIENTOS INTRODUCIDOS EN UNA VALVULA
DE APERTURA AUTOMÁTICA O MANUAL PARA DISPOSITI
VO FIJO DE EXTINCIÓN DE INCENDIOS".

(Clase Internacional A62c)

La presente invención se refiere a los dispositivos de extinción fijos de incendios, de mando manual o automático.

5 En los aparatos conocidos de este tipo, la proyección del producto extintor se obtiene mediante la liberación de un pistón que forma obturador.

La proyección del producto se efectúa, en general, a través de un orificio divergente en forma de chorro cónico, a fin de difundir éste sobre una superficie máxima.

10 El ángulo de abertura así obtenido es relativamente pequeño, y a fin de aumentar la superficie protegida, se está obligado a elevar el aparato a tal altura que la penetración del producto extintor en el foco del fuego queda fuertemente reducida.

15 En efecto, el aire caliente emitido por el foco del fuego produce una fuerte corriente de convección, que se opone a esta penetración, por lo tanto es necesario que la velocidad de proyección sea máxima para obtener la total eficacia del aparato, de donde se deduce el interés de disponerlo a una altura reducida sobre el lugar en que existe el riesgo de incendio.

20 Además, la elevación del aparato no es favorable a una proyección homogénea del producto, y el período de tiempo de calentamiento del dispositivo de

disparo aumenta rápidamente con la altura, mientras que un funcionamiento rápido es esencial para asegurar la garantía de la extinción.

5 La válvula objeto de la invención permite, aunque sigue siendo de construcción sencilla, evitar estos inconvenientes, por aumento del ángulo de abertura de la proyección, y garantizando una distribución homogénea del producto extintor en la zona protegida.

10 En esencia, la válvula de extinción según la invención, que comprende un obturador de un paso de salida del producto extintor, se caracteriza porque este paso desemboca en un difusor, que lleva una serie de toberas de proyección. Es fácil comprender que el perfil y la orientación de éstas últimas pueden, por consiguiente, ser escogidos a fin de realizar una
15 proyección y una distribución del producto extintor en las condiciones óptimas, en función de la naturaleza del riesgo y de los productos de extinción utilizados.

20 Una forma de realización de una válvula automática según la invención se describe a continuación, a título de ejemplo, y con referencia a los dibujos anejos, cuya figura 1 es una vista en planta, y la figura 2 una vista en corte axial de la citada válvula.
25

La válvula representada está constituida por un cuerpo metálico 1, roscado en la base del extintor 2, y que comprende un paso 3 de salida del producto extintor, en el que se desliza, con holgura reducida, un pistón obturador 4, provisto de anillos de estanquidad 5 y 6.

Sobre el cuerpo de válvula 1 está roscado un difusor 7, que lleva una serie de toberas 9, y forma un estribo 7a, que soporta el dispositivo de apertura automática, constituido por una bombilla termosen-
sible 8 y por un tope anular 11.

Las toberas 9 están mecanizadas según uno o varios diámetros; sus ejes forman un ángulo de abertura determinado en función de las características de difusión del producto utilizado. Desembocan en el exterior por un cono divergente 10.

El funcionamiento del dispositivo es, por consiguiente, fácil de comprender.

En reposo, la presión del producto extintor se ejerce sobre el pistón, cuya estanquidad queda asegurada por los anillos tóricos 5 y 6, cuyo pistón descansa sobre la bombilla 8, mantenida sobre el tope 11.

En caso de incendio, la bombilla 8 estalla, el pistón obturador 4 es entonces rechazado por la presión, y deja libre el paso 3, hasta el tope del resal-

to 12 sobre el difusor.

El paso 3 alimenta entonces las toberas de proyección 9 de tal modo que el producto extintor es adecuadamente difundido por éstas últimas.

5 Según otras formas de realización a las que se aplica la invención, la válvula puede ser accionada por una bombilla, que estalla en el curso de un paso de corriente eléctrica o por un mando mecánico.

10 La proyección así obtenida es homogénea y puede adaptarse en función de las características del fuego, por modificación de los diámetros y de la orientación de los canales de proyección.

15

- REIVINDICACIONES -

20

25 Los puntos de invención propia y nueva, que se presentan para que sean objeto de esta solicitud de Patente de Invención en España, por VEINTE años, son los que se recogen en las reivindicaciones siguientes

tes:

1ª.- Perfeccionamientos introducidos en una
válvula de apertura automática o manual para disposi-
tivo fijo de extinción de incendios, que comprende un
5 obturador de un paso de salida del producto extintor,
caracterizados porque este paso desemboca en un difu-
sor que lleva una serie de toberas de proyección.

2ª.- PERFECCIONAMIENTOS INTRODUCIDOS EN UNA
VALVULA DE APERTURA AUTOMATICA O MANUAL PARA DISPOSI-
10 TIVO FIJO DE EXTINCION DE INCENDIOS.

Tal y como se ha descrito en la Memoria que
antecede, representado en los dibujos que se acompañan
y para los fines que se han especificado.

Esta Memoria consta de seis hojas escritas
15 a máquina por una sola cara.

Madrid,

- 1 FEB. 1975

P.A.

Fernando de Elizaburu
Por Poder

20

Fig:1

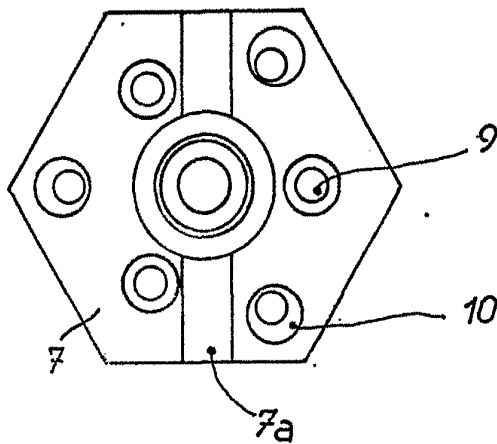
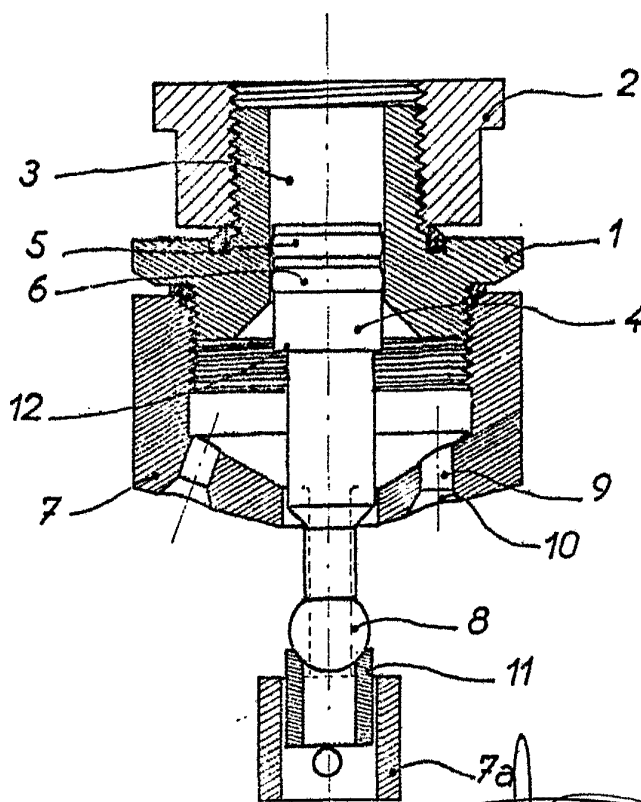

Fig:2



Fernando de Eizaburu
Por Poder...