

5127

CONCEDIDA

3 JUN. 1976

Int. Cl. F 03 D 11/00

PATENTE DE INVENCION

por "DISPOSITIVO DE CAPTACION DE ENERGIA EOLICA", a favor de Don Marc PICAUD, de nacionalidad francesa, residente en Marsella (Francia), rue de la Rotonde, nº 49. - - - - -

MEMORIA DESCRIPTIVA

El objeto de la invención concierne a un dispositivo de captación de energía eólica.

5 Esta destinado a la captación de corrientes aéreas por conjuntos de receptores de formas funcionales, aumentando los efectos motores colectivos.

10 Las corrientes de aire representan un trabajo motor gratuito que se puede captar con receptores o motores aéreos que desde siempre han sido utilizados, aunque solo sea bajo la forma de molinos de viento o eólicos. Pero en ciertos puntos geográficos al borde del mar, en las grandes planicies y en terrenos montañosos, hasta en las mesetas, reinan muy frecuentemente corrientes de aire que representan, por su continuidad, un trabajo motor gratuito que no se puede captar de otra manera que por puntos o unidades motrices aisladas y de poca potencia.

15

POOR QUALITY

El dispositivo según la invención suprime estos inconvenientes y permite la captación de volúmenes importantes de aire en desplazamiento, por superficies receptoras extensas deflectando las venas motrices hacia los aparatos motores colectivos.

Está constituido por la combinación de perfiles exteriores de rampas colectoras y deflectoras que activan la velocidad de escape y de aceleradores aerodinámicos captadores, en el eje de los cuales están situados los motores receptores.

En los dibujos adjuntos se representa, a título de ejemplo no limitativo, una de las formas de realización del objeto de la invención.

La Fig. 1, representa visto en corte longitudinal, el acelerador aerodinámico.

La Fig. 2, muestra visto en corte longitudinal, la instalación de una superficie de captación.

La Fig. 3, es una vista de frente del conjunto de captación y deflección de las corrientes aéreas sobre grandes superficies.

La aceleración aerodinámica está constituida por un variado cilíndrico o de cualquier otra forma geométrica apropiada, formando conducto -1- (Fig. 1). Un perfil de oblicuidad progresiva, forma las rampas -2-, -3-, que inducen la vena de aire hacia el estrangulamiento axial -4-, donde está colocado el motor receptor -5- (turbina clásica o turbo motor). Los perfiles de escape con ensanchamiento rápido -6-, -7-, despejan la abertura total -8-. En la cámara -9-, se produce, bajo el impulso del aire (Flecha A), una compresión que adquiere su máxima intensidad en el estrangulamiento -4-.

El escape acelerado se efectúa a través del captador -5-,

para salir a través de la abertura total -8-, no ofreciendo ninguna resistencia.

Esta salida es todavía activada y acelerada por el efecto de las rampas deflectoras -9-, -10- (Flechas B C). Estos perfiles deflectores crean una depresión a la altura de la abertura total -8- y evitan las turbulencias anárquicas que se producen generalmente sobre el curso de escape y en los puntos de detención. Completan los efectos de los aceleradores aerodinámicos.

Sobre los espacios exteriores de grandes dimensiones (Fig. 2) se seleccionan las rampas de elevación progresiva -11-, orientadas hacia las corrientes permanentes. En el punto culminante está situado el acelerador aerodinámico -12-, en el estrangulamiento, en el cual son fijados los captadores -13-, -14-, -15-, -16-, -17-, -18- y otros (Fig. 3).

Las rampas deflectoras dirigen las venas de aire para asegurar una depresión a la salida -22-, de abertura total.

Se realizan así conjuntos importantes de baterías sobre distancias colectoras muy extendidas.

La captación por puntos, ineficaz y de bajo rendimiento es reemplazada por captaciones continuas de elevada potencia, permitiendo una transformación industrialmente utilizable de las fuerzas aéreas.

Esta energía transformada en corriente por los generadores, crea una fuerza importante gratuita.

Descrito suficientemente al objeto de la invención, es de hacer notar que al ser llevado a la práctica podrán variar las formas, dimensiones, proporción y disposición de los distintos elementos, así como los materiales utilizados, sin que por ello se altere, ni modifique, su esencialidad.

- N O T A -

Se reivindica como objeto de la presente Patente de invención:

5 1ª.- Dispositivo de captación de energía eólica, que permite la captación de aire en desplazamiento por superficies receptoras funcionales muy extendidas, deflectando las venas motrices hacia aparatos motores colectores, suprimiendo los inconvenientes de los captadores por puntos, que se caracteriza por la combinación de unos perfiles que constituyen un acelerador o válvula aerodinámica formada por rampas, con obliquidad progresiva que conducen la vena de aire en movimiento
10 hacia un estrangulamiento donde son colocados series de motores captadores, mientras que la salida de este aire comprimido es facilitada por una abertura de escape total.

15 2ª.- Dispositivo según la reivindicación anterior, que se caracteriza por el hecho de que el orificio de evacuación con abertura total de la vena de aire captada, está situado en el eje de las rampas exteriores deflectoras, acelerando por un efecto de depresión, la velocidad de salida y suprimiendo las
20 turbulencias anárquicas creadas por el paso del aire a través de las palas motrices de captación y que provocan un frenado.

25 3ª.- Dispositivo según la reivindicación 1ª, que se caracteriza por el hecho de que muy grandes superficies o aires geográficos orientados hacia las corrientes aéreas preferentemente permanentes, forman las rampas que inducen progresivamente las venas en movimiento hacia las series de aceleradores aerodinámicos cuyas zonas de estrangulamiento están dotadas de series continuas de motores captadores.

30 4ª.- Dispositivo según la reivindicación 1ª, que se caracteriza por el hecho de que las series de captadores yuxtapues-

tos sobre líneas continuas, generan un movimiento transformado por aparatos apropiados en energía no exacta, utilizable industrialmente, mientras que las partes superiores de los aceleradores aerodinámicos forman rampas deflectoras creando en las salidas con orificio total los escapes con depresión, acelerando los efectos dinámicos de las corrientes de aire utilizadas.

5º.- DISPOSITIVO DE CAPTACION DE ENERGIA EOLICA.

La presente memoria descriptiva consta de cinco hojas escritas a máquina por una sola de sus caras y otra de dibujos que la ilustran.

Madrid, de Diciembre de 1974-

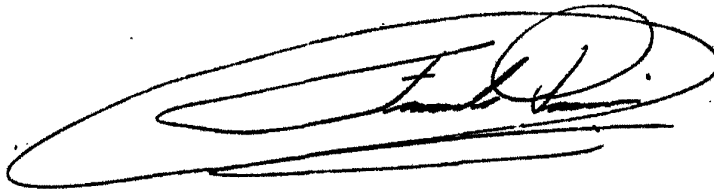
A large, stylized handwritten signature in black ink, enclosed within a large, irregular oval shape. The signature is cursive and difficult to decipher, but appears to be a personal name.

FIG 1

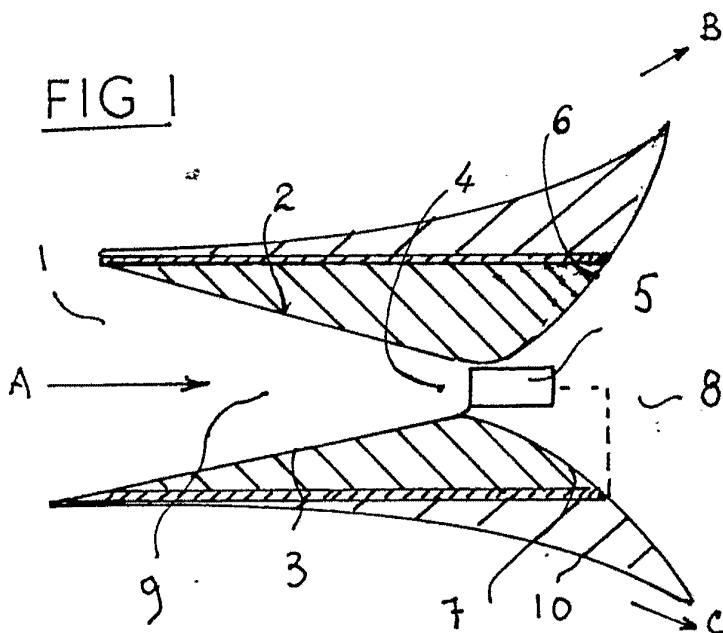


FIG 2

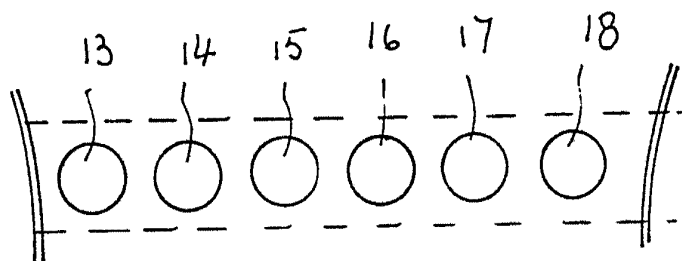
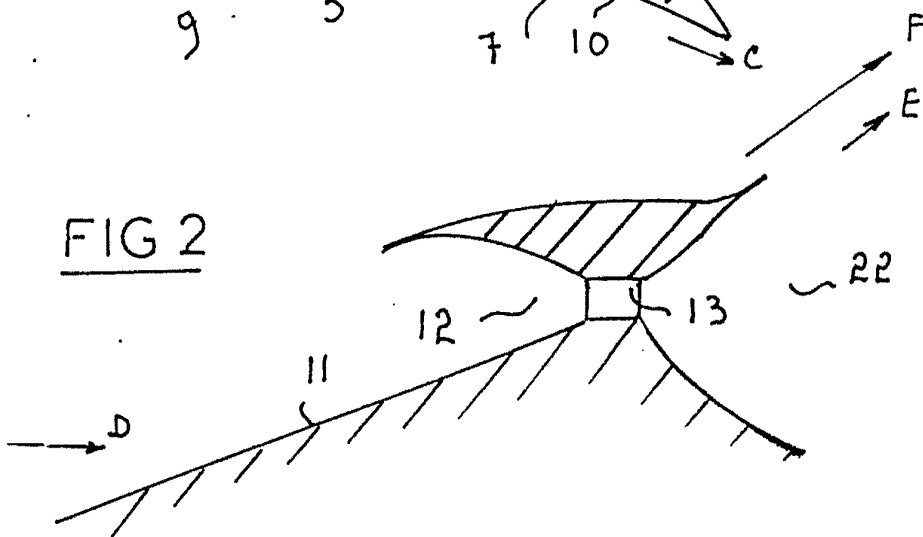


FIG 3

P.A.
Fernando Peraire

Escala variable