

Int. Cl.º FOIP 11/04

Int. Cl.º B 62 D; B 60 B

**CONCEDIDA**

18 JUN. 1976

PATENTE DE INVENCION

Que por veinte años se solicita a favor de Dn. Paul LEGUEN, de nacionalidad francesa, con domicilio en 85, avenue de Mazy, POR NICHET (Francia), y que ha de recaer sobre: "PERFECCIONAMIENTOS EN LA CONSTRUCCION DE VEHICULOS AUTOMOVILES DE GRAN AUTONOMIA".

-----

5

Memoria Descriptiva

10

El registro de la patente de Invención que se solicita tiene por objeto garantizar la explotación exclusiva en todo el territorio nacional y sus posesiones de unos perfeccionamientos en la construcción de vehículos automóviles de gran autonomía, conforme se describe a continuación y se representa gráficamente en los adjuntos dibujos, a título de ejemplo.

El invento se refiere a vehículos automóviles de gran autonomía de agua y de carburante utilizados en las extensas zonas desérticas.

5 Las dificultades de abastecimiento con agua o carburante en zonas desérticas obligan a prever importantes reservas, las cuales se almacenan generalmente en unos recipientes que se sitúan en el interior del vehículo. Además, el peso de estos recipientes, así con el espacio que ocupan, reducen de manera sensible la capacidad útil del vehículo en perjuicio de otros productos o mercancías las cuales pueden escasear a continuación. Por otra parte, estos recipientes deben sujetarse (con el fin de evitar que choque entre si o se caigan), lo que arrastra pérdidas de tiempo inútiles.

10 El invento se refiere a unos perfeccionamientos en virtud de los cuales el piso del vehículo está concebido para recibir una gran capacidad de agua y de carburante con el fin de evitar el tener que utilizar recipientes u otros depósitos de reserva de este tipo.

15 Este piso está caracterizado porque está constituido por dos largueros entre los cuales está sujeto un depósito de agua cuya longitud se extiende en la casi totalidad de la extensión del piso, estando por lo menos un depósito de carburante colgado de unas correas debajo de este piso en cada lado de los largueros.

20 De acuerdo con una característica del invento, el depósito de agua está, sujeto entre los largueros del piso por unas correas que pasan por unos ojales distribuidos en la periferia del depósito, estando situados unos calzos de neopreno entre estas correas y el depósito.

25  
30

Se representa, a título de ejemplo no limitativo, un piso según el invento, en las figuras adjuntas en las cuales:

- la figura 1 es una vista en planta del piso equipado con su caja,

5 - la figura 2 es una vista de la parte posterior de la figura 1 (vista desde la derecha),

- la figura 3 es una vista de la parte superior del piso, habiendo sido voluntariamente suprimida la caja por motivos de facilidad de examen del dibujo,

10 - la figura 4 es una vista en planta del depósito de agua, y

- la figura 5 es una vista de la figura 4 desde la parte izquierda.

Uno de los objetos esenciales del invento consiste en el diseño de un piso para vehículo automóvil que permita situar unos depósitos de agua y de combustible, de modo que el vehículo equipado con este piso particular presente una gran autonomía para que pueda ser utilizado en extensas zonas desérticas.

20 Para conseguir esta finalidad, el piso según el invento está constituido por perfiles metálicos 1 ensamblados y conformados para que correspondan al paso de las ruedas 2, soportando estos perfiles unos travesaños fijos 3 en los cuales están sujetos los arcos 4 para el montaje de la lona reunidos los unos con los otros por un tubo de fijación 5. En su parte posterior, el vehículo está equipado con una puerta abatible 6 montada de manera articulada en unos pivotes 7, estando dicha puerta rigidificada por unos refuerzos verticales 8. Los perfiles metálicos 1 que constituyen el piso propiamente dicho, están provistos de dos largueros soldados 9, siendo estos

25

30

paralelos al plano longitudinal del piso y situándose en este. El intervalo formado entre estos dos largueros sirve como alojamiento para un depósito de agua 10 que se extiende, según se ilustra en la figura 3, sobre la casi totalidad de la longitud del piso. Este depósito, de gran capacidad está colgado debajo del piso de unas correas (no representadas), que atraviesan -  
5 unos ojales 11 soldados en los lados longitudinales del depósi-  
to (figura 5). Con el objeto, por una parte de inmovilizar el depósito y, por otra parte, de evitar un roce permanente entre este y las correas, se intercalan entre estos elementos unos -  
10 calzos de neopreno que se oponen a un desgaste de las correas y a su rotura. Este depósito de agua, según se ilustra en la figura 4, tiene una forma escalonada, ya que incluye una primera parte A de espesor reducido, pero de superficie importan-  
te, una segunda parte B de altura sensiblemente doble que la  
15 de la parte A y de una parte C que constituye la boca de descarga, cuya base está provista de un grifo 12 y de un orificio de drenaje 13.

Este depósito incluye una tapa 13, que se extiende en toda su superficie, estando dicha tapa sujeta a la brida peri-  
20 férica 14 del depósito por unos tornillos 15 con interposición de una junta 13. Esta tapa es amovible y puede así ser desarmada para que se obtenga acceso al depósito por motivos de hi-  
giene. Además, este depósito incluye en uno de sus lados lon-  
gitudinales 16, un tubo de llenado 17 cerrado por un tapón de  
25 seguridad 18. Naturalmente, este tubo de llenado está situado en la parte más alta del depósito, según se ilustra en la figura 4.

A cada lado de este depósito de agua 10 está colgado un depósito de carburante 19, de gran capacidad, estando este  
30 depósito sostenido y sujeta al piso por unas correas 20 que -

atraviesan, lo mismo que en el caso del depósito de agua, unos oiales con interposición de calzos de neopreno. Ambos depósitos de carburante se ven claramente en la figura 3 y se extienden desde la cara delantera del camión hasta el paso de las -  
5 ruedas. Estos depósitos se alimentan lateralmente por unos conductos de llenado 21 cerrados por un tapón de seguridad 22.

La caja del vehículo está inmovilizada lateralmente, con relación a los largueros 9, del piso por unos soportes 23 en forma de T soldados, cuya separación corresponde a la distancia entre dos largueros 9. De este modo los soportes en forma de T están aprisionados por los largueros que constituyen  
10 unos topes de inmovilización lateral.

Este piso particular presenta la ventaja de constituir un soporte para el conjunto de los depósitos de agua y - carburante, sin mermar la capacidad del vehículo, como ocurre  
15 cuando se utilizan recipientes de reserva. Además, la utilización de correas para colgar los depósitos debajo del piso, así como la utilización de calzos de neopreno o de caucho, permiten amortiguar el ruido de estos depósitos durante la marcha del vehículo y aseguran su sujeción perfecta.

20 Los materiales, forma, tamaño y disposición de los elementos serán susceptibles de variación, siempre que ello no suponga una alteración en la esencialidad del invento.

Los términos en que se ha redactado esta memoria deberán ser tomados siempre en sentido amplio, no limitativo.

25

#### NOTA DE REIVINDICACIONES

Se reivindica como de propia y nueva invención, a favor de Dn. Paul LEGUEU, con domicilio en PORNICHET (Francia),  
85, avenue de Mazy, lo especificado en las siguientes reivindicaciones:  
30

1.- Perfeccionamientos en la construcción de vehículos automóviles de gran autonomía, caracterizados porque el piso está constituido por dos largueros entre los cuales está sujeto un depósito de agua que se extiende sobre la casi totalidad de la longitud del piso, estando sostenido por unas correas, debajo de este piso, a cada lado de los largueros por lo menos un depósito de carburante.

2.- Perfeccionamientos en la construcción de vehículos automóviles de gran autonomía según la reivindicación 1ª, caracterizados porque el depósito de agua está sujeto entre los largueros del piso por unas correas que pasan por unos ojales distribuidos en la periferia del depósito, estando intercalados unos calzos de neopreno entre estas correas y el depósito.

3.- Perfeccionamientos en la construcción de vehículos automóviles de gran autonomía según la reivindicación 2, caracterizados porque la cara superior del depósito de agua está obturada por una tapa amovible.

4.- Perfeccionamientos en la construcción de vehículos automóviles de gran autonomía según la reivindicación 1, caracterizados porque el depósito de agua tiene una forma escalonada, estando su parte posterior más baja equipada con un grifo.

5.- Perfeccionamientos en la construcción de vehículos automóviles de gran autonomía según una cualquiera de las reivindicaciones 1 a 4, caracterizados porque la caja soportada por el piso incluye unos soportes en forma de T, soldados, cuya separación corresponde a la distancia entre los dos largueros del piso.

6.- PERFECCIONAMIENTOS EN LA CONSTRUCCION DE VEHICU  
LOS AUTOMOVILES DE GRAN AUPONOMIA.

Tal y como se deja descrito en la memoria precedente

que consta de seis hojas foliadas y mecanografiadas por una sola de sus caras y tres de planos.

Madrid, 6 diciembre de 1.974

P.A. de Dn. Paul LEGUEU

Victor Gil Vega

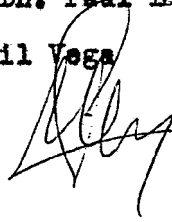
A handwritten signature in black ink, appearing to read 'Victor Gil Vega', written over the typed name.

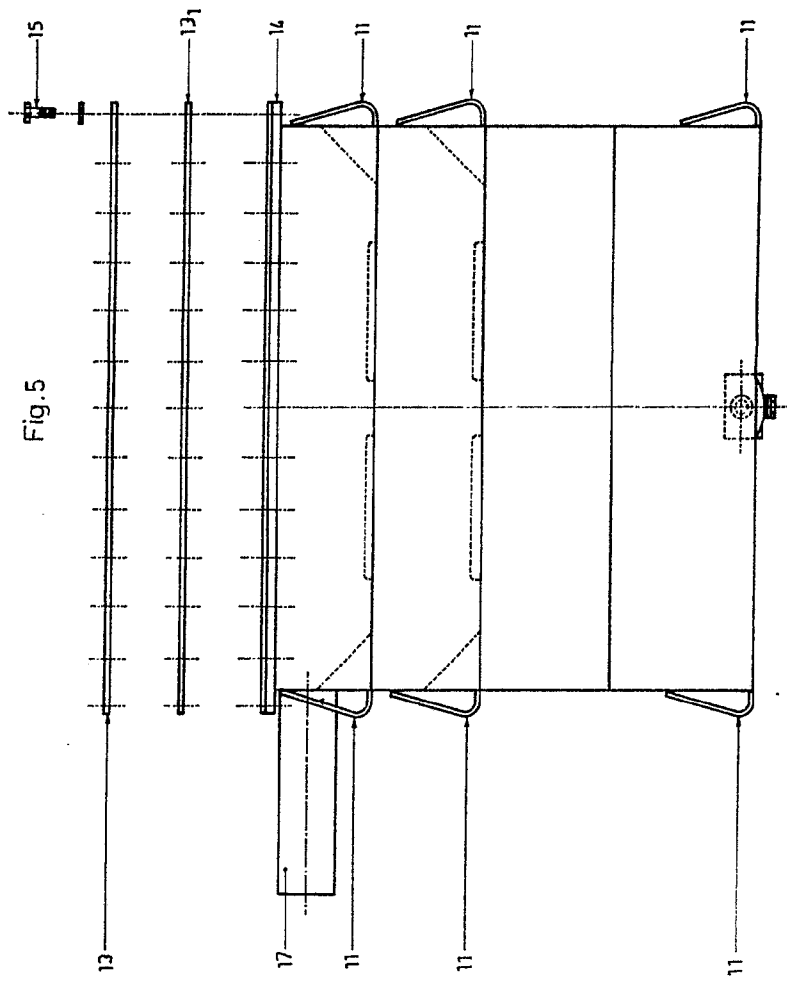

Fig. 5

Escala Variable  
Madrid, 6-12-74

*P. Léveu*

Fig.5

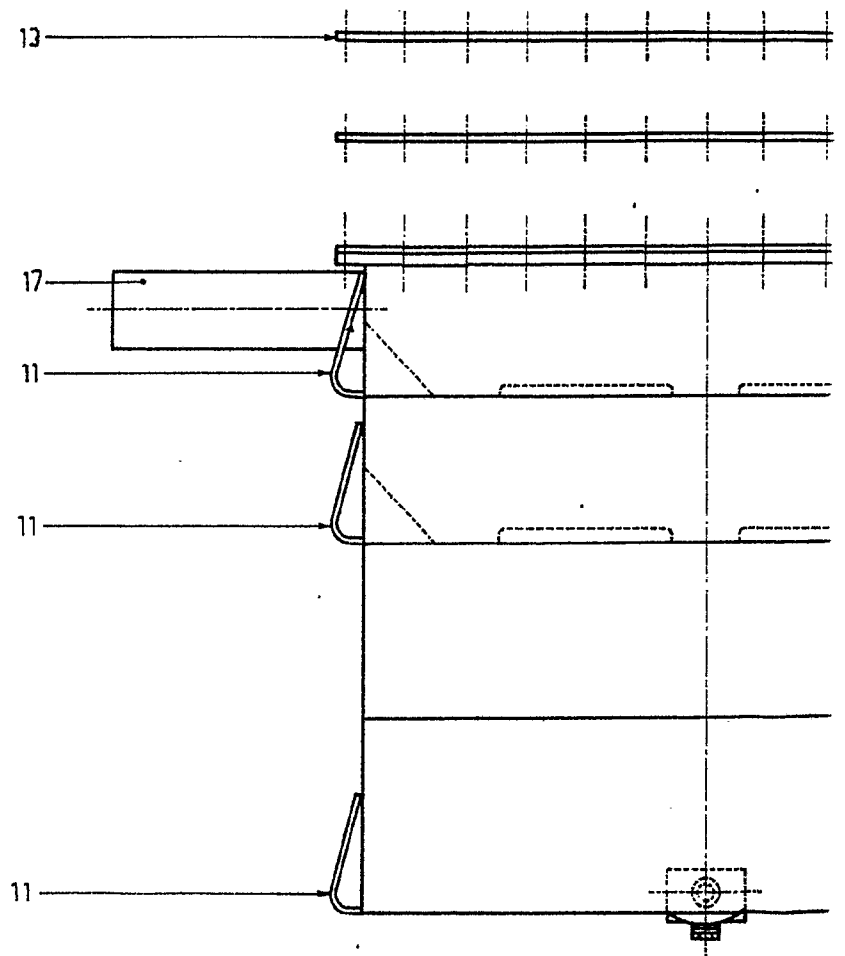
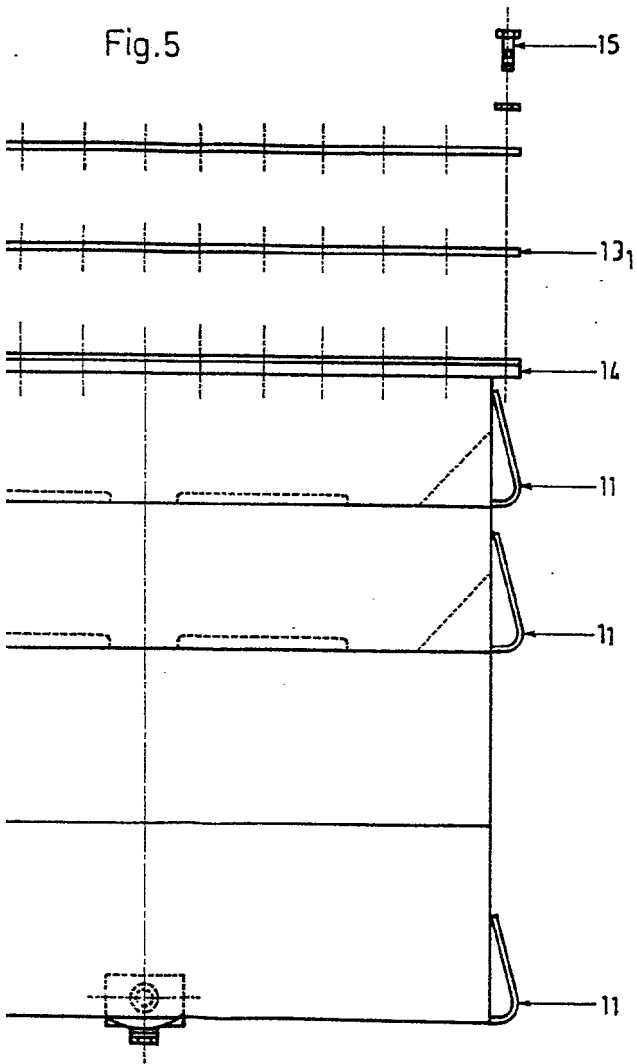

Fig.5



Escala Variable  
Madrid, 6-12-74

P. A.

Fig.1

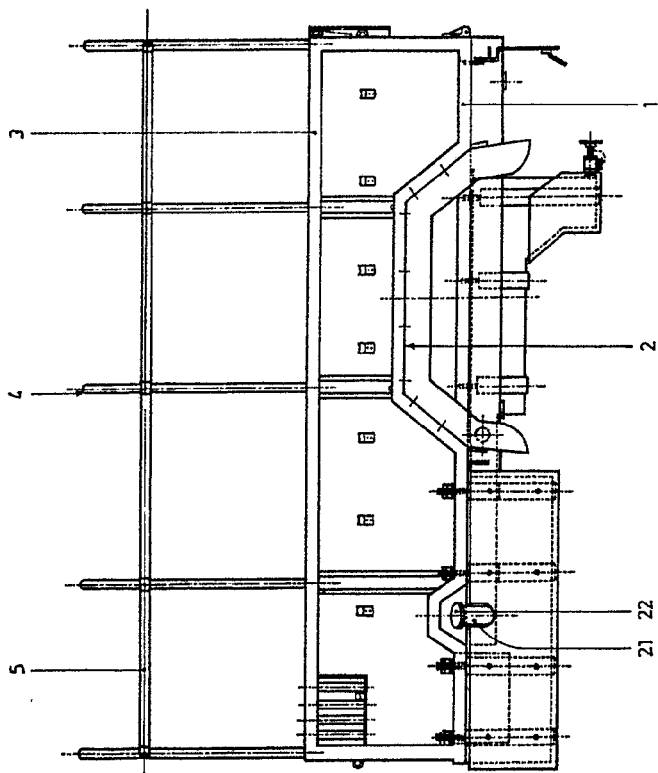
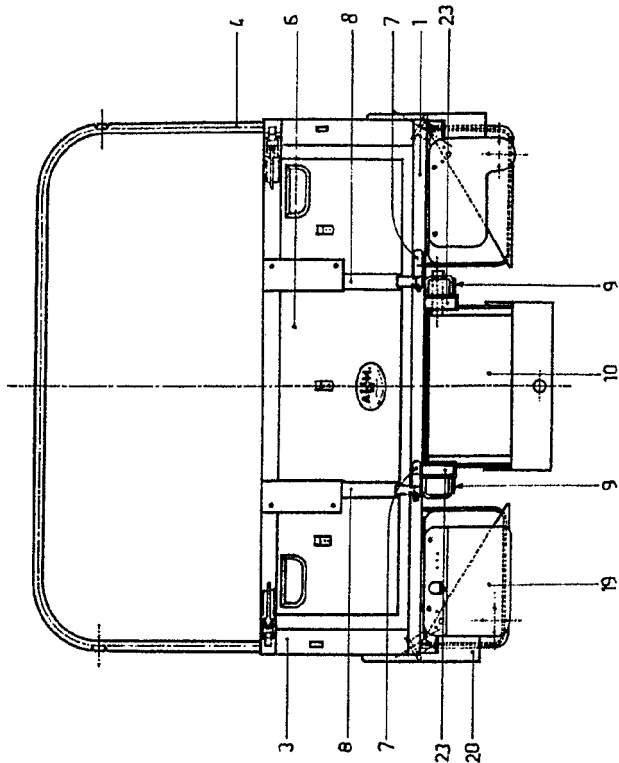

Fig.2



Escala Variable  
Madrid, 6+12-74

P. A. *Legueu*

Fig.1

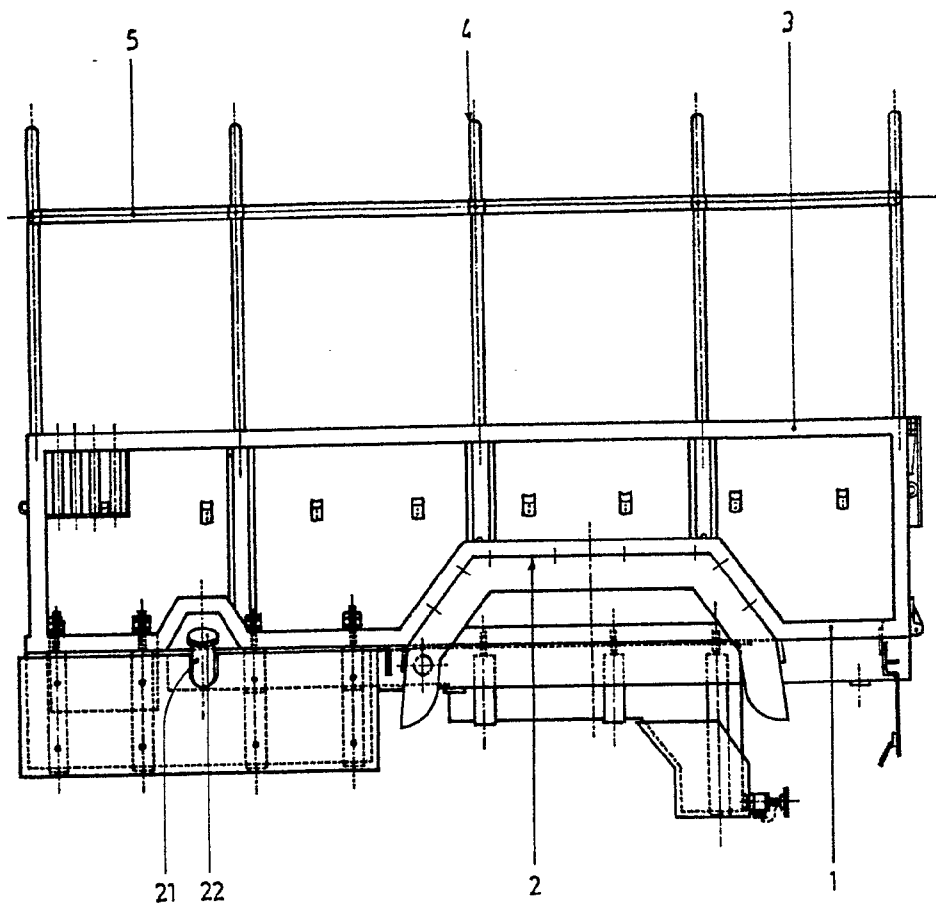

2  
2

Fig.2

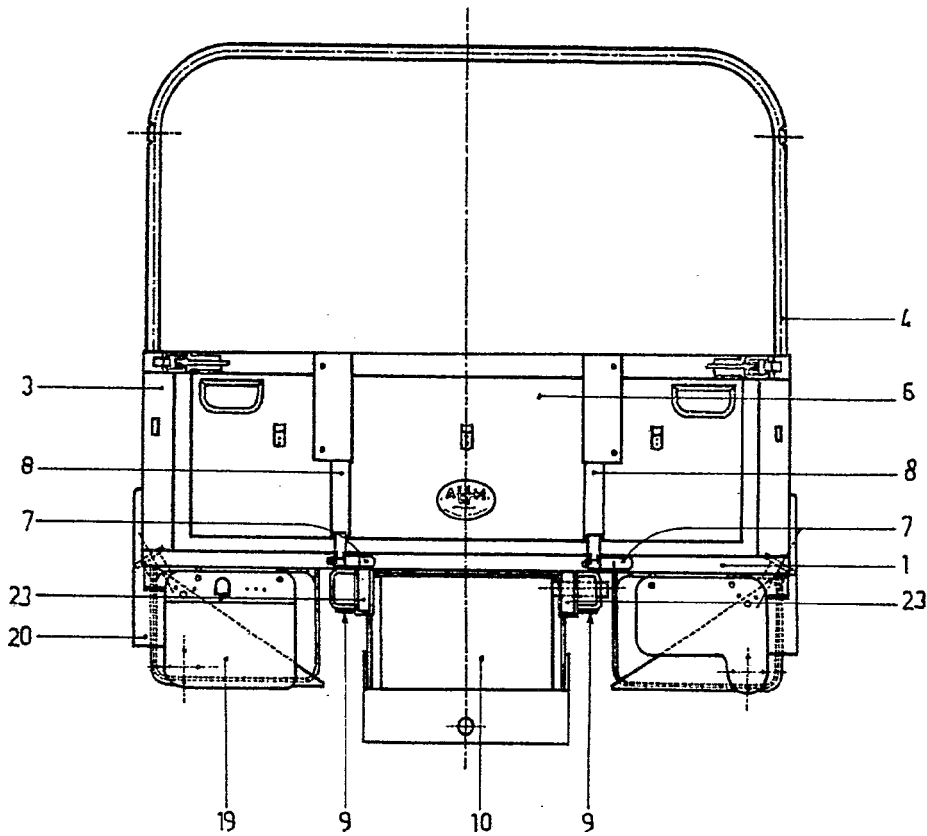

Escala Variable  
Madrid, 6+12-74

P.41

Fig.3

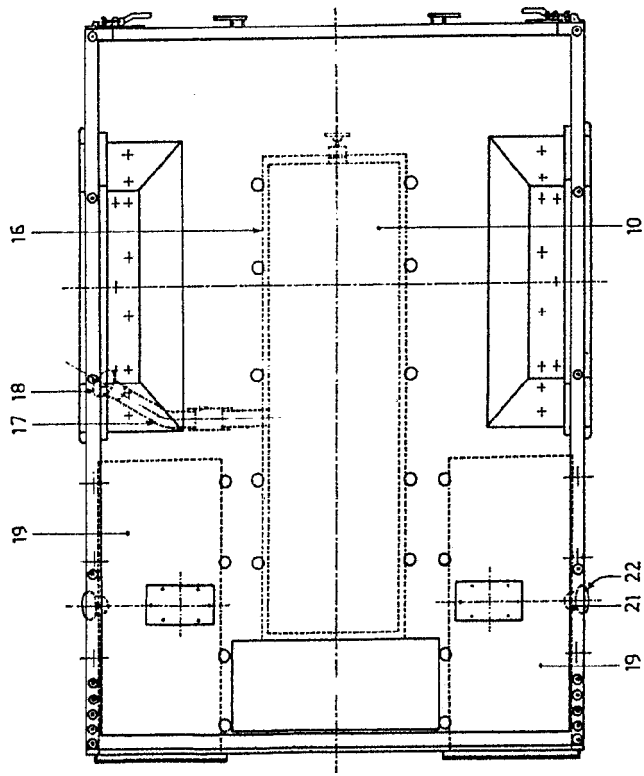
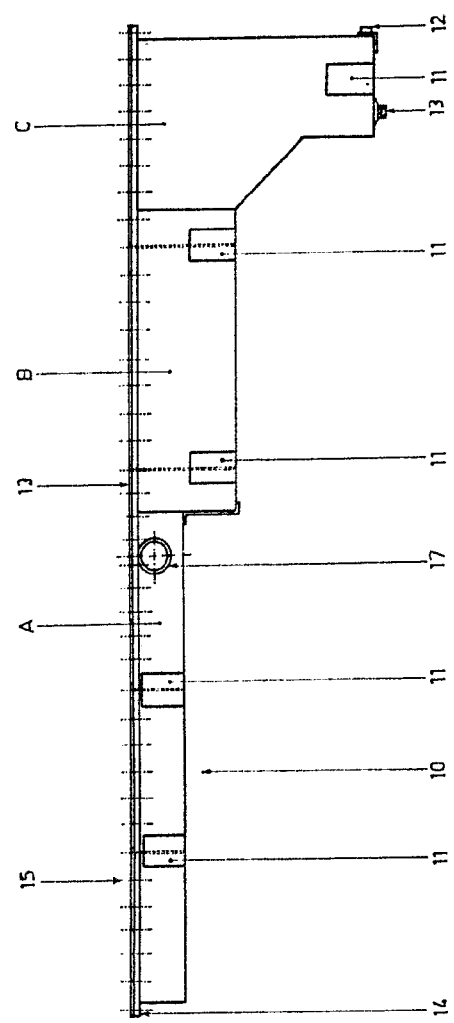

Fig.4



Escala Variable  
Madrid, 6-12-74  
F.A. *6/12/74*



Fig.4

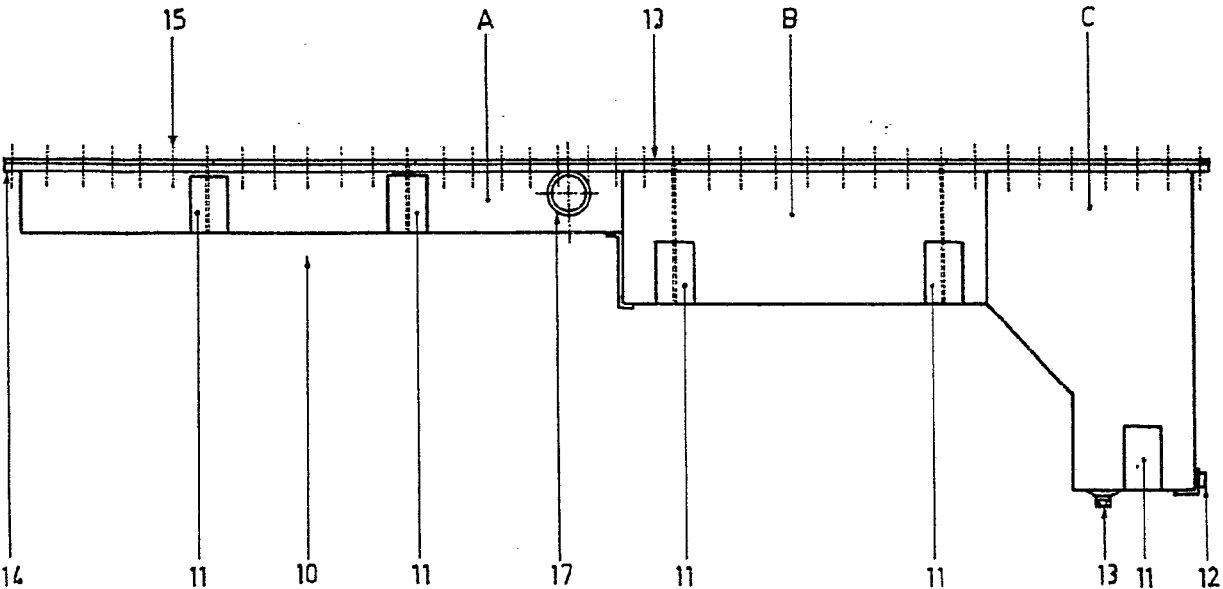

Escala Variable  
Madrid, 6-12-74

P.A.