



24

Int. Cl. F02 P

31457

### MEMORIA DESCRIPTIVA

de la Patente de Introducción, cuyo registro se solicita, por 10 años, a favor de INDUSTRIAL TELEVISION AUTOMOCION, S.A., sociedad legalmente constituida según las leyes españolas, residente en Barcelona, calle Providencia, 109, por: "PERFECCIONAMIENTOS EN LOS CIRCUITOS ANTIPARASITARIOS ENTRE EL DISTRIBUIDOR Y LAS BUJIAS DE LOS MOTORES DE COMBUSTION INTERNA".

5 La presente Patente de Introducción tiene por objeto garantizar el derecho a la explotación exclusiva de unos perfeccionamientos en los circuitos antiparasitarios entre el distribuidor y las bujías de los motores de combustión interna, cuya característica más importante es la existencia de una pantalla magnética.

10 El primer perfeccionamiento se caracteriza porque el cuerpo acoplado de material dieléctrico de enlace entre el distribuidor y la bujía, lleva el brazo de enlace con la bujía cubierto por una envolvente metálica, que actúa de pantalla magnética



que recoge las ondas electromagnéticas emitidas por la chispa y las comunica a masa. La boca inferior cilíndrica de la pantalla presenta unas entallas verticales en su zona de acoplamiento al electrodo de masa de la bujía. Mediante la disposición  
15 de un muelle de seguridad de varias espiras envolvente de la zona de la boca inferior de la pantalla, se garantiza el contacto de la pantalla con el electrodo de masa apretando la pinza que forma la zona de las entallas verticales.

El segundo perfeccionamiento se caracteriza porque el circuito conductor interior al cuerpo acodado de material dieléctrico  
20 presenta, en su boca de enlace de acoplamiento al distribuidor, una cavidad con el terminal de enlace al cable, a continuación del cual un muelle que asegura el contacto, enlaza con la resistencia alojada en el tramo horizontal del cuerpo de material  
25 dieléctrico. Esta resistencia, cuyo valor es variable según los parásitos producidos por el motor, presenta en su extremo opuesto y en la zona del codo un muelle que asegura su contacto con el terminal vertical de enlace de la bujía, cuyo borne y aislador se alojan en la cavidad correspondiente del testero del tramo  
30 vertical del cuerpo acodado de material dieléctrico dispuesto en el interior de la pantalla magnética. El extremo horizontal del cuerpo dieléctrico se enchufa en el interior de un capuchón pasacable, mientras que en el testero abierto del tramo vertical del cuerpo dieléctrico en el que se enchufa la bujía,  
35 se adapta un anillo de goma. El capuchón pasa-cables y el anillo de goma de los extremos del cuerpo dieléctrico acodado, aseguran la estanqueidad de las zonas de los terminales de contacto.



En la hoja gráfica adjunta y a título de ejemplo se representan un caso de realización práctica de los perfeccionamientos en los circuitos antiparasitarios entre el distribuidor y las bujías de los motores de combustión interna, objeto de la presente Patente de Introducción.

La figura 1 muestra la vista exterior. La figura 2 representa el corte vertical medio. La figura 3 es una vista en perspectiva de la pantalla, mientras que la figura 4 es uno de los dos componentes de la pantalla.

Siguiendo los dibujos se advierte el cuerpo acodado de lado -1-, que lleva en su extremo el capuchón -2- para acoplamiento y unión estanca con el cable de enlace al distribuidor no representado en la figura, mientras la parte vertical -3- del cuerpo lleva la cavidad interior -4- de acoplamiento con la parte del borne de la bujía.

Los dos brazos en ángulo del cuerpo -1- son huecos comunicándose en el punto de cruce y en ellos se alojan los elementos característicos objeto de estos perfeccionamientos. El extremo del lado -1- del cuerpo presenta un alojamiento de mayor anchura -5-, de cuyo fondo sobresale el terminal -6- de unión con el cable bujía del distribuidor. En el tramo cilíndrico central hueco del lado -1-, se ajusta la barra cilíndrica -7- que es la resistencia de efecto antiparasitario, cuyos contactos con el terminal -6- del cable bujía del distribuidor y con el extremo superior del terminal vertical -8- de la bujía, se garantizan por medio de los muelles intercalados -9- y -10-. El terminal -8- lleva el hueco roscado central inferior para adaptación del borne de la bujía. El tramo de cuerpo del dispositivo que lleva la cavidad -4- presenta, en su boca terminal infe-



rior, un anillo de goma -11- que asegura la estanqueidad de la unión de la pieza acoplada con la bujía.

70 En el exterior del cuerpo acoplado y envolviendo su tramo vertical y la parte de codo propiamente dicha, se monta una envoltiente metálica que actúa de pantalla magnética, que recoge las ondas electromagnéticas emitidas por la chispa y las comunica a masa, ya que se adaptan sobre el cuerpo de la bujía que  
75 precisamente está comunicado eléctricamente con el electrodo.

La envoltiente metálica está formada por dos semienvoltientes en media caña -12- que, en su parte superior, presentan el saliente asimismo en media caña de menor diámetro -13- que envuelve el cuerpo -1- de material dieléctrico. La unión de las dos  
80 semienvoltientes, que presentan unas aletas longitudinales -14- en sus bordes, se efectúa por medio de unas pestañas -15- que, salientes de una de las semienvoltientes, se rebaten sobre la aleta encarada de la otra semienvoltiente. Esta sujeción se efectúa en varios puntos de las generatrices de unión entre las  
85 semienvoltientes. La boca inferior -16- más ancha y abierta de esta envoltiente que presenta unas ranuras verticales -17-, lleva exteriormente un muelle de seguridad -18- que garantiza el contacto de la pantalla magnética con la masa. Las bujías con este dispositivo antiparasitario, son especialmente convenientes  
90 para que no se perciban los ruidos de las chispas en los altavoces de la radio. Esto se evita con el efecto combinado de la resistencia intercalada y de la pantalla magnética. El anillo de presión -19- del terminal para bujía es el que permite sujetar la bujía.

95 Se fabricarán los perfeccionamientos en los circuitos antiparasitarios entre el distribuidor y las bujías de los motores



de combustión interna con los materiales apropiados a sus elementos componentes, pudiendo variar su forma, acabado, dimensiones y cuantos detalles no alteren, cambien o modifiquen su esencialidad.

====N O T A====

Se reivindica:

1ª.- Perfeccionamientos en los circuitos antiparasitarios entre el distribuidor y las bujías de los motores de combustión interna, caracterizados porque el cuerpo acoplado de material dieléctrico de enlace entre el distribuidor y la bujía, lleva el brazo de enlace con la bujía cubierto por una envolvente metálica, que actúa de pantalla magnética que recoge las ondas electromagnéticas emitidas por la chispa y las comunica a masa. La boca inferior cilíndrica de la pantalla presenta unas entallas verticales en su zona de acoplamiento al electrodo de masa de la bujía. Mediante la disposición de un muelle de seguridad de varias espiras envolvente de la zona de la boca inferior de la pantalla, se garantiza el contacto de la pantalla con el electrodo de masa, apretando la pinza que forma la zona de las entallas verticales.

2ª.- Perfeccionamientos en los circuitos antiparasitarios entre el distribuidor y las bujías de los motores de combustión interna, según reivindicación primera, caracterizados porque el circuito conductor interior al cuerpo acodado de material dieléctrico presenta, en su boca de enlace de acoplamiento al distribuidor, una cavidad con el terminal de enlace al cable, a continuación del cual un muelle que asegura el contacto en-



laza con la resistencia alojada en el tramo horizontal del cuerpo de material dieléctrico. Esta resistencia, cuyo valor es variable según los parásitos producidos por el motor, presenta en su extremo opuesto y en la zona del codo, un muelle que asegura su contacto con el terminal vertical de enlace de la bujía, cuyo borne y aislador se alojan en la cavidad correspondiente del testero del tramo vertical del cuerpo acodado de material dieléctrico dispuesto en el interior de la pantalla magnética. El extremo horizontal del cuerpo dieléctrico se enchufa en el interior de un capuchón pasacable, mientras que en el testero abierto del tramo vertical del cuerpo dieléctrico en el que se enchufa la bujía, se adapta un anillo de goma. El capuchón pasacables y el anillo de goma de los extremos del cuerpo dieléctrico acodado, aseguran la estanqueidad de las zonas de los terminales de contacto.

3º.- Perfeccionamientos en los circuitos antiparasitarios entre el distribuidor y las bujías de los motores de combustión interna.

Consta la presente memoria descriptiva de seis hojas foliadas y escritas por una sólo cara.

Barcelona, 24 de Octubre de 1.974

P. A.  
M. LLORT

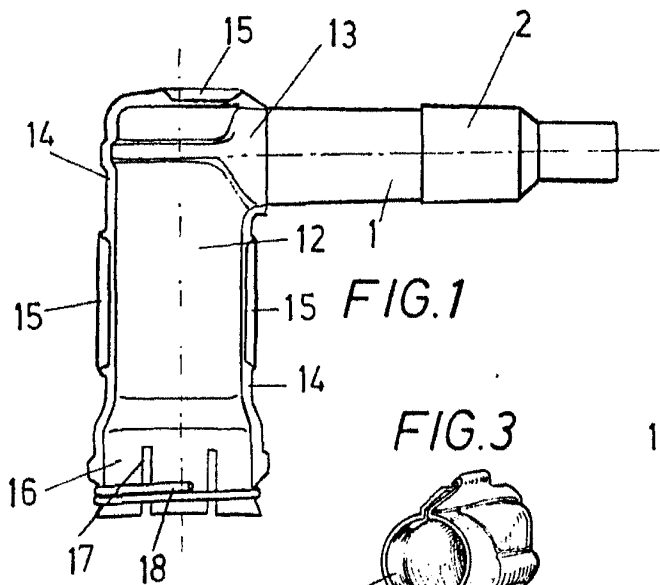

FIG. 1

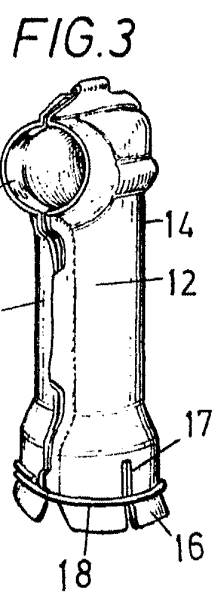

FIG. 3

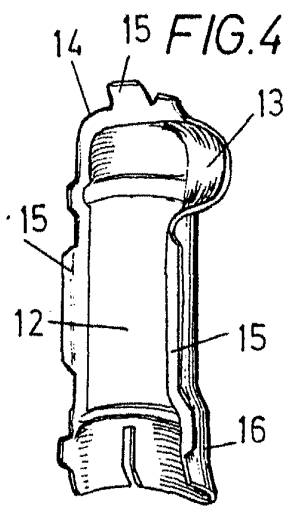
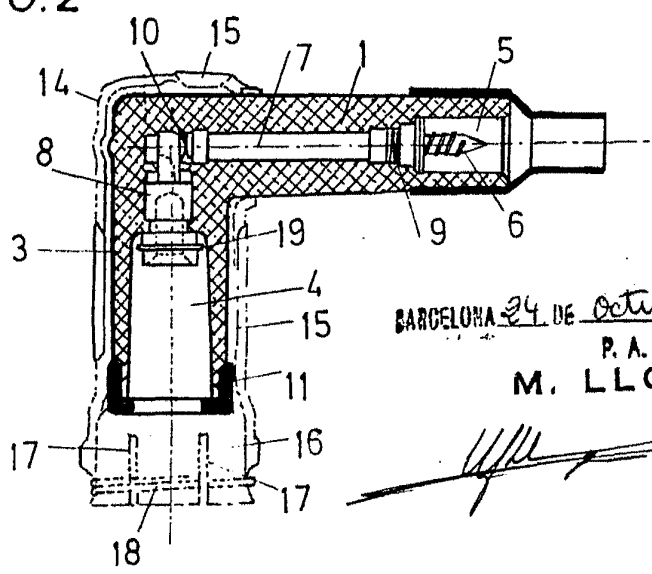

FIG. 4

FIG. 2



BARCELONA 24 DE Octubre DE 1974

P. A.  
M. LLORT

ESCALA VARIABLE