



ESPAÑA

10 ES	11 NUMERO 431373	10 A1
	22 FECHA DE PRESENTACION	

PATENTE DE INVENCION

14 PRIORIDADES: 15 NUMERO	16 FECHA	17 PAIS
------------------------------	----------	---------

18 FECHA DE PUBLICIDAD	19 CLASIFICACION INTERNACIONAL B30B	20 PATENTE DE LA QUE ES DIVISIONARIA
------------------------	--	--------------------------------------

21 TITULO DE LA INVENCION Perfeccionamientos en la construcción de prensas para la formación de pacas de papel, cartón y similares.
--

22 SOLICITANTE (S) D. IGNACIO HERWANDEZ LOPEZ, de nacionalidad española.

DOMICILIO DEL SOLICITANTE residente en Carretera de Torre Pacheco s/n - POZO ESTRECHO - (Murcia)

23 INVENTOR (ES)

24 TITULAR (ES)

25 REPRESENTANTE D. Jaime Gomez-Acebo y Modet.

Memoria Descriptiva

sobre:

Perfeccionamientos en la construcción de prensas para la formación de pacas de papel, cartón y similares.

Solicitante: D. IGNACIO HERNANDEZ LOPEZ, de nacionalidad española, residente en Carretera de Torre Pacheco s/n POZO ESTRECHO -(Murcia).

La presente invención tiene por objeto unos perfeccionamientos introducidos en la fabricación de prensas, especialmente de prensas destinadas a la formación de pacas.

Uno de los principales inconvenientes que presentan las prensas de éste tipo existentes en el mercado, reside en



dificultad existente para efectuar la extracción de la paca una vez formada, teniendo en la mayoría de los casos que dotar a estas máquinas de complicados mecanismos para efectuar esta operación.

5. El principal objeto de la presente invención reside en proporcionar una prensa del tipo anteriormente mencionado que ofrezca una fácil extracción de la paca mediante un mecanismo sumamente sencillo. Esta nueva prensa presenta también la particularidad de tener una estructura de gran solidez y un sistema hidráulico simple.

10. En esencia la prensa se constituye de una estructura prismática cuadrangular recta que aprovecha uno de los alojamientos que se encuentran en su parte superior como depósito de fluido para el sistema hidráulico, el cual se constituye esencialmente de un filtro, una bomba accionada por un motor a través de un acoplamiento, estando provisto el conducto de salida de la bomba de una válvula antirretorno a continuación de la cual se dispone un distribuidor desde el cual se envía fluido a presión a uno u otro lado de un cilindro hidráulico de doble efecto, encargado del accionamiento de la prensa.

15. La caja en la que se efectúa el prensado tiene forma paralelepípedica abierta por la parte superior por la que actúa el émbolo, abriéndose lateralmente para lo cual va provista de un cierre en una de las aristas, abriéndose una de sus caras de mayor dimensión, completándose la apertura al poderse desplazar ligeramente la cara lateral contigua, para lo cual esta se encuentra abisagrada a la otra cara de mayor dimensión, permitiéndose así sacar fácilmente la paca formada.

20. Para una mejor comprensión de la presente invención, se hace a continuación una descripción detallada con

30.



referencia a los planos adjuntos, en los cuales:

La figura 1, representa un alzado frontal de la prensa según la presente invención.

5. La figura 2, representa un alzado lateral de la prensa representada en la figura 1.

La figura 3, representa un alzado frontal de la estructura de soporte de la prensa.

La figura 4, representa una vista lateral de la estructura de la figura 3.

10. La figura 5, representa esquemáticamente el circuito hidráulico de la prensa.

Con referencia a los dibujos puede observarse que la prensa se constituye de una estructura formada mediante elementos tubulares cuadrangulares con los que se forma preferentemente con tres elementos longitudinales y dos transversales, una base de sustentación 1 de la que suben verticalmente cuatro pilares 2, que se unen por la parte superior mediante palastros 3 y 4, formándose entre ellos dos depósitos 5 y 6 de los cuales uno se emplea como depósito para el fluido.

20. La caja de la prensa presenta forma paralelepípedica teniendo dos de sus caras laterales contiguas fijas, mientras que las otras dos 7 la frontal 7 8 la lateral son susceptibles de abrirse para lo cual se encuentran abisagradas en 9 y 10 respectivamente, efectuándose el cierre de la caja en 11.

25. La placa de presión 12, va solidariamente montada en el extremo del vástago 13 del émbolo 14 dispuesto en el cilindro 15 de doble efecto al que le llega y del que regresa el fluido por las conducciones 16 y 17, estando dicho cilindro provisto de un manómetro presistato 18 para evitar la sobrepre-

30.

5. sión. Al cilindro 15 es mandado el fluido por el distribuidor 19 que recibe al fluido por el conducto 20 en el que se dispone una válvula antirretorno 21, siendo impulsado el fluido por una bomba 22 accionada por un motor 23 a través del acoplamiento 24, siendo el fluido aspirado del depósito 5 a través del filtro 25, refrescando el fluido desde el distribuidor 19 al depósito 5 por el conducto 26.

Finalmente, la prensa está provista de un mando de accionamiento directo para caso de accidente.

10. Descrita suficientemente la naturaleza del invento, así como la manera de realizarlo en la práctica, debe hacerse constar que las disposiciones anteriormente indicadas son susceptibles de modificaciones de detalle en cuanto no alteren su principio fundamental.

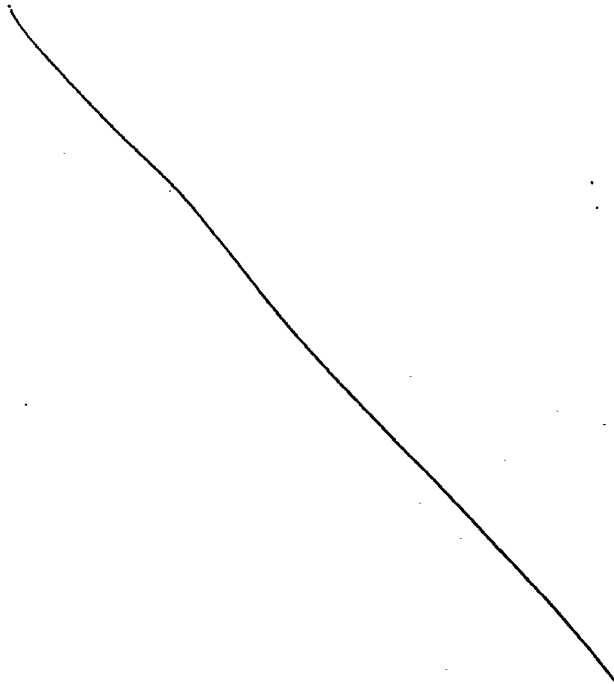

REIVINDICACIONES

5. 1.- Perfeccionamientos en la construcción de prensas para la formación de pacas de papel, cartón y similares, caracterizados porque se dota a cada prensa de una caja que se acopla en el interior de una estructura paralelepípedica, siendo susceptible de abrirse totalmente una de sus caras laterales de mayor dimensión y ligeramente la cara adyacente para permitir la extracción de la paca, y porque el sistema hidráulico
10. emplea como depósito de fluido la parte superior de la estructura y se constituye de un filtro, una bomba accionada por un motor a través de un acoplamiento, estando provisto el conducto de salida de una válvula antirretorno a continuación de la cual se dispone un distribuidor desde el que se envía fluido a
15. presión a uno u otro lado del cilindro hidráulico de doble efecto que acciona la prensa, descargando el otro lado a través del distribuidor y un conducto al depósito de fluido.

20. 2.- Perfeccionamientos en la construcción de prensas para la formación de pacas de papel, cartón y similares, tal y como queda sustancialmente descrito en la presente Memoria y en los dibujos adjuntos.

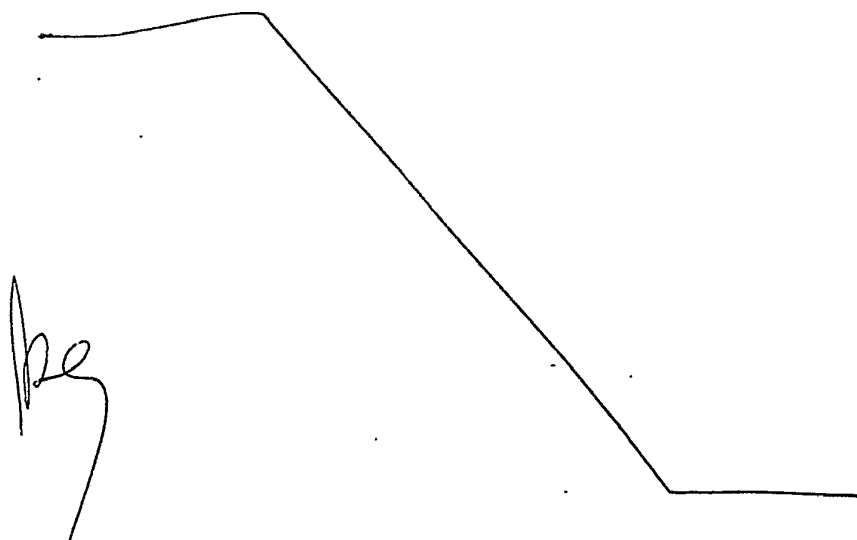

Esta Memoria consta de seis hojas escritas a máquina por una sola cara.

Madrid, 30 JUL. 1976

D. IGNACIO HERNANDEZ LOPEZ.

~~SECRET~~ ASESOR Y MODELO
D. Ignacio L. García Fernández



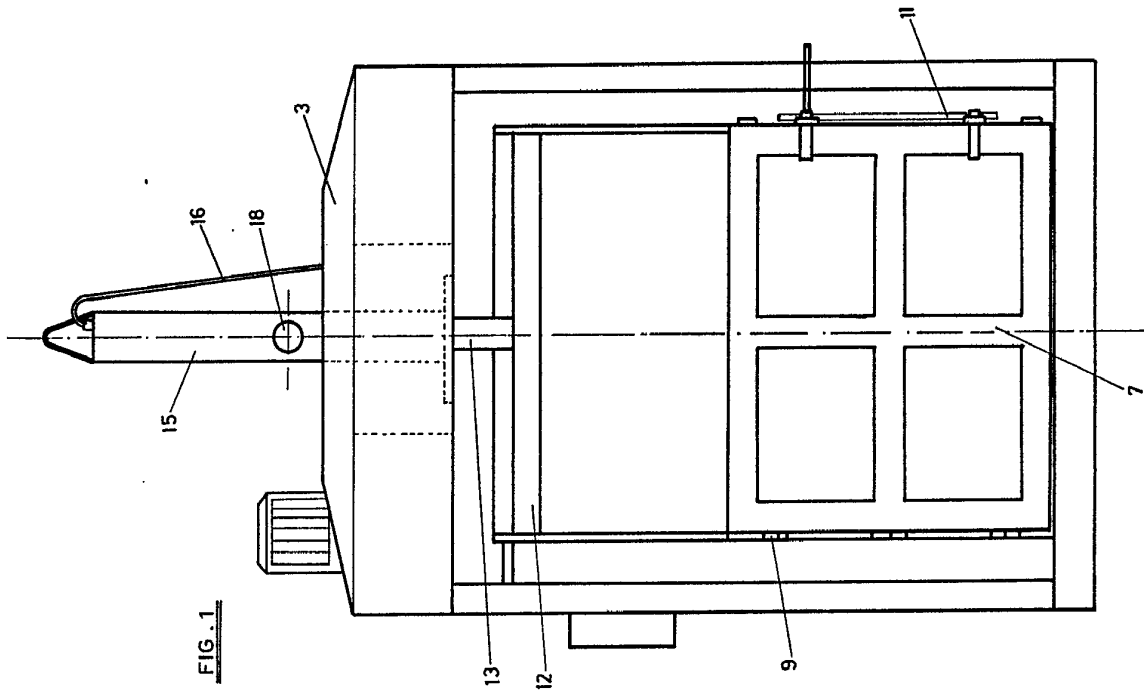

FIG. 1

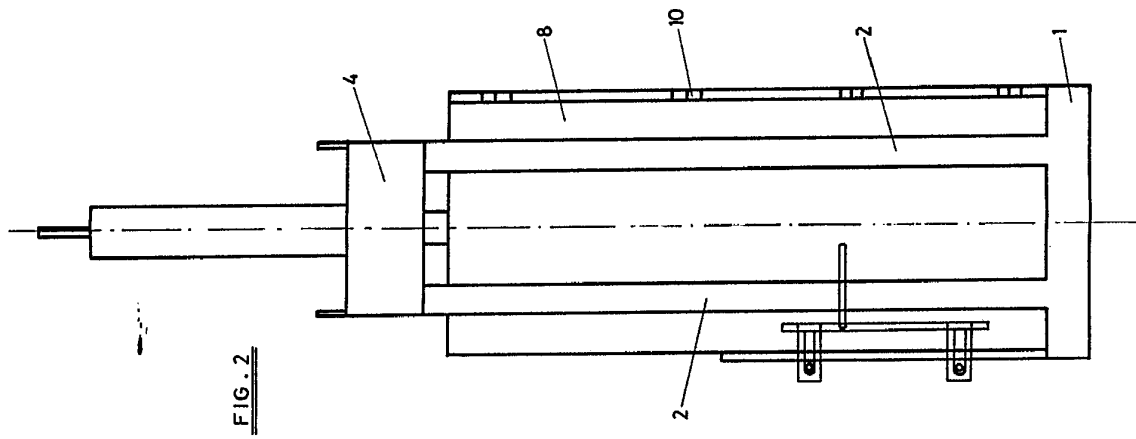

FIG. 2

ENE. 1976

[Handwritten signature]

ESCALA VARIABLE.

FIG . 1

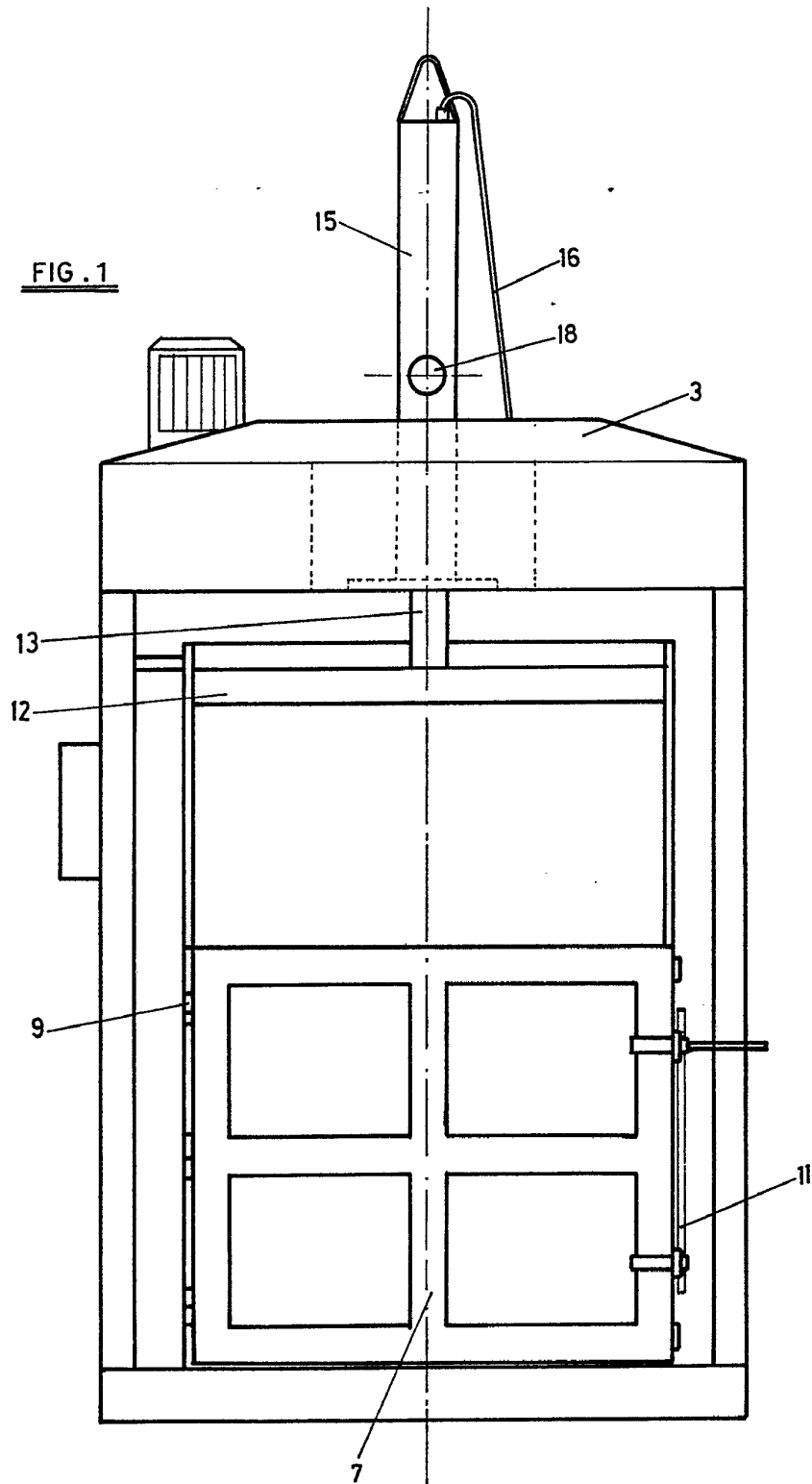

ESCALA VARIABLE.

FIG. 2

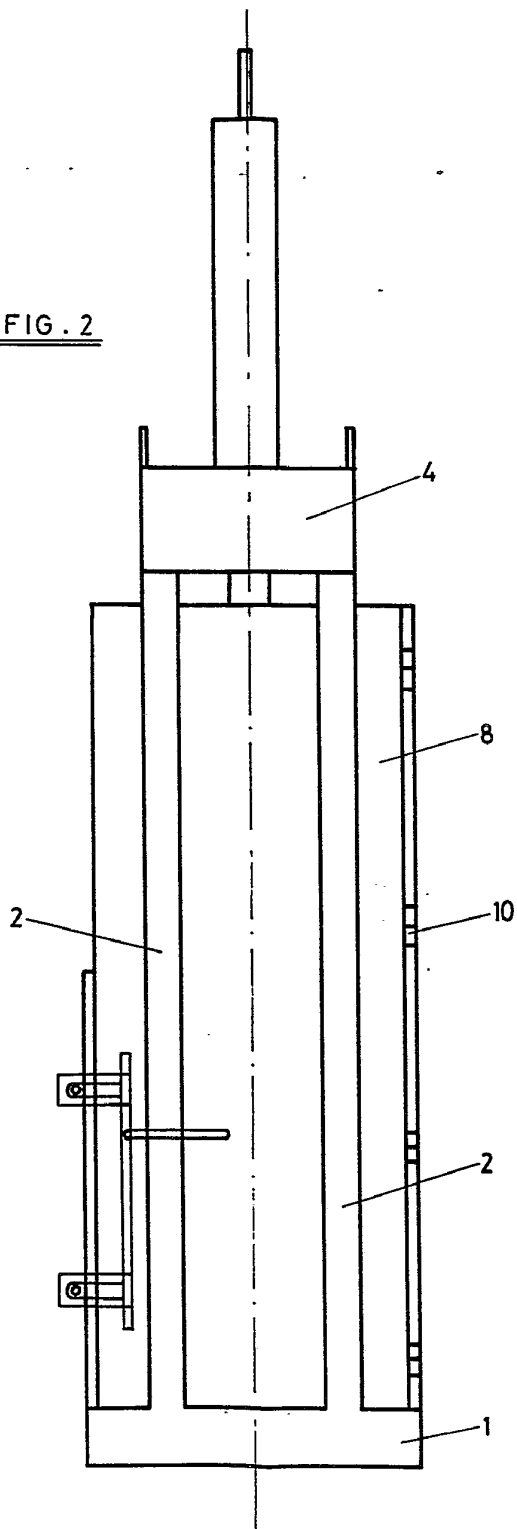

ENE. 1975

MAGRO
L. GOMEZ
E. GOMEZ

[Handwritten signature]

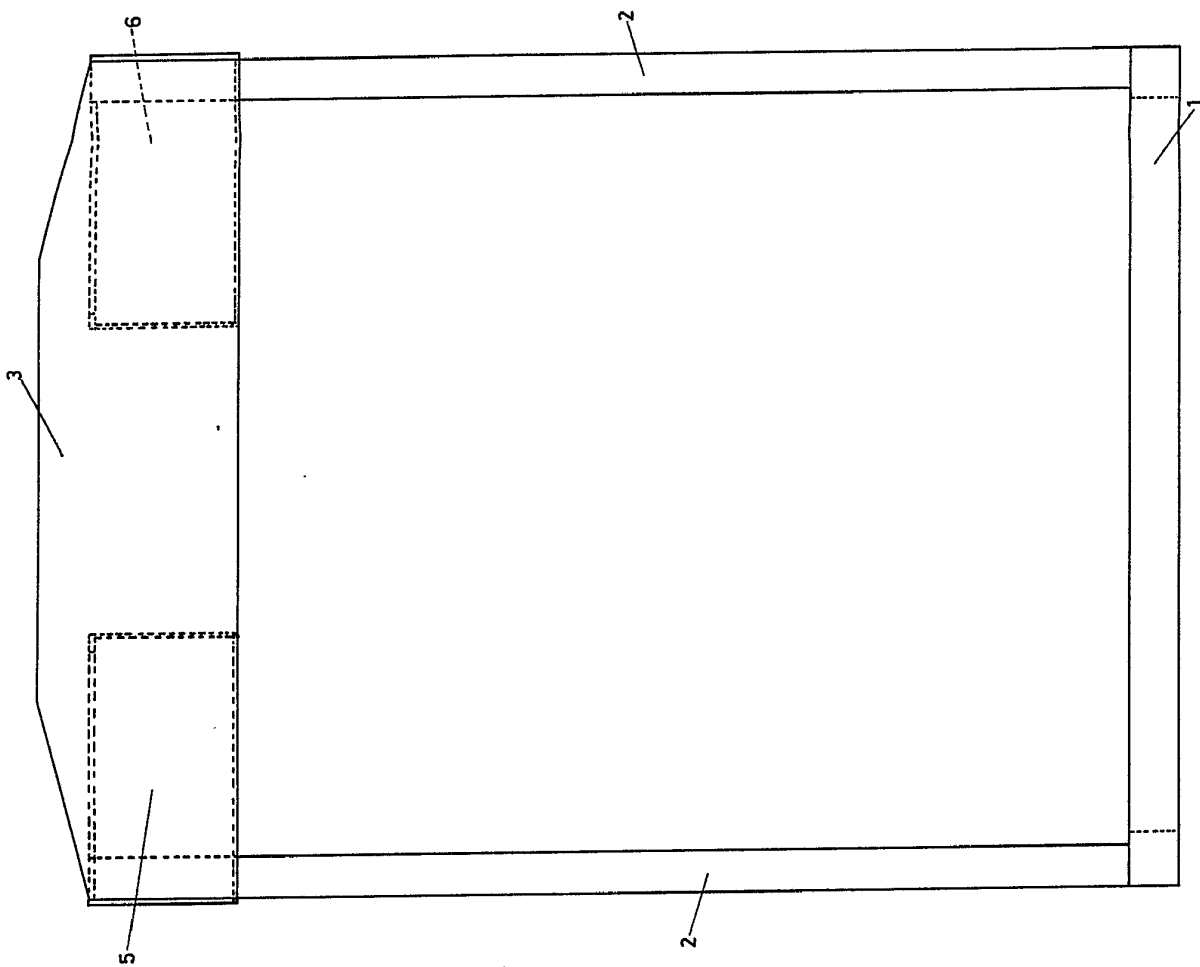

FIG. 3

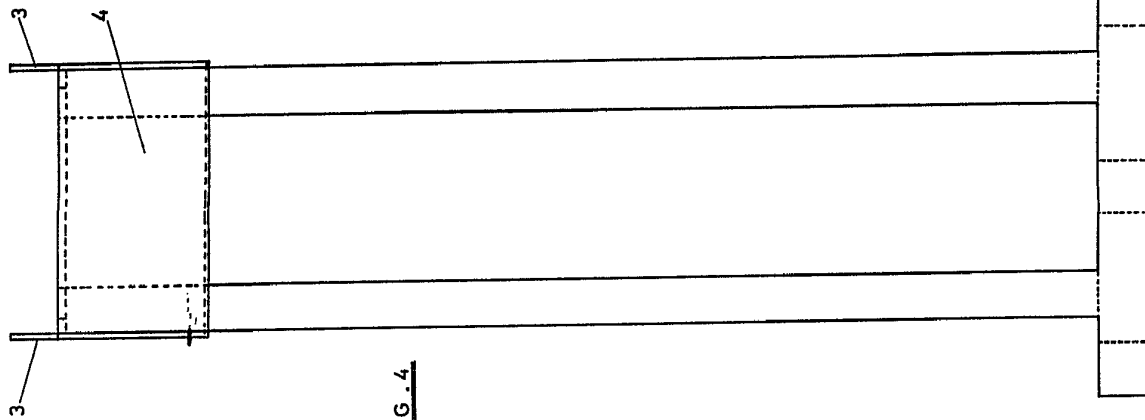

FIG. 4

ESCALA VARIABLE.

- 3 ENE. 1975

Ma

[Handwritten signature]

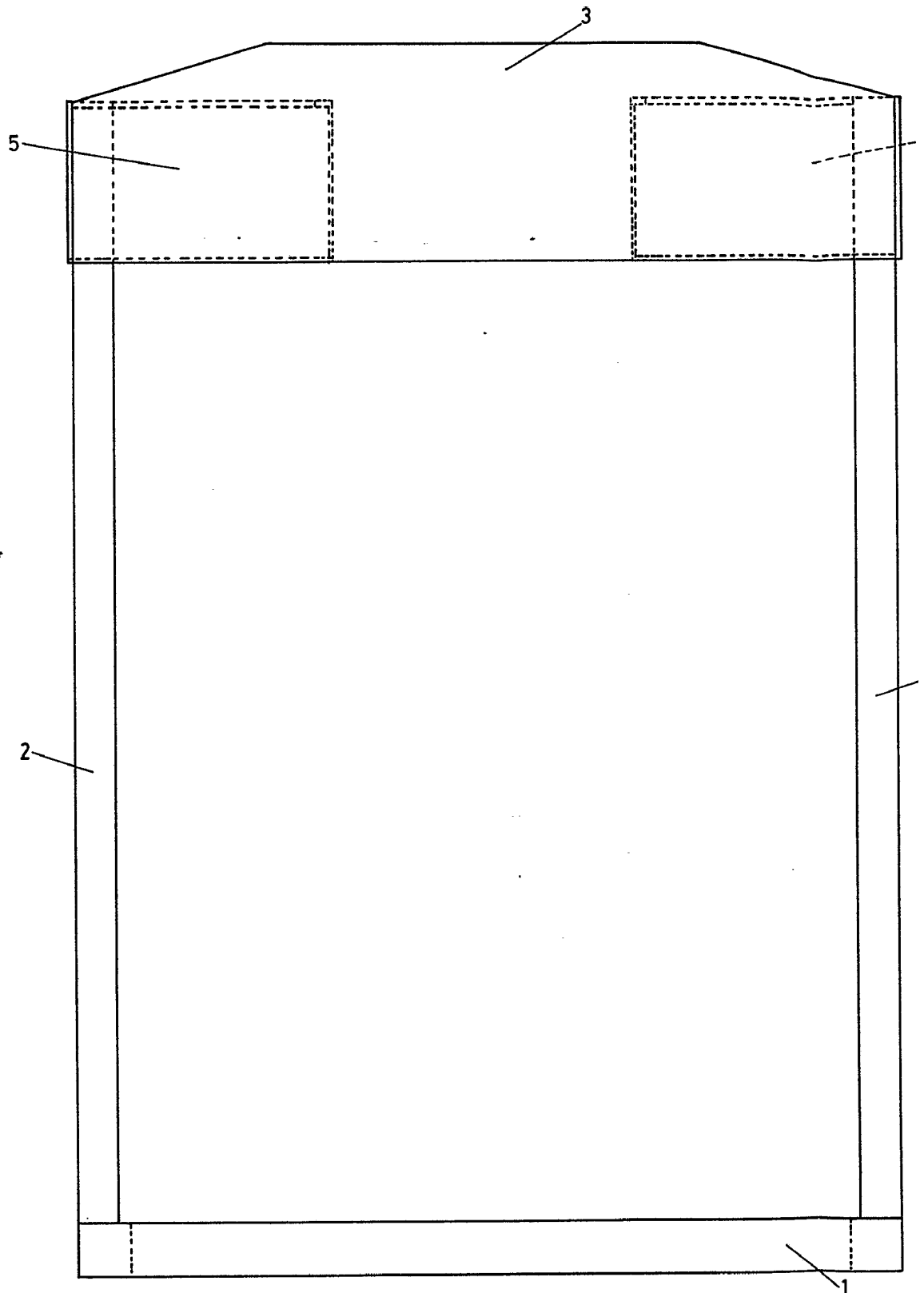

FIG. 3

ESCALA VARIABLE.

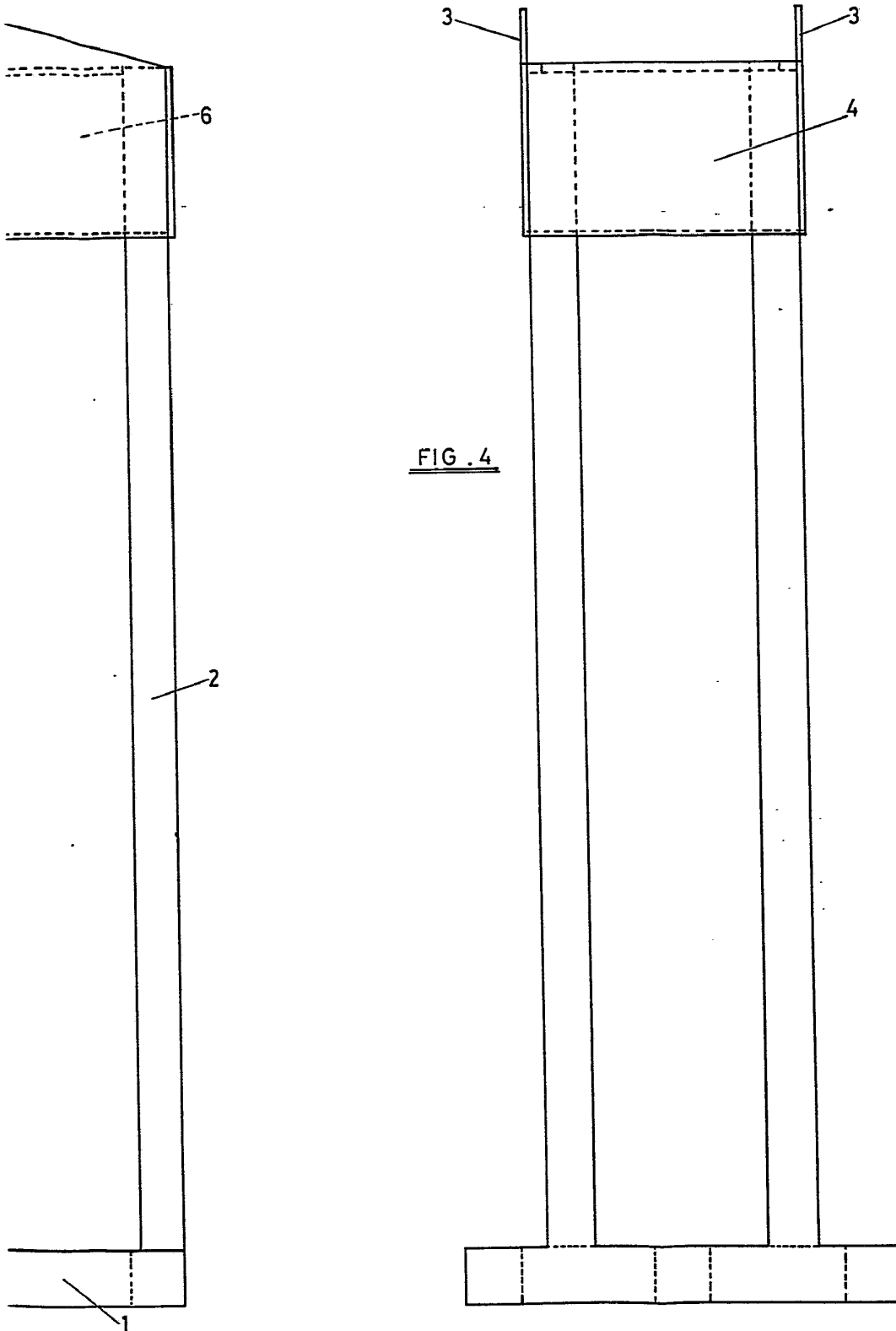

FIG. 4

ESC
V. 100
10/10

- 3 ENE. 1975

RECIBIDO
J. GARCIA

[Handwritten signature]

FIG. 5

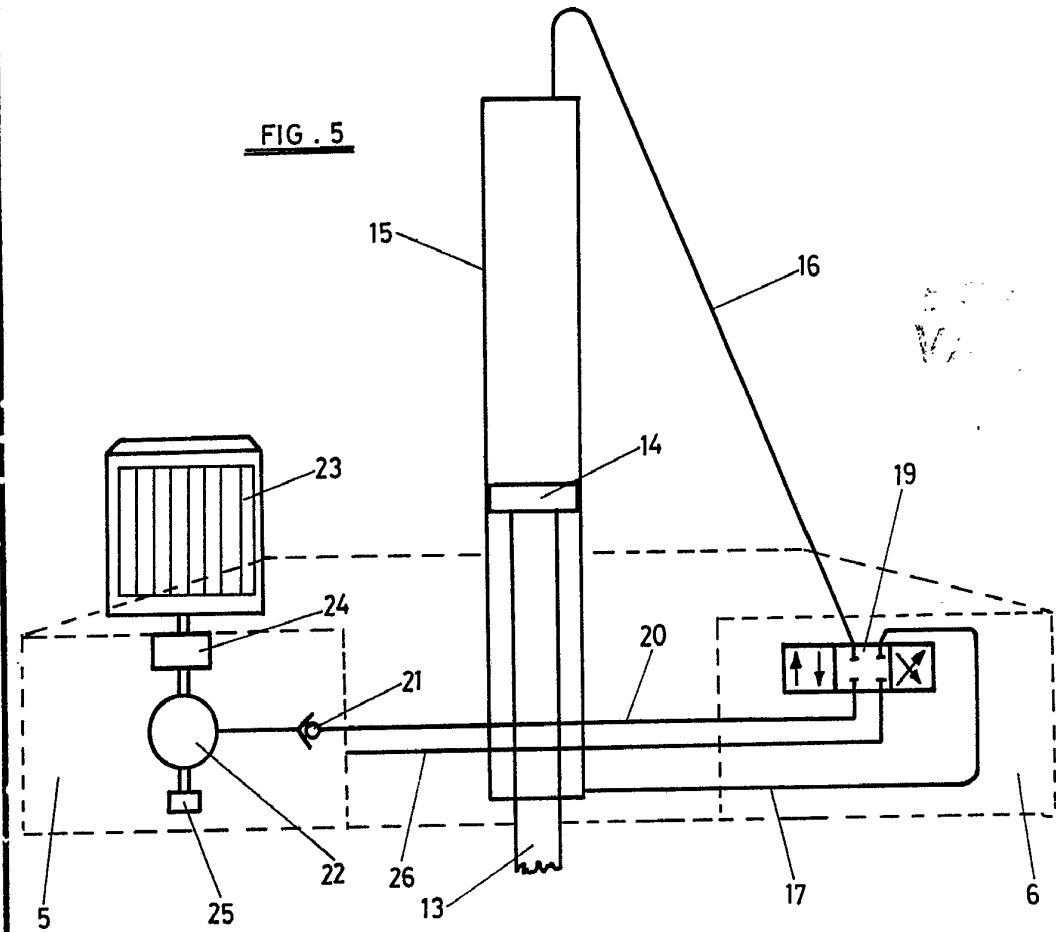

ESTADO
VARIABLE

9 ENE. 1975

ESCALA VARIABLE.