



PATENTE DE INVENCION

=====

B. 446

376

## *Memoria Descriptiva*

*sobre:*

PROCEDIMIENTO DE DECORACION ESCULTURAL POR REPRODUCCION  
DE UN MODELO DE BAJO RELIEVE.

-----

*Solicitante:* Pablo MACIAS, de nacionalidad francesa,  
residente en Impasse des Aliziers, Chemin  
de Ventabren, 30000 NIMES, Francia y  
Raymond NARBONA, de nacionalidad francesa,  
residente en Soleil Levant Cage 4, Place  
Gauguin, 30000 NIMES, Francia.

-----

La presente invención se refiere a un procedi-  
miento para la obtención de una escultura en elementos mo-  
dulares ensamblados en reproducción de un modelo de bajo  
relieve, y con vistas a realizar efectos decorativos apli-  
cables a los edificios.



El interés presentado por la invención es el de permitir una reproducción de forma extremadamente económica, y en un número de ejemplares ilimitado, de un modelo de bajo relieve por reconstitución del citado bajo relieve con ayuda

5. de elementos modulares yuxtapuestos unos a los otros con juntas intermedias entre dichos elementos, siendo la reconstitución de una representación tal que la continuidad de las líneas y de los relieves del modelo original aparezca por efecto visual, resultando sin embargo las discontinuidades

10. de las juntas de montaje de los elementos constitutivos de la reproducción, y da así la apariencia de que cada uno de los citados elementos haya sido esculpido en una operación posterior a la de su montaje con los otros elementos.

Las reproducciones del modelo de bajo relieve son

15. aplicables a todas las superficies de un edificio cualquiera, en todas las posiciones, y por puesta en práctica de materias muy diversas, tales como: piedra, piedra reconstituida, cemento, yeso, plásticos sólidos u otros.

Igualmente las formas esculturales y sus soportes

20. pueden ser materias diferentes tales por ejemplo como piedra para el soporte y piedra reconstituida para el motivo escultural.

Los efectos decorativos pueden igualmente ser acentuados por la elección de colores diversos y diferentes para

25. el soporte y la escultura.

Según el dibujo anexo y con respecto a la figura 1, el modelo de bajo relieve a reproducir ha sido cortado en

30. siete elementos modulares 1 a 7, de formas rectangulares u otras, separados los unos de los otros por las juntas 8 idénticas a las de montaje de los elementos de reproducción.



Para realizar la reproducción, la invención pone en práctica técnicas conocidas en las operaciones siguientes:

- confección de los moldeos de cada uno de los elementos modulares;

5. - reproducción a partir de los citados moldeos y en un número cualquiera de ejemplares de las copias de dichos elementos y por cualesquiera medios tales como: inyección, colada, compresión y secados al aire libre, al aire caliente, al vapor u otros.

10. Según el dibujo anexo y con respecto a la figura 2, la operación de decoración propiamente dicha consiste en ensamblar los moldeos 9 a 15 correspondientes respectivamente a los elementos 1 a 7 con interposición de las juntas 8 entre cada moldeo, con vistas a obtener así una reproducción
15. fiel del modelo original a excepción de las partes esculturales del citado modelo que corresponden a las juntas 8.

- Una variante de realización puede consistir en no realizar los moldeos mas que para las partes en relieve de los elementos 1 a 7 y en sujetar por cualesquiera procedimientos tales como pegaduras u otros dichos moldeos sobre
20. soportes de formas convenientes a fin de reconstituir los elementos modulares 9 a 15.

- Quede bien entendido que la forma de realización del bajo relieve constituido, tal como se describe anteriormente con referencia al dibujo anexo, es dada a título indicativo y en modo alguno limitativo y que pueden serle aportadas modificaciones sin que se separe por ello el objeto de la invención.
- 25.

N O T A

30. Descrita suficientemente la naturaleza del invento



- así como la manera de realizarlo en la práctica, debe hacerse constar que las disposiciones anteriormente indicadas son susceptibles de modificaciones de detalle en cuanto no alteren su principio fundamental. También se hace constar que el invento corresponde a una solicitud de patente en Francia con el nº 73.34744 de 25 de Septiembre de 1.973, acogiéndose por lo tanto a los beneficios que conceden los Convenios Internacionales en vigor, siendo lo que constituye la esencia del referido invento y por lo que se solicita una Patente de Invención por 20 años en España, sobre: PROCEDIMIENTO DE DECORACION ESCULTURAL POR REPRODUCCION DE UN MODELO DE BAJO RELIEVE, caracterizándose por lo siguiente:
- 1.- Procedimiento de decoración escultural por reproducción de un modelo de bajo relieve, caracterizado porque la reproducción está constituida por elementos modulares ensamblados por conexión o empalme.
  - 2.- Procedimiento según la reivindicación 1, caracterizado porque cada uno de los elementos modulares reproduce una parte del bajo relieve.
  - 3.- Procedimiento según la reivindicación 2, caracterizado porque la geometría del ensamblaje de los elementos modulares a excepción de la geometría de las juntas de montaje de dichos elementos corresponde exáctamente a la geometría del bajo relieve reproducido a excepción de la geometría de las partes del citado bajo relieve correspondientes a las juntas del montaje de los elementos modulares.
  - 4.- Procedimiento de decoración escultural por reproducción de un modelo de bajo relieve, tal y como queda sustancialmente descrito en la presente Memoria e ilustrado en los dibujos adjuntos.

30.  
*Res*



Esta Memoria consta de 5 hojas escritas a maquina  
por una sola cara.

Madrid,

26 SET 1974

Pablo MACIAS y Raymond NARBONA.



FIG. 1

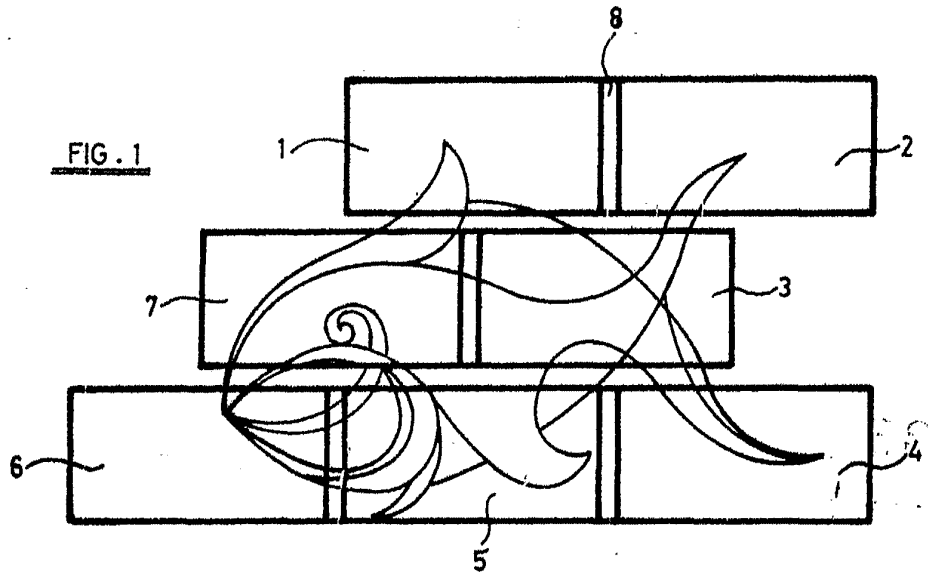
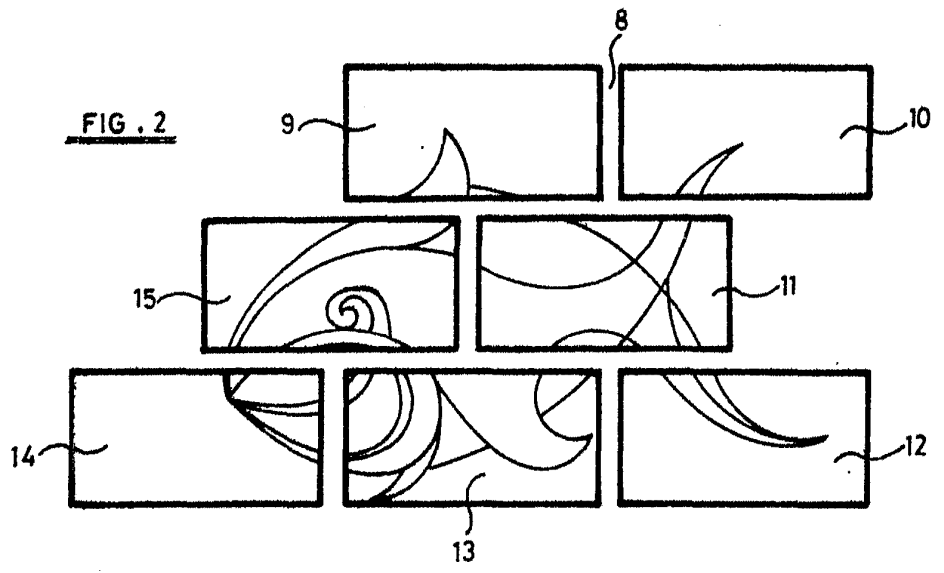

FIG. 2



13 NOV. 1974

ESCALA VARIABLE.

*Handwritten signature*