

rar , entre el eje del rotor y el hierro de tensión, separada magnéticamente del hierro de tensión.

5. En los dispositivos conocidos para el ajuste del avance de tensión (DT-PS 1 011 986, CH-PS 158 286, US-PS 3 493 862) se ha dispuesto una palanca de dos brazos entre el eje del rotor y el hierro de tensión en un plano paralelo al disco de rotor, de manera que en un giro de la palanca, uno de sus dos brazos se acerca al hierro de tensión a la vez que el otro se aleja de éste. En otras formas de ejecución conocidas (DT-PS 10. 911 643, US-PS 2 947 942) no se utiliza ninguna palanca girable para el ajuste del avance de tensión, sino que dos aletas formadas simétricamente con respecto al hierro de tensión están dispuestas de manera desplazable en un plano paralelo al disco de rotor y paralelo al hierro de tensión, de modo que 15. se varía la posición simétrica de las aletas con respecto al hierro de tensión. En todas las formas de ejecución el dispositivo para el ajuste del avance de tensión está fijado en el hierro de tensión.

- Los dispositivos conocidos poseen varias desventajas. 20. Por ejemplo, los dispositivos según la DT-PS 911 643, la US-PS 2 947 942 y la US-PS 3 493 862 son muy costosos sobre todo en lo que se refiere a las medidas para el ajuste. Precisamente las medidas para el ajuste de las palancas y aletas, respectivamente, implican que el campo de ajuste esté limitado precisamente por estos medios. 25. Unicamente la CH-PS 158 286 muestra un dispositivo relativamente sencillo, pero este dispositivo tiene muy mal acceso. Además, todos los dispositivos conocidos tienen todavía la desventaja de estar fijados en el hierro de tensión que es muy sensible, es decir, que en la fijación del dispositivo actúan fuerzas mecánicas sobre el hierro 30.

de tensión que pueden provocar alteraciones de las propiedades magnéticas del hierro de tensión. Además, en la mayoría de los casos la gama del campo de ajuste del dispositivo no es satisfactoria.

5. Por lo tanto, la invención se base en la tarea de construir un dispositivo para el ajuste del avance de tensión en un contador de electricidad del tipo descrito al principio, de manera que no se logre solamente un gran campo de ajuste, sino que el dispositivo sea también sencillo y barato en su fabricación, fácilmente manejable y que por un gran recorrido de ajuste se obtenga una buena precisión de ajuste. Además, el dispositivo debe ser fácilmente montable y ajustable, sin que exista el peligro de alteraciones de las propiedades magnéticas del hierro de tensión.
- 10.
15. El dispositivo según la invención se caracteriza porque se utiliza una palanca en forma de Y dispuesta en un plano vertical, paralelo al hierro de tensión, de modo que en un giro de la palanca se acerca uno de los dos brazos, contruídos de forma simétrica, al disco de rotor y el otro se aleja de éste. Para que los ajuste queden estable, es decir, que no se alteren por sacudidas durante el transporte, vibraciones de frecuencia y otras influencias, la palanca en forma de Y esta alojada aproximadamente en su punto de gravedad.
- 20.
25. A base del dibujo, en el que está representado un ejemplo de ejecución, se explica la invención con más detalle. La figura 1 muestra una vista en perspectiva sobre una palanca en forma de Y, alojada de forma que pueda girar en el bastidor de contador, para el ajuste del avance de tensión.
30. La figura 2 muestra en representación esquemática la

disposición del hierro de tensión, el disco de rotor y la palanca en forma de Y.

La figura 3 muestra una vista frontal y

La figura 4 una vista lateral de la palanca en forma de Y.

5.

La figura 1 representa un bastidor de contador 1, que está fijado por medio de tornillos, que pasan por tala-dros 2, en una placa de base de un contador no representada en el dibujo. El bastidor de contador 1 lleva, generalmente, un hierro de tensión 7 (figura 2), un disco de rotor 9 y to-dos los medios necesario para el ajuste y la regulación.

10.

Para el ajuste del avance de tensión se ha previsto una palanca 3 en forma de Y alojada en su punto de gravedad de forma que pueda girar con ayuda de un remache tubular o si-milár 4 en el bastidor de contador 1. La palanca en forma de Y posee dos brazos 5 contruidos de forma simétrica y un bra-zo de ajuste 6. Tal como muestra la figura 2 en principio, la palanca 3 en forma de Y está dispuesta entre el hierro de ten-sión 7 y el eje del rotor 8. Con las líneas interrumpidas se ha insinuado un disco de rotor 9. Tal como muestra la figura 1 y contrario a las disposiciones conocidas la palanca 3 en forma de Y está dispuesta de forma que pueda girar en un pla-no vertical y paralelo al hierro de tensión. Gracias a ello se acerca al disco del rotor y se aleja de éste al mismo tiem-po, respectivamente, uno de los brazos 5 contruidos en forma simétrica. Los dos brazos simétricos están acodados en el ex-tremo 10 opuesto al disco de rotor 9, de modo que forman pe-queños polos. El efecto de la disposición aumenta así consi-derablemente. Por el giro de la palanca 3 desde su posición central se ajusta un momento de marcha en vacío positivo o ne-

15.

20.

25.

30.

gativo. Debido a que la palanca 3 está alojada en el bastidor del contador 1, no se esfuerza el hierro de tensión 7 mecánicamente, lo que contribuye a mejorar la estabilidad de la técnica de mediciones.

5. El brazo 6 está acodado en su extremo delantero 11 y actúan en conjunto con el canto superior 12 del bastidor del contador, arrimándose el brazo 6 por medio de su propia elasticidad a este canto. Para aumentar la fricción se puede dar al canto o a la palanca cierta rugosidad. Preferentemente se pueden prever también muescas para que se pueda lograr un ajuste en escalones. El brazo 6 se puede realizar relativamente largo por una forma y disposición correspondiente de la palanca 3, de modo que con un gran recorrido de ajuste se puede conseguir una buena precisión de ajuste. Además el dispositivo se puede ajustar de frente.
- 10.
- 15.

Las figuras 3 y 4 muestran una forma de ejecución práctica de la palanca 3 en forma de Y. Los brazos 5 y 6 están realizados de manera que el taladro 13 para el alojamiento de la palanca se encuentra esencialmente en el centro de gravedad.

20.

Además se pueden prever huecos 14 que para la limitación de la gama de ajuste actúan en conjunto con las partes del bastidor correspondientemente formadas.

25.

NOTA

- Descrita suficientemente la naturaleza del invento así como la manera de realizarlo en la práctica, debe hacerse constar que las disposiciones anteriormente indicadas son susceptibles de modificaciones de detalle en cuanto no alteren su
- 30.

5. principio fundamental. También se hace constar que el invento corresponde a una solicitud de patente presentada en Alemania con el nº P 23 47 470.6 de 20 de Septiembre de 1.973, acogién- dose por lo tanto a los beneficios que conceden los Convenios Internacionales en vigor, siendo lo que constituye la esencia del referido invento y por lo que se solicita Patente de Inven- ción por 20 años en España sobre: PERFECCIONAMIENTOS EN DISPO- SITIVOS PARA EL AJUSTE DEL AVANCE DE TENSION EN CONTADORES DE ELECTRICIDAD; caracterizándose por lo siguiente:

10. 1.- Perfeccionamientos en dispositivos para el ajuste del avance de tensión en contadores de electricidad, del tipo en los que una palanca de varios brazos de material ferromag- nético está dispuesta de forma que pueda girar entre el eje del rotor y el hierro de tensión, separada magnéticamente del hierro de tensión y en un plano vertical, paralelo al hierro de tensión, caracterizados porque se utiliza una palanca en 15. forma de Y dispuesta de modo que en un giro de la palanca, uno de sus dos brazos, contruidos en forma simétrica se acerca, al disco de rotor a la vez que el otro se aleja de éste.

20. 2.- Perfeccionamientos según la reivindicación 1, ca- racterizados porque la palanca en forma de Y está alojada apro- ximadamente en su centro de gravedad.

25. 3.- Perfeccionamientos según la reivindicación 1 ó 2, caracterizados porque la palanca en forma de Y está alojada de forma que pueda arrastrarse por fricción en un bastidor del contador de material no férreo.

30. 4.- Perfeccionamientos según la reivindicación 3, ca- racterizados porque un brazo, preferentemente el brazo de ajus- te de la palanca en forma de Y actúa en conjunto con el basti- dor del contador al objeto de lograr una fricción.

5.- Perfeccionamientos según la reivindicación 4, caracterizados porque en el brazo contador está previsto un enclavamiento para el ajuste por escalones de la palanca en forma de Y.

5.

6.- Perfeccionamientos en dispositivos para el ajuste del avance de tensión en contadores de electricidad, tal y como queda sustancialmente descrito en la presente Memoria y en los dibujos adjuntos.

10.

Esta Memoria consta de siete hojas escritas a máquina por una sola cara.

Madrid, 9 SET. 1974

SIEMENS AKTIENGESELLSCHAFT, de Berlin
y München.

J. GÓMEZ ACEBO Y MUÑOZ
Firmado: L. Gaceta Fernández

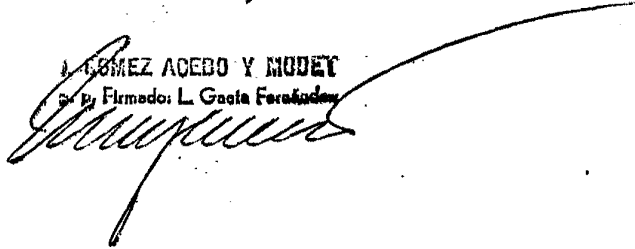

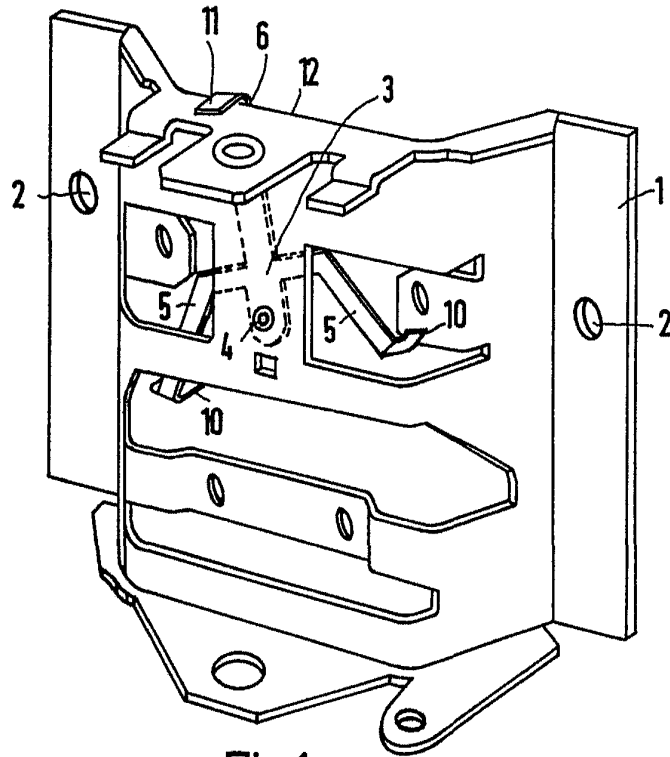

Fig.1

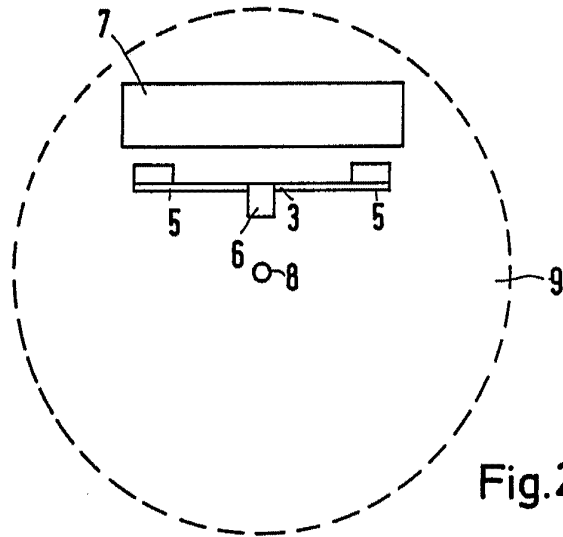

Fig.2

587 4076

Handwritten signature

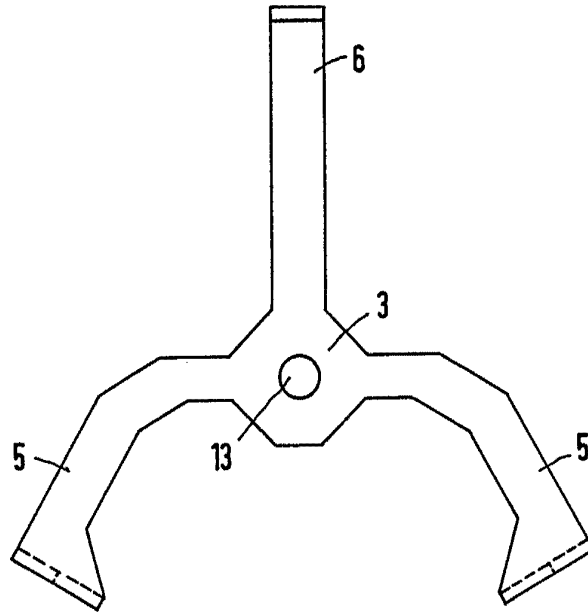

Fig. 3

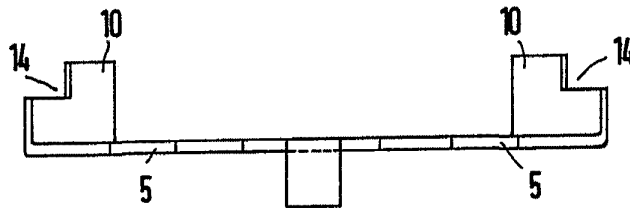

Fig. 4

[Handwritten signature]