

25 11 1974



B65F

memoria descriptiva

427638

CLASE DE REGISTRO	Una Patente de Invención, por 20 años en España.
NOMBRE Y NACIONALIDAD DEL SOLICITANTE	J. Ochsner & Cie AG. -Sociedad Suiza-.
RESIDENCIA Y DOMICILIO	8004 Zürich (SUIZA) - Badener str. 119.
<input type="checkbox"/> OBJETO	" Dispositivo embutidor en un vehículo para transporte de basuras".
Prioridad	Solicitud Patente Holandesa nº 7308889 del 26.6.1973.
Inventor	Adolf DCHSNER (Nacionalidad Suiza).



25

- 1 -

1 El invento se refiere a un dispositivo embutidor
en un vehículo para transporté de basura, con una cuba lle-
nadora, que está limitada por delante y por debajo por un
fondo abombado cilíndricamente y detrás por una pared res-
5 baladiza inclinada hacia abajo desde el canto de carga, con
una corredera de transporte oscilable hacia arriba y hacia
abajo en la cuba llenadora, la que presenta una pared de-
lantera, que durante la oscilación ascendente de la corre-
dera de transporte levanta delante de una placa embutidora
10 basculante la basura situada ante la misma sobre el mencio-
nado fondo, cuya placa embute la basura, en su carrera de
cierre, en el cajón colector de basura, presentando además
la corredera de transporte, dos partes de tejado móviles en
relación mutua, dispuestas una tras otra, sobre las que se
15 acumula basura, que se llena durante la oscilación ascenden-
te de la corredera de transporte y que, en la oscilación des-
cendente de la corredera de transporte, cae sobre el men-
cionado fondo y en que además las dos partes de tejado, en
la posición inferior de la corredera de transporte, están
20 situadas debajo de la pared resbaladiza de una manera, que
economiza espacio. Un dispositivo embutidor conocido de es-
te tipo, se describe, por ejemplo, en la memoria alemana de
exposición de la patente 1.907.053. En comparación con dis-
positivos embutidores anteriores, pero cuya corredera de
25 transporte presenta un tejado en una pieza, (véase por ejem-
plo la memoria de exposición de patente alemana 1.293.675)
este dispositivo conocido tiene la ventaja de que en el ca-
so de un volúmen aproximadamente igual de la cuba de lle-
nada, la desviación hacia fuera del dispositivo embutidor
30

25 JUN



1 detrás del cajón colector, es relativamente pequeña., Además,
también el canto de carga está situado relativamente bajo.
Sin embargo, en comparación con estas ventajas existe el
inconveniente de una construcción relativamente pesada y
5 costosa de la corredera de transporte. La parte de tejado
posterior, en efecto, es oscilable mediante dos carrillos
laterales alrededor del eje de oscilación de una parte de -
corredera de transporte, provista de la parte de tejado de-
lantera, de modo que la corredera de transporte se compone
10 de dos partes oscilante coaxiales, cuidándose que primera-
mente se haga oscilar hacia arriba solo, la parte delantera
y después-tras un cierto ángulo de oscilación- por medio de
un tope arrastra la parte oscilante trasera. El invento se
propone una construcción más sencilla y ligera de la corre-
15 dera de transporte, ya que, como es conocido, un dispositivo
embutidor pesado es inconveniente para la carga del eje tra-
sero del vehículo.

Para conseguir esto sin sacrificar las menciona-
das ventajas, el dispositivo embutidor según el invento se
20 caracteriza porque la cuba de llenado está limitada lateral-
mente por cubiertas unidas con la pared resbaladiza, porque
la parte de tejado posterior está engoznada en la parte de
tejado delantera y durante el movimiento oscilante ascen-
dente de la corredera de transporte está guiada por un me-
25 canismo de articulación de tal modo que la misma vaya a
situarse, en prolongación de la parte de tejado delantera -
entre la misma y el extremo inferior de la pared resbaladiza;
y porque está prevista una junta flexible para unir de ma-
30 nera hermética la parte de tejado posterior con la pared
resbaladiza, estando oscilada hacia arriba la corredera de

25



- 3 -

1 transporte.

En el dibujo, se ilustra esquemáticamente un ejemplo de ejecución del objeto del invento. Muestran:

5 La fig. 1, una sección vertical por el dispositivo embutidor estando oscilada hacia abajo la corredera de transporte.

La fig. 2, la misma sección estando oscilada hacia arriba la corredera de transporte, y

10 La fig. 3, una vista posterior del dispositivo en la posición de la fig. 2.

El dispositivo embutidor 1 ilustrado, que está fijado de manera usual en el extremo trasero del cajón colector 2 de un vehículo 3 para transporte de basuras, presenta una cuba 4 de llenado, que está limitada lateralmente por dos cubiertas de chapa 5 laterales, delante y abajo por un fondo 6 abombado cilíndricamente, y por detrás por una pared resbaladiza 7 inclinada. Una pared delantera 8, abombada cilíndricamente, y una corredera de transporte 9 sirve para el transporte de la basura. La pared resbaladiza 7 está fijada arriba en un travesaño 10, que forma el canto de carga, y abajo en un travesaño 11. La corredera de transporte 9 es una corredera rotativa, que es oscilable alrededor de un eje de oscilación formado por dos espigas de oscilación 12, con cuyas espigas 12 están unidas fijamente dos carrillos 13 aproximadamente en forma de sector. Los carrillos 13 están unidos entre sí, además de estarlo por la pared delantera 8, también por una corta pared inferior 14 y por una pared superior 15 cilíndricamente abombada, que forma una primera parte de tejado de la corredera 9. En el extremo posterior de la pared superior 15, mediante un eje de charnela 16 está articulada una segunda parte de tejado 17,



1 abombada cilíndricamente, que en 18 está articulada en dos
guiadores paralelos 19. Los guiadores 19, a su vez, están -
sujetos articuladamente en 20 en el lado posterior de la pa-
red resbaladiza 7.

5 El eje de oscilación 12 está unido fijamente con
dos brazos paralelos 21 que, en 22, están unidos articula-
damente con los extremos exteriores en forma de horquilla de
las bielas 23 de pistón de dos prensas hidráulicas 24 que,
a su vez, están articuladas en 25 en el bastidor 26 del dis-
10 positivo 1 embutidor. Puede observarse que, cuando las bie-
las 23 de pistón se mueven hacia fuera desde su posición con
traída según la fig. 1, se oscila la corredera de transpor-
te 9 en el sentido de la flecha 27 alrededor del eje de os-
cilación 12,12. El eje ideal del abombamiento cilíndrico del
15 fondo 6 coincide con el eje de oscilación 12,12 de la co-
rredera de transporte 9 y su pared inferior corta 14 se mue-
ve con pequeña holgura a lo largo del fondo 14, en lo que
la pared delantera 8 transporta hacia arriba la basura 28,
llenada en la cuba de carga 4. En ello se oscila la parte
20 de tejado 17 en el sentido de la flecha 29 alrededor del -
eje 16 de charnela, de modo que va a parar a la posición de
la fig. 2, en la que el mismo forma una prolongación de la
parte 15 delantera de tejado, siendo iguales los radios de
abombamiento de ambas partes de tejado 15 y 17. El eje de
25 abombamiento de la primera parte de tejado 15 está situado
siempre en el eje de oscilación 12,12 mientras que el eje -
de abombamiento de la segunda parte de tejado sólo coincide
con el mismo al final de la carrera de transporte de la co-
30 rredera transportadora 9. Puede observarse, que la basura -

25 JUN 1961



- 5 -

1 28₁ (véase fig. 2) que se llena en la cuba 4 al estar mo-
vida hacia fuera de la corredera transportadora, delante y
abajo va a situarse sobre las dos partes de tejado 15 y 17
y especialmente de modo principal sobre la segunda parte de
5 tejado 17, unida por charnela. En la carrera de vacío de la
corredera transportadora 9, es decir al contraer las bielas
23 de pistón de las prensas 24, entonces la basura 28₁, si-
tuada sobre las partes de tejado 15 y 17, cae sobre el fon-
do 6 (véase 28, fig. 1).

10 En el extremo inferior de la pared resbaladiza 7
está prevista una tira flexible de junta 30, fijada sobre -
el travesaño 11, por ejemplo, de caucho o material plásti-
co, que al estar contraída la corredera transportadora 9,
es plana y sobresale hacia abajo por encima de su primera -
15 parte de tejado 15. Durante la carrera de transporte se -
aplica la parte inferior de la tira 30, que se flexiona, -
primeramente contra la parte de tejado 15 y después se apli-
ca a la parte de tejado 17 e impide por ello un desliza-
miento hacia abajo de basura, por encima del canto poste-
20 rior de la parte de tejado 17, al espacio muerto 31, situa-
do detrás de la corredera, transportadora 9. En este espa-
cio muerto 31, sólo por la reducida holgura entre el fondo
6 y la pared transportadora inferior 14, puede llegar algo
de basura o eventualmente líquido, situado en la misma, pa-
25 ra cuya eliminación se prevé una chapaleta o semejante no
ilustrada.

30 Para embutir la basura 28₂, situada sobre la -
pared delantera 8 de la corredera de transporte 9, en el -
cajón colector 2, de manera conocida, está prevista una -



1 placa embutidora 33 oscilable alrededor de dos espigas de
oscilación 32. La placa embutidora 33 presenta dos brazos
34, que en 35 están articulados en los fondos bifurcados -
de las bielas 36 de pistón de dos prensas 37 hidráulicas -
5 que , a su vez, están fijadas articuladamente en 38 al bas-
tidor 26. Cuando la corredera de transporte 9 está oscilada
totalmente hacia arriba, coincide el eje de abombamiento -
de su pared delantera 8 con el eje de oscilación 32, 32 de
la placa embutidora. Para evitar un atasco, el canto infe-
10 rior 39 de la placa embutidora 33 tiene una distancia con-
siderable de la pared delantera 8 que soporta la basura -
28₂, transportada hacia arriba. El canto 39 sólo es sobre-
pasado algo por algunos dientes gruesos 40, que sirven para
rasgar bolsas de basura o semejantes.

15 Está claro que, cuando las bielas 36 son sacadas
hacia fuera, se hace oscilar la placa oscilante 33 en el
sentido de cierre, es decir, en el sentido de la flecha 41
de la fig. 2 y embute la basura 28₂ en el cajón colector 2,
donde la misma se designa en la fig. 1 con la fig. 28₃.

20 La corredera transportadora 9 es esencialmente -
más ligera que una corredera transportadora de igual rendi-
miento con dos partes de tejado, las dos de las cuales, ca-
da una independientemente, son oscilables alrededor de un
eje, correspondiente al eje 12,12 porque para la segunda -
25 parte de tejado 17, que, después de sacar la primera parte
de tejado, es arrastrada por la misma en rotación, se re-
quieren carrillos laterales aproximadamente en forma de sec-
tor que, correspondiendo a los carrillos laterales 13 de la
primera parte de tejado 15, tienen que estar contruídos -
30

1 muy estables, por ejemplo, con doble pared. En el presente
dispositivo embutidor, las chapas de cubierta 5, unidas con
la pared resbaladiza 7, pueden ejecutarse de chapa mucho -
5 más delgada, por ejemplo, de una pared de modo que se al-
canza el objetivo, que se trataba de alcanzar con el inven-
to, es decir, una reducción de peso del dispositivo embuti-
dor especialmente en su parte, que sobresale más lejos ha-
cia atrás.

10 N O T A
=====

La presente Patente de Invención, comprende las
siguientes reivindicaciones:

15 1.- Dispositivo embutidor en un vehículo para -
transporte de basuras, con una cuba llenadora, que está li-
mitada por delante y por debajo por un fondo abombado cilín-
dricamente y por detrás por una pared resbaladiza, inclina-
da hacia abajo desde el canto de carga, con una corredera -
transportadora oscilable hacia arriba y hacia abajo en la
20 cuba llenadora, cuya corredera presenta una pared delantera,
que, durante la oscilación ascendente de la corredera trans-
portadora, levanta la basura, situada ante ella sobre el -
mencionado fondo delante de una placa embutidora oscilable,
que la embute en su carrera de cierre dentro del cajón -
25 colector de basura, presentando además la corredera trans-
portadora dos partes de tejado, móviles relativamente entre
sí, dispuestas una tras otra, sobre las que se recoge basu-
ra, que se llena durante la oscilación ascendente de la co-
rredera transportadora y que cae sobre el mencionado fondo





1 durante la oscilación descendente de la corredera transportadora y en que además las dos partes de tejado, en la posición inferior de la corredera transportadora, de un modo economizador de espacio, están situadas debajo de la pared resbaladiza, caracterizado porque la cuba llenadora está -
5 limitada lateralmente por recubrimiento unidos fijamente con la pared resbaladiza; porque la parte de tejado posterior - está unida por charnela con la parte de tejado delantera, y durante la oscilación ascendente de la corredera transportadora se conduce por un mecanismo de articulación de tal modo que en prolongación de la parte de tejado delantera va a situarse entre la misma y el extremo inferior de la pared resbaladiza, y porque está prevista una junta flexible para unir herméticamente la parte de tejado posterior con la pared resbaladiza, estando oscilada hacia arriba la corredera transportadora.

2.- Dispositivo, según la reivindicación 1, caracterizado porque el mecanismo de articulación presenta dos guidores paralelos que están articulados, por una parte, en el extremo posterior de la parte de tejado posterior y, por otra parte, en la cara posterior de la pared resbaladiza.

3.- Dispositivo, según las reivindicaciones 1 ó 2, en que las dos partes de tejado están abombadas cilíndricamente, coincidiendo el eje de abombamiento de la primera parte de tejado permanentemente con el eje de oscilación de la corredera transportadora, caracterizado, porque el eje de abombamiento de la segunda parte de tejado solamente coincide con este eje de oscilación cuando la corredera transportadora

25 JUN 1974

1 tadora está oscilada hacia arriba.

4.- "Dispositivo embútidor en un vehículo para
transporte de basura".

5 Según se describe y reivindica en la presente me-
moría descriptiva y consta de nueve hōjas foliadas y escri-
tas a máquina por una sola de sus caras y los planos que a
la misma se acompañan.

Madrid, a

10

25 JUN 1974

CARLOS ROEB
P. P.

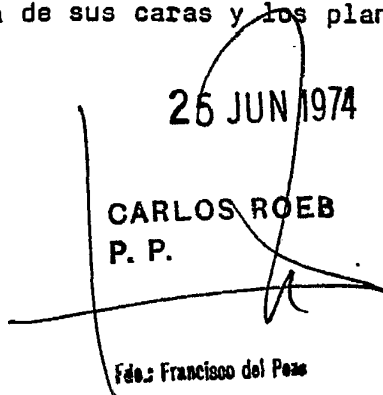

Fdo.: Francisco del Paso

15

20

25



30

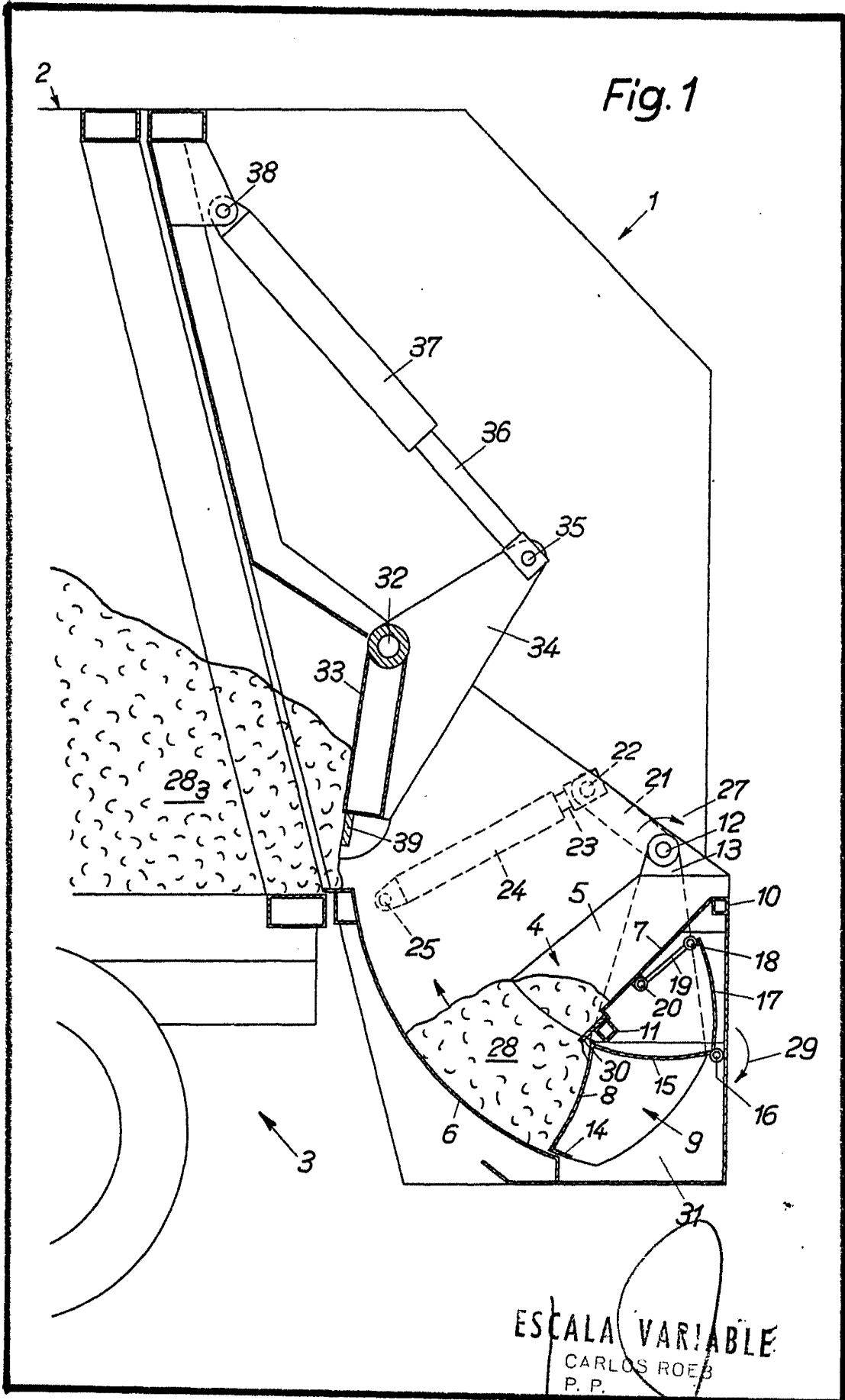

ESCALA VARIABLE

CARLOS ROEB
P. P.

Fdo.: Francisco del Pozo

26.377

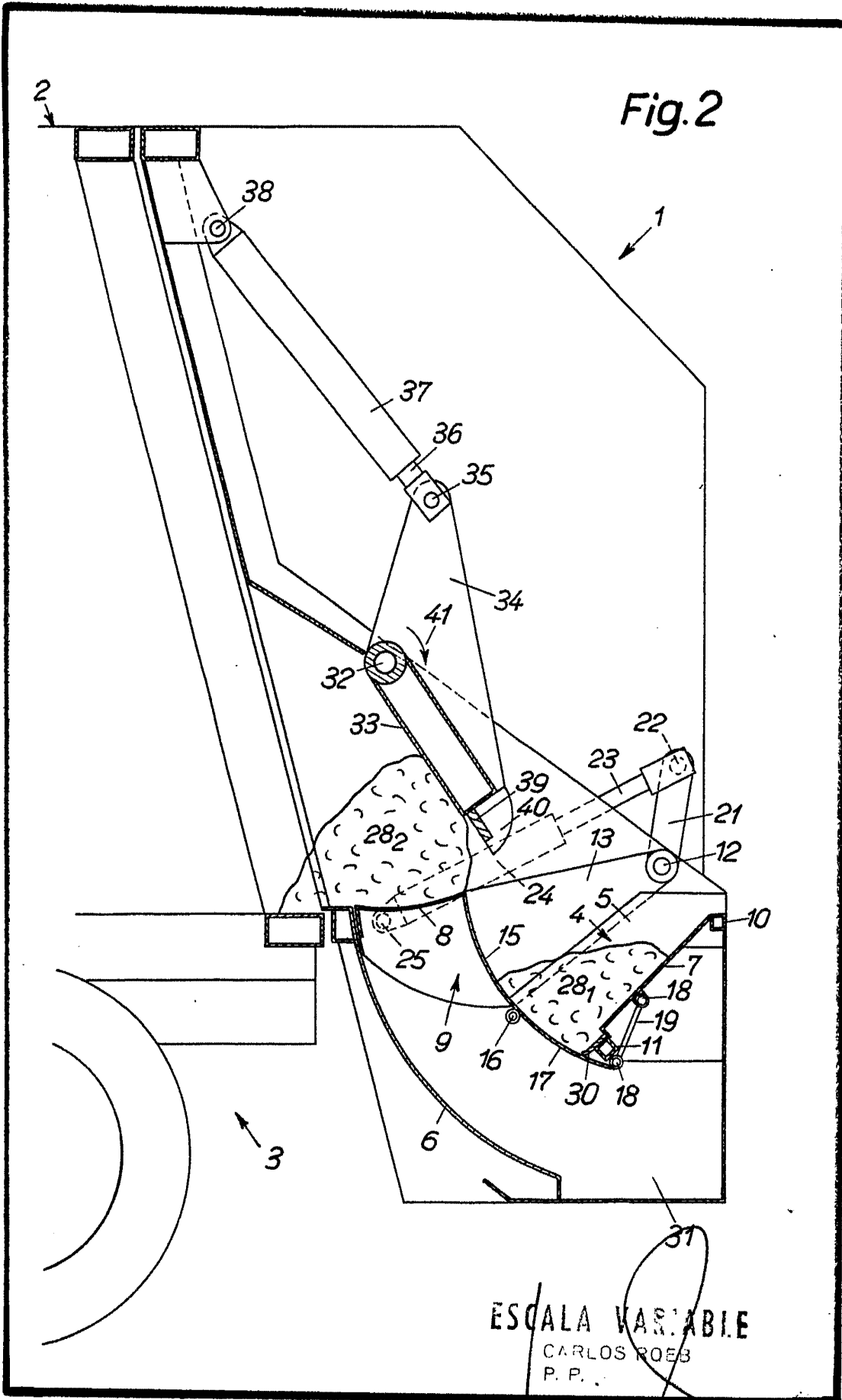

ESCALA VARIABLE
CARLOS ROEB
P. P.

Fdo.: Francisco del Pozo

26.377

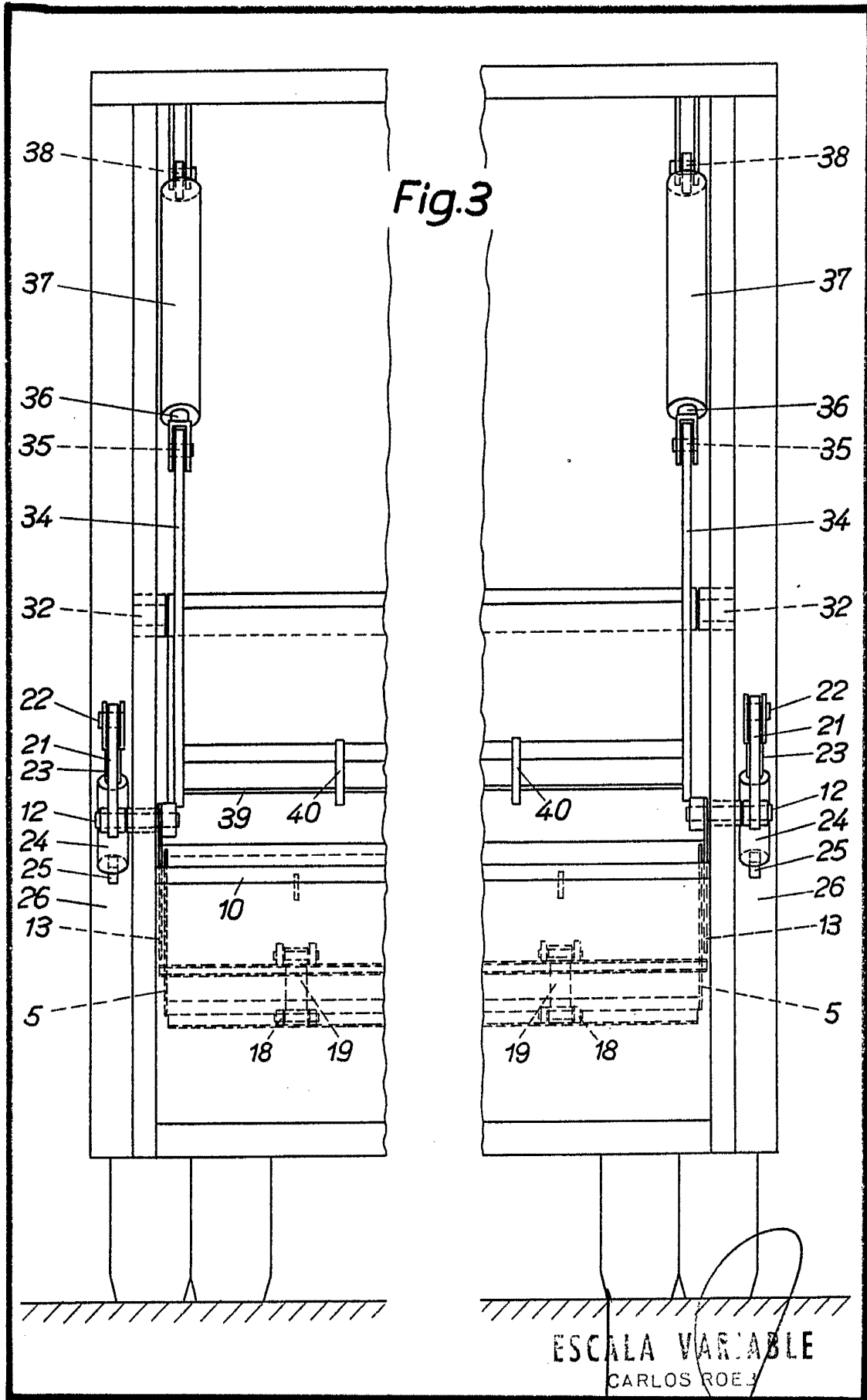

ESCALA VARIABLE
CARLOS ROEJ

Arq.: Francisco del Pozo

26.377