



B25C

427636

MEMORIA DESCRIPTIVA

correspondiente a la solicitud de concesión de una

PATENTE DE INVENCION

SOLICITANTE: JOH. FRIEDRICH BEHRENS

RESIDENCIA: 207 AHRENSBURG Bogensstrasse 43 - 45

ALEMANIA OCCIDENTAL.-

ENUNCIADO: UN CARGADOR PARA APARATOS DESTINADOS A

FIJAR GRAPAS, CLAVOS O SIMILARES.-

Prioridad: Patente alemana n.º P 23 32 533.9 27.6.73

25 JUN



1 El invento se refiere a un cargador para aparatos des-
tinados a fijar grapas, clavos o una munición similar, con
una guía fijada a la caja del aparato y que acoge la muni-
ción en forma de barras, así como con una corredera conduci-
5 da por la guía y sometida a la acción de un muelle de avan-
ce para hacer avanzar la munición a lo largo de la guía has-
ta un canal de expulsión de la caja del aparato, y con una
cubierta flexible dispuesta por encima de la guía y que, al
ser desplazada hacia un lado, permite la introducción de ba-
10 rras de munición desde arriba, mientras que en estado de
funcionamiento asegura a las barras de munición para que no
puedan salirse, recubriéndolas para ello por arriba.

15 En especial para aparatos clavadores accionados por
aire comprimido han sido dados a conocer toda una serie de
cargadores, que más o menos todos ellos adolecen de incon-
venientes. Es conocido un cargador para una clavadora accio-
nada por aire comprimido, cargador que trabaja conforme al
principio denominado de carga por arriba. El lado superior
del cargador está protegido por un carril de cubierta que,
20 para el proceso de carga, es hecho retroceder totalmente pa-
ra dejar al descubierto un porta-grapas, sobre el que se co-
locan las barras de grapas de forma de U. Al hacerse retro-
ceder el carril de cubierta, es retirada también a la posi-
ción de partida la corredera de las grapas. La inserción de
25 las barras de grapas de forma de U resulta relativamente
complicada en un cargador de este tipo, impidiendo con ello
un ritmo rápido de trabajo. El cargador conocido resulta
también desventajoso cuando se emplean grapas de patas lar-
gas, puesto que entonces queda poco espacio libre entre el
30 cargador y la parte de asidero que tiene que ser abarcada

25 JUN 1974



1 con la mano. Para el carril de cubierta se precisa una guía
exacta, que además está expuesta a un fuerte desgaste. Fi-
nalmente molesta el proceso de carga el largo carril de cu-
bierta al estar retirado hacia atrás, sobre todo en largos
5 dobles del cargador (patentes estadounidense nº 2.585.942).

Para una grapadora ha sido dado a conocer asimismo un
cargador de acuerdo con el llamado principio de carga por
abajo, en el que la grapadora se coloca en posición inverti-
da para el proceso de carga. Retirando una placa de fondo,
10 se deja al descubierto el espacio interior del cargador a
efectos de insertar las barras de grapas. Este cargador co-
nocido ofrece el mejor sistema de carga de hasta ahora, pero
es inapropiado para aparatos grandes, puesto que no resulta
fácil pretender dar la vuelta a los aparatos accionados por
15 aire comprimido, que por lo normal son relativamente pesa-
dos (patente alemana nº 819.088).

Ha sido dado a conocer asimismo un cargador para un
aparato destinado a clavar medios de fijación, en el que las
barras de grapas se enchufan desde atrás sobre un porta-gra-
20 pas. Este cargador ofrece la ventaja de que no están previs-
tas piezas móviles muy salientes. La falta de piezas móvi-
les tiene como consecuencia que se produzca poco desgaste.
Ahora bien, el inconveniente es que la barra de grapas tiene
que ser ensartada de manera difícil sobre el porta-grapas en
25 el interior del cargador. Las barras de grapas son hechas
avanzar entonces en todo su largo hasta un muelle fiador,
con objeto de que los brazos flexibles de la corredera de
las grapas, al deslizarse hacia atrás a lo largo de las pa-
tas de las grapas, no vuelvan a expulsar las barras de gra-
30 pas (patente alemana nº 1.503.051).

25 JUN. 1972



1 Han sido dados a conocer asimismo cargadores que traba-
jan conforme al principio de carga por arriba y que, o bien
pueden ser hechos bascular hacia un lado en torno de un eje
vertical hasta una posición de carga (solicitud de patente
5 alemana publicada y examinada n° 1.188.009), o bien son he-
chos bascular en torno de un eje paralelo a la parte de asi-
dero, para ser puestos en la posición de carga (solicitud de
patente alemana publicada n° 1.478.916). Ahora bien, el gas-
to preciso para ello es relativamente elevado. Especialmente
10 en aparatos grandes con una gran fuerza de introducción, es
deseable unir la vía de tiro con el cargador en forma no sol-
table, sino en arrastre de fuerza.

Es conocido asimismo un cargador para un dispositivo
clavador, cargador que a efectos de ser cargado es arrastra-
15 do hacia adelante, para así poner desde arriba al descubier-
to el interior del cargador. El acceso es aquí especialmente
bueno, pero como es necesario mover todo el cargador, por lo
normal bastante pesado, se precisan vías de guía eficaces,
que necesariamente están sometidas a desgaste. Un cargador
20 de este tipo precisa además un seguro contra disparo en la
posición de carga (solicitud de patente alemana publicada n°
1.403.400).

Ha sido dado a conocer asimismo un cargador de grapas,
en el que el carril de guía acogedor de las barras de grapas
25 está dispuesto de manera relativamente libre. Exclusivamente
un carril flexible hace presión desde arriba sobre los puen-
tes de las grapas, o respectivamente sobre el dorso de la
corredera para las grapas. Para la carga, la corredera para
las grapas se bloquea en una posición posterior, en contra
30 de la fuerza elástica del muelle de avance, y el carril fle-



1 xible se dobla hacia un lado. Ahora bien, este proceso es
engorroso, puesto que las barras de grapas se enchufan so-
bre el porta-grapas en contra de la fuerza elástica del ca-
rril flexible (solicitud de patente alemana publicada n°
5 1.403.078).

Finalmente se conoce un cargador de grapas para una
grapadora, en el que un fleje de acero está dispuesto por
encima del carril de guía que acoge las grapas, y atraviesa
la corredera para las grapas. El fleje de acero deja libre
10 total o parcialmente por arriba la zona del cargador de de-
trás de la corredera para las grapas. Ahora bien, un recu-
brimiento parcial es desfavorable a causa de la mala accesi-
bilidad. La liberación total se consigue en cambio unicamen-
te con ayuda de resortes de cinta, que desde luego no ase-
15 guran una conducción y protección suficientes de las grapas.
Además es relativamente grande el gasto al emplearse resor-
tes de cinta para una cubierta (patente alemana n° 2.005.418).

La misión del invento radica por lo tanto en crear un
cargador para un aparato destinado a clavar medios de fija-
20 ción, que sea de manejo fácil, de poco gasto y que garanti-
ce una buena accesibilidad del cargador.

En un cargador del tipo citado al principio se resuel-
ve este problema por el hecho de que la cubierta es un ca-
rril de cubierta conducido lateralmente en forma desplazable
25 en sentido transversal con respecto a la dirección de avance
de la corredera, y que, desde una posición de cubierta que
recubre la guía al menos parcialmente, puede ser desplazado
lateralmente en contra de un muelle, para ser puesto en una
posición de liberación, que deja la guía descubierta total-
30 mente desde arriba.

25 JUN 1974



1 En el cargador conforme al invento, el carril de cu-
bierta cumple dos funciones sustanciales. Por una parte for-
ma una protección eficaz para la guía, y una vía de conduc-
ción segura para los medios de fijación. Por otra parte re-
5 presenta el carril de guía en su posición de liberación, a
la que es llevado mediante desplazamiento lateral del carril
de cubierta, una guía para las barras de grapas durante el
proceso de carga. Gracias a ello no es preciso que las ba-
rras sean introducidas verticalmente desde arriba, puesto
10 que con ayuda del carril de cubierta son conducidas a su po-
sición correcta.

 Otra ventaja es el poco costo del cargador conforme al
invento. Además el carril de cubierta no forma en la posi-
ción de liberación ninguna pieza sobresaliente molesta, que
15 dificulte el manejo de todo el aparato.

 Finalmente el carril de cubierta deja en la posición de
liberación totalmente libre el lado superior del cargador,
de modo que toda la longitud del cargador puede ser aprove-
chada de manera eficaz.

20 En una forma de realización del invento está previsto
que estén dispuestos unos primeros medios de enclavamiento
soltables para el carril de cubierta en la posición de libe-
ración.

25 En otra presentación del invento está previsto que el
carril de cubierta presente al menos una superficie de guía
que coopera con una superficie antagonista fija del carga-
dor, de tal modo que al ser desplazado a la posición de li-
beración, el carril de cubierta es desplazado hacia atrás,
en sentido inclinado con relación a la dirección de avance.
30 De este modo es posible poder acoplar el desplazamiento del



1 carril de cubierta a la posición de liberación, con el des-
plazamiento de la corredera a la posición posterior, despla-
zamiento que tiene lugar a lo largo de la dirección de avan-
ce. A este particular está previsto asimismo que el carril
5 de cubierta esté dotado en su extremo posterior de una su-
perficie de tope, que coopera con una superficie de tope
existente en la corredera cuando ésta es puesta en una posi-
ción posterior en contra del muelle de avance, y oprime al
carril de cubierta hacia atrás. La retirada de la corredera
10 a la posición de carga, origina automáticamente un despla-
zamiento del carril de cubierta a la posición de liberación.

En otra forma de realización está previsto asimismo que
las superficies de tope estén dispuestas paralelas entre sí,
en sentido inclinado con respecto a la dirección de avance.
15 Cuando la corredera es arrastrada hacia atrás, y las super-
ficies de tope entran en contacto una con otra, se mueven
éstas relativamente entre sí, mientras que el carril de cu-
bierta es trasladado a la posición de liberación.

En otro perfeccionamiento a este particular, el invento
20 prevé que estén dispuestos unos segundos medios fiadores, sol-
tables para la corredera en la posición posterior de ésta,
que forman al mismo tiempo los primeros medios fiadores para
el carril de cubierta. Mientras la corredera permanece en-
clavada en la posición posterior, se encuentra también el
25 carril de cubierta en la posición de liberación.

Existen diversas posibilidades para conducir el carril
de cubierta de manera eficaz. En una forma de realización
del invento se propone para ello que la superficie de guía
del carril de cubierta esté formada por una ranura oblicua
30 del carril, a través de la cual está conducida una espiga fi-



1 ja en el cargador, que forma la superficie de guía antago-
nista. Convenientemente se prevén dos de tales ranuras obli-
cuas y espigas fijas en el cargador.

5 El cargador de acuerdo con el invento está previsto pa-
ra medios de fijación de cualquier forma, si bien demuestra
ser especialmente ventajoso para grapas. En un perfecciona-
miento para un cargador de grapas de este tipo está previs-
to que la guía sea un carril de guía vertical, sobre el que
están las grapas montadas a caballo; que la corredera esté
10 asimismo montada a caballo sobre el carril de guía y provis-
ta de brazos discurrentes aproximadamente en sentido parale-
lo con respecto a los lados del carril de guía, y que el ca-
rril de guía esté dotado en un lado de su parte de detrás
un saliente, que forma un tope de enclavamiento para el ex-
15 tremo delantero del brazo correspondiente de la corredera.
Al ser hecho retornar a la posición posterior, el extremo
delantero del correspondiente brazo de la corredera queda
retenido detrás del saliente, con lo que la corredera per-
manece enclavada en la posición posterior. En otra mejora a
20 este particular, el invento prevé que la corredera esté do-
tada de un asidero accionable a mano, y que el saliente es-
té previsto en el lado del carril de guía opuesto al aside-
ro. Como la corredera tiene una cierta holgura con respec-
to al carril de guía, puede ser hecha bascular mediante el
25 accionamiento del asidero, de modo que el saliente deje li-
bre al brazo correspondiente, con objeto de que la correde-
ra pueda apoyarse contra la última grapa de la barra de gra-
pas, bajo la acción del muelle de avance.

30 Para simplificar el enclavamiento y desenclavamiento
de la corredera, prevé un perfeccionamiento del invento que



1 el carril de guía presente detrás del saliente un bisel, de
modo que la sección transversal del carril de guía se estre-
che desde arriba hacia abajo, y que en la zona del bisel es-
té dispuesto un elemento elástico de presión, que sea movi-
5 ble en dirección al bisel o retirable del mismo, para opri-
mir al brazo de la corredera contra el bisel. Con ayuda del
bisel y del elemento de presión, la corredera es puesta en
sentido algo inclinado en la posición posterior, de modo que
el lado delantero de uno de los brazos de la corredera puede
10 encajar eficazmente con el saliente del carril de guía. Una
basculación de la corredera en contra del elemento de pre-
sión, la libera de su posición de enclavamiento.

Otro perfeccionamiento del invento prevé que la guía
esté dotada de un carril de guía vertical sobre el que mon-
15 tan a caballo las grapas y la corredera; que paralelamente
con respecto al carril de guía esté dispuesto un carril por-
tador fijado a la caja del aparato, y que el carril portador
posea una superficie superior plana, que sirva como superfi-
cie de guía para el carril de cubierta. En el caso de estar
20 previstas espigas para renuras oblicuas del carril de cu-
bierta, se fijan convenientemente en el carril portador.

En otro perfeccionamiento a este particular, prevé el
invento que el carril portador esté dotado de una superficie
vertical, que discurra aproximadamente paralela al lado vuel-
25 to del carril de guía, siendo la separación entre ambos algo
mayor que el ancho de una pata de las grapas, y que el lado
del carril de cubierta vuelto hacia el carril de guía esté
enrasado en la posición de liberación con la superficie del
carril portador. En la posición de liberación del carril de
30 cubierta, su superficie vuelta hacia el carril de guía forma



1 con la superficie correspondiente del carril portador una
superficie de deslizamiento continua para uno de los lados
de las patas de las barras de grapas, lo que facilita ex-
traordinariamente la inserción de las barras de grapas en
5 el cargador.

En otro perfeccionamiento del invento está previsto
que el carril portador tenga perfil de forma de U y que, con
el lado exterior de una de las ramas, esté fijado sobre una
placa de soporte, en la que está además fijado el carril de
10 guía; que la superficie exterior de la otra rama forme la
superficie de guía para el carril de cubierta; que el lado
exterior del alma esté vuelto hacia el carril de guía, y
que en el interior del carril portador de forma de U esté
dispuesto el muelle de avance, que ataca a una espiga de la
15 corredera, que atraviesa una ranura longitudinal existente
en el alma del carril portador de forma de U. De este modo
se crea además una disposición favorable del muelle de avan-
ce, que puede ser, por ejemplo, un muelle laminar.

20 Un ejemplo de realización del invento será descrito a
continuación con más detalle a base de los dibujos.

La fig. 1 muestra de manera esquemática el alzado de
un aparato de aire comprimido destinado a fijar grapas, con
un cargador de acuerdo con el invento.

25 La fig. 2 muestra una sección a través del cargador
conforme a la fig. 1, a lo largo de la línea 2-2, durante
la inserción de una barra de grapas.

La fig. 3 muestra una sección a través del cargador
conforme a la fig. 1, a lo largo de la línea 3-3.

30 La fig. 4 muestra una sección a través del cargador
conforme a la fig. 1, a lo largo de la línea 4-4, con la



1 corredera para las grapas en posición retirada de encastre.

La fig. 5 muestra una vista desde arriba sobre el cargador conforme a la fig. 1, con el carril de cubierta en la posición de liberación.

5 La fig. 6 muestra una vista desde arriba sobre el cargador conforme a la fig. 1, con el carril de cubierta en la posición de cubierta.

La fig. 7 muestra una sección parcial a través del cargador conforme a la fig. 5.

10 La clavadora accionada por aire comprimido conforme a la fig. 1 está dotada de una caja 1, un cargador de grapas 2, un cabezal consistente en dos útiles 3 y 4 que forman la vía de disparo, y una empuñadura 11. La empuñadura 11 está unida por un extremo con la caja 1 y, por el otro extremo, con el cargador 2. En el cabezal de la clavadora accionada por aire comprimido está dispuesto un patín móvil 5 que, a través de un fiador 6, coopera con una palanca de válvula 7. Unicamente cuando son accionados al mismo tiempo el patín 5 y la palanca de válvula 7, tiene lugar un disparo.

20 Los útiles 3 y 4 están atornillados fijamente por medio de tornillos 8 a una parte 9 de cabeza de la caja 1. La parte de cabeza es de forma ahorquillada, tal como se aprecia en las figuras 5 y 6. El cargador 2 está atornillado fijamente por medio de tornillos 10 con las horquillas de la parte de cabeza 9, en la zona delantera.

25 El cargador posee un carril de guía 12, sobre el que están montadas a caballo las grapas, que se encuentran en forma de barras. Sobre el carril de guía monta asimismo a caballo una corredera de sección transversal en forma de U y que, bajo la acción de un muelle de avance, oprime a las

30



1 grapas 16 sobre el carril de guía 12 en dirección al canal
de tiro.

5 A través de una ménsula 26, el carril de guía 12 está
unido con un carril portador 18 de forma de U, que está uni-
do fijamente con la parte de cabeza 9. El lado exterior de
la parte del alma del carril portador 18 de forma de U dis-
curre aproximadamente paralelo con respecto al lado vuelto
hacia ella del carril de guía 12. La separación entre las
superficies vueltas entre sí es algo mayor que el ancho de
10 una pata de las grapas. El lado exterior de una de las ra-
mas del carril portador 18 de forma de U forma una superfi-
cie de deslizamiento para un carril de cubierta 13. La sepa-
ración entre el lado superior del carril de guía 12 y la su-
perficie de deslizamiento es algo mayor que el grueso del
15 alma de una grapa o respectivamente del alma de la correde-
ra de forma de U. El carril de cubierta 13 está dotado de
dos ranuras paralelas 33, que discurren inclinadas con res-
pecto al carril portador, y a través de las cuales pasan
sendos tornillos de cuello 37, que están fijados en el ca-
rril portador 18. Las ranuras 33 y los tornillos de cuello
20 37 forman superficies de guía, con lo que el carril de cu-
bierta 13 puede ser desplazado desde una posición de cu-
bierta (fig. 6), en la dirección de la flecha 42 y en sen-
tido inclinado hacia atrás, hasta una posición de libera-
ción (fig. 5, fig. 2, fig. 4). Un muelle compresor 14 que
25 se apoya contra una placa de cierre 15 fijada en el carga-
dor, pretende devolver al carril de cubierta 13 a la posi-
ción de cubierta (fig. 6, fig. 3), en la dirección de la
flecha 48.

30 En la posición de liberación del carril de cubierta 13,

25 JUN



1 su superficie vuelta hacia el carril de guía 12 forma con
el lado exterior del carril portador 18 una superficie de
deslizamiento continua para el borde inferior de la pata de
la barra de grapas 16 insertada, tal como se aprecia en la
5 fig. 2. Por consiguiente se puede insertar la barra de gra-
pas 16 en sentido inclinado. La inclinación de la barra de
grapas puede elegirse de tal modo, que la mano que abarca
la empuñadura del aparato no estorbe al ser insertada la
barra de grapas. Si a continuación la barra de grapas 16 es
10 oprimida hasta la posición aproximadamente vertical, cae
por su propio peso sobre el carril de guía 12. En la posi-
ción de cubierta (fig. 3) el carril de cubierta 13 recubre
aproximadamente la mitad del ancho del dorso 30 de las gra-
pas. La separación entre el lado superior 29 del carril de
15 guía 12 y el lado inferior del carril de cubierta es no obs-
tante algo mayor que el grueso del dorso 30 de una grapa.

En la fig. 4 se puede apreciar que la corredera 17 está
unida fijamente, por su lado vuelto hacia el carril portador
18, con una espiga hueca 20 dotada de un ánima 21 de rosca
20 interior. Por medio de un tornillo 22 se une una parte 23 a
manera de cabeza fijamente con la espiga 20. Con la parte
23 a manera de cabeza está unido uno de los extremos de un
muelle de avance 43, que oprime a la corredera 17 en direc-
ción al canal de tiro. Tal como puede verse en la fig. 4,
25 una rama 44 del carril portador 18 forma con parte inferior
una vía de guía para la parte de cabeza 23. La espiga hueca
20 atraviesa una ranura longitudinal 45 del carril portador
18. Tal como puede apreciarse mejor en la fig. 4, el carril
de guía 12 posee un bisel 38 en su extremo posterior, de tal
30 modo que el carril 12 se estrecha hacia arriba en su sección



1 transversal. El bisel está conformado detrás de un rebajo
41 del carril 12, tal como se aprecia en la fig. 7. Tal co-
mo se aprecia asimismo en la fig. 4, está soportado sobre
5 el carril portador 18 un taco de presión 39, desplazable
aproximadamente en sentido perpendicular con respecto a la
dirección de avance. El taco de presión 39 es hueco y acoge
un muelle 40 que, con su otro extremo, se apoya contra una
10 placa 25, que cierra el espacio interior 19 del carril por-
tador 18. El muelle 40 oprime al taco de presión, con el
extremo delantero biselado, contra uno de los lados de la
corredera 17, cuando ésta es retirada hacia atrás tirando
del asidero 46. El taco de presión 39 oprime al lado inte-
rior vuelto hacia él de la rama de la corredera 17 contra
15 el bisel 38, de modo que la corredera queda algo ladeada,
con lo que, en su posición retirada totalmente hacia atrás,
puede encajar por detrás del rebajo 41, quedando así la co-
rredera enclavada en la posición posterior.

Tal como se puede ver mejor en las figuras 5 y 6, el
20 asidero 46 de la corredera 17 está provisto de una superfi-
cie posterior inclinada de tope 35, que discurre aproxima-
mente paralela con respecto a una superficie de tope 36 de
un saliente lateral 47 existente en el extremo posterior del
carril de cubierta 13. Cuando la corredera 17 es retirada
hacia atrás, tirando para ello del asidero 46, choca la su-
25 perficie de tope 35 contra la superficie de tope 36, con lo
que arrastra consigo al carril de cubierta 13 asimismo hacia
atrás, de modo que éste es oprimido en la dirección de la
flecha 42 hasta llegar a la posición de liberación. En cuan-
to el extremo delantero de una de las ramas de la corredera
30 17 encaja por detrás del rebajo 41, enclava la corredera al



1 mismo tiempo al carril de cubierta 13 en la posición de li-
beración. Levantando el asidero 46 hacia el taco de presión
39, la corredera 17 queda desencajada del rebajo 41, de mo-
do que bajo la acción del muelle de avance 43 es corrida
5 hacia adelante, hasta hacer apoyo contra las barras de gra-
pas insertadas. Sobre la conformación y demás disposición
del muelle de avance 43 no se entra en más detalles, puesto
que no tienen importancia para la estructura y el funciona-
miento del cargador.

10 En resumen, la Patente de Invención que se solicita de-
berá recaer sobre las siguientes:

- REIVINDICACIONES -

1. Un cargador para aparatos destinados a fijar grapas,
clavos o similares. medios de fijación, con una guía fijada
15 a la caja del aparato y que acoge los medios de fijación en
forma de barras, así como con una corredera conducida por
la guía y sometida a la acción de un muelle de avance para
hacer avanzar los medios de fijación a lo largo de la guía
hasta un canal de expulsión de la caja del aparato, y con
20 una cubierta flexible dispuesta por encima de la guía y que,
al ser desplazada hacia un lado, permite la introducción de
barras de medios de fijación desde arriba, mientras que em
estado de funcionamiento asegura a las barras de medios de
fijación para que no puedan salirse, recubriéndolas para
25 ello por arriba, caracterizado porque la cubierta es un ca-
rril de cubierta conducido lateralmente en forma desplazable
en sentido transversal con respecto a la dirección de avan-
ce de la corredera, y que, desde una posición de cubierta
que recubre la guía al menos parcialmente, puede ser des-
30 plazado lateralmente en contra de un muelle, para ser puesto



26 JUN 1974



1 en una posición de liberación, que deja la guía totalmente descubierta desde arriba.

2. Un cargador de acuerdo con la reivindicación 1, caracterizado porque están previstos primeros medios fiadores soltables para el carril de cubierta en la posición de liberación.

3. Un cargador de acuerdo con las reivindicaciones 1 ó 2, caracterizado porque el carril de cubierta está dotado de al menos una superficie de guía, que coopera con una superficie de guía antagonista fija del cargador, de tal modo que al desplazarse a la posición de liberación, el carril de cubierta es corrido hacia atrás en sentido inclinado con respecto a la dirección de avance.

4. Un cargador de acuerdo con la reivindicación 3, caracterizado porque el carril de cubierta está dotado en el extremo posterior de una superficie de tope, que coopera con una superficie de tope de la corredera cuando ésta es llevada en contra del muelle de avance a una posición posterior, y oprime al carril de cubierta hacia atrás.

5. Un cargador de acuerdo con la reivindicación 4, caracterizado porque las superficies de tope están dispuestas paralelas entre sí e inclinadas con respecto a la dirección de avance.

6. Un cargador de acuerdo con las reivindicaciones 4 ó 5, caracterizado porque están previstos segundos medios fiadores soltables para la corredera en su posición posterior, que forman al mismo tiempo los primeros medios fiadores para el carril de cubierta.

7. Un cargador de acuerdo con una cualquiera de las reivindicaciones 3 a 6, caracterizado porque la superficie





1 de guía existente en el carril de cubierta está formada por una ranura oblicua del carril de cubierta, por la que pasa una espiga fija en el cargador y que forma la superficie de guía antagonista.

5 8. Un cargador para grapas de acuerdo con las reivindicaciones 6 ó 7, caracterizado porque la guía está dotada de un carril de guía vertical sobre el que montan a caballo las grapas, y porque la corredera está asimismo montada a caballo sobre el carril de guía, y está provista de
10 brazos laterales para el avance de las grapas, brazos que discurren aproximadamente paralelos con respecto a los lados del carril de guía, así como por el hecho de que el carril de guía está provisto en un lado, en la parte posterior, de un resalto que forma un tope de enclavamiento para el extremo delantero del brazo correspondiente de la corredera.
15

9. Un cargador de acuerdo con la reivindicación 8, caracterizado porque la corredera presenta en un lado un asidero accionable a mano, y porque el resalto está previsto en el lado del carril de guía opuesto al asidero.

20 10. Un cargador de acuerdo con las reivindicaciones 8 y 9, caracterizado porque el carril de guía presenta detrás del resalto un bisel, de modo que la sección transversal del carril de guía se estrecha desde abajo hacia arriba, y porque en la zona del bisel está dispuesto un elemento elástico de presión, que es movable en dirección al bisel o retirable de él, con objeto de oprimir el brazo de la corredera vuelto hacia él en contra del bisel.
25

11. Un cargador para grapas de acuerdo con una cualquiera de las reivindicaciones 1 a 10, caracterizado porque la guía está dotada de un carril de guía vertical, sobre el
30

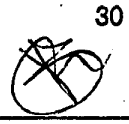



1 montan a caballo las grapas y la corredera; porque parale-
lamente con respecto al carril de guía está dispuesto un
carril portador, que está unido con la caja del aparato, y
porque el carril portador posee una superficie superior
5 plana, que sirve como superficie de guía para el carril de
cubierta.

12. Un cargador de acuerdo con la reivindicación 11,
caracterizado porque el carril portador está dotado de una
superficie vertical, que discurre aproximadamente paralela
10 con respecto al lado vuelto hacia ella del carril de guía,
siendo la separación entre dichas superficies algo mayor que
el ancho de la pata de las grapas, y porque el lado del ca-
rril de cubierta vuelto hacia el carril de guía está en la
posición de liberación enrasado con la superficie del ca-
15 rril portador.

13. Un cargador de acuerdo con las reivindicaciones 11
ó 12, caracterizado porque el carril portador tiene un per-
fil de forma de U y, con el lado exterior de una de sus
ramas, está fijado sobre una placa de soporte, sobre la que
20 está fijado además el carril de guía; porque el lado exte-
rior de la otra rama forma la superficie de guía para el
carril de cubierta; porque el lado exterior del alma del
carril de cubierta está vuelto hacia el carril de guía, y
porque en el interior del carril portador de forma de U es-
25 tá dispuesto el muelle de avance, que ataca a una espiga de
la corredera, la cual atraviesa una ranura longitudinal
existente en el alma del carril portador de forma de U.

14. Un cargador de acuerdo con las reivindicaciones 10
y 13, caracterizado porque el elemento de presión está so-
portado en el carril portador, y penetra con una cabeza en





1 una abertura existente en el alma del carril portador de
forma de U.

5 15. Un cargador de acuerdo con las reivindicaciones 13
ó 14, caracterizado porque el lado abierto del carril por-
tador de forma de U está tapado por una placa de cierre.

16. Se reivindica por último como objeto sobre el que
ha de recaer la Patente de Invención que se solicita:
UN CARGADOR PARA APARATOS DESTINADOS A FIJAR GRAPAS, CLAVOS
O SIMILARES.

10 Todo conforme queda descrito y reivindicado en la pre-
sente memoria descriptiva que consta de diecinueve páginas
mecanografiadas y dibujos que se acompañan.

Madrid, 25 Junio 1.974

BERNARDO UNGRIA

P.P.

15

20

25

30



Fig

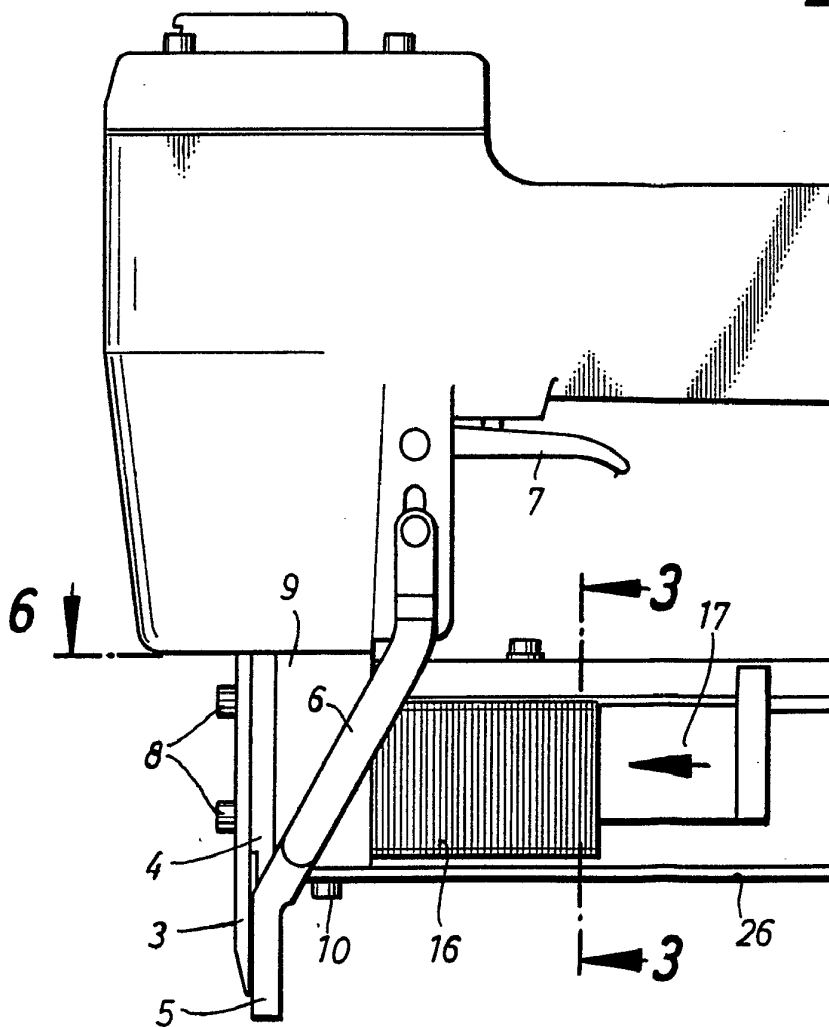
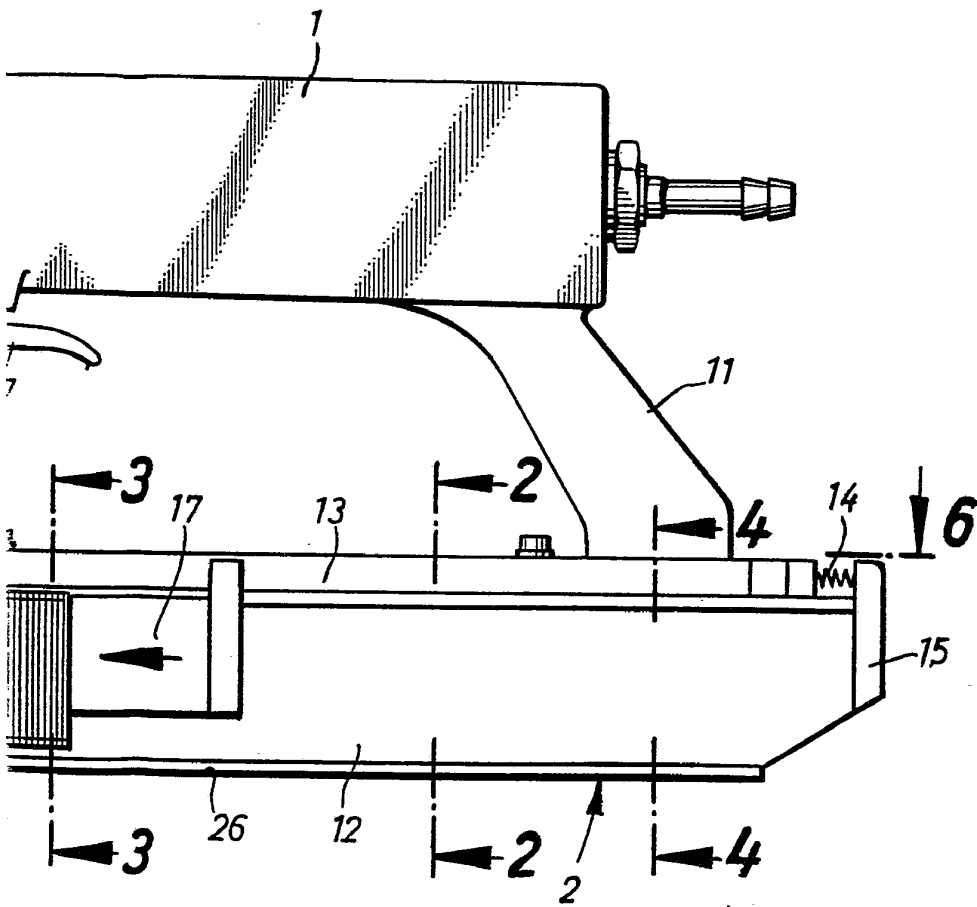

Fig. 1



ESCALA VARIABLE
Madrid, 25 Junio 1.974
BERNARDO UNGRIA
P.P.

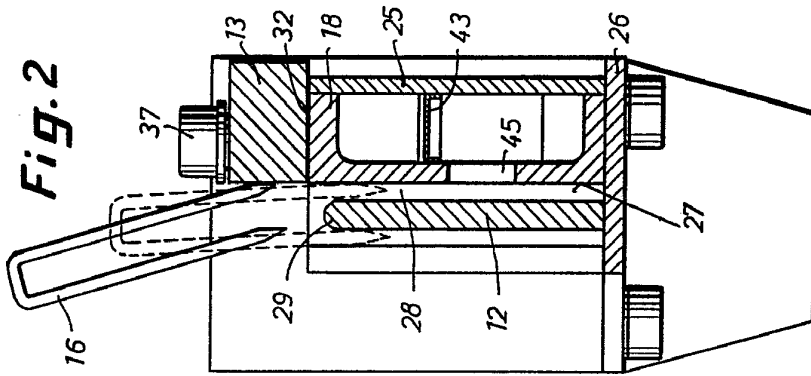

Fig. 2

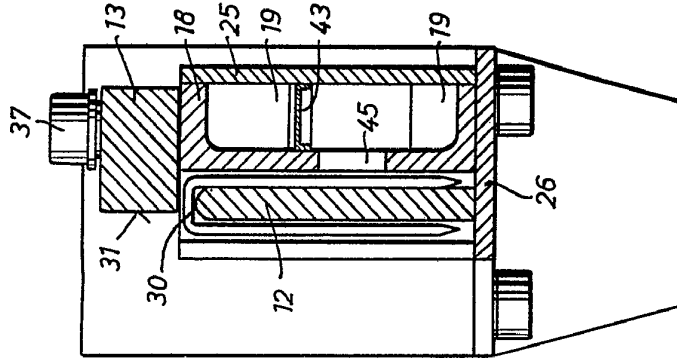

Fig. 3

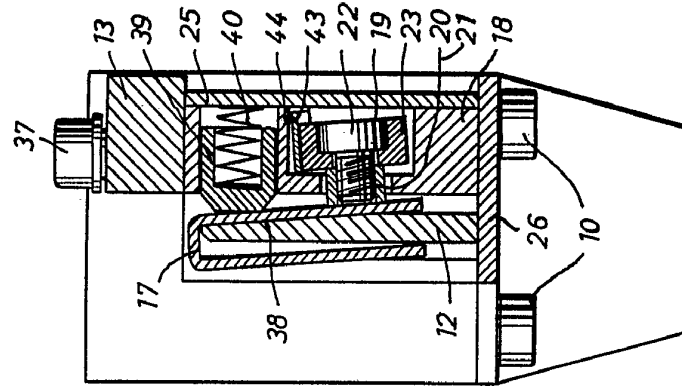

Fig. 4

ESCALA VARIABLE
Madrid, 25 Junio 1.974
BERNARDO UNGRIA
P.P.

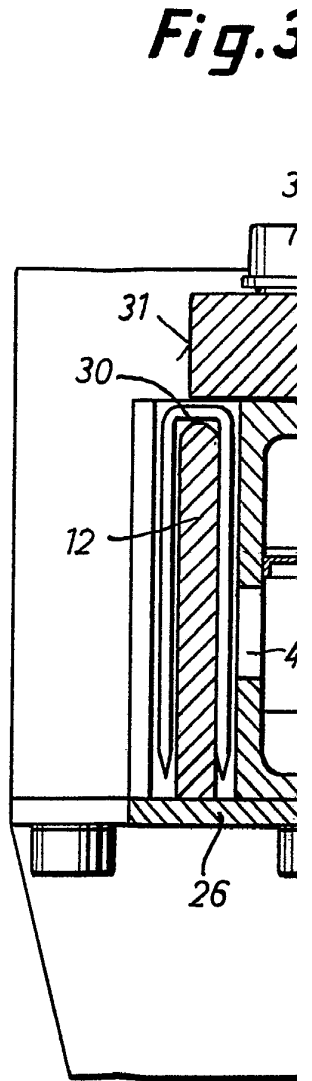
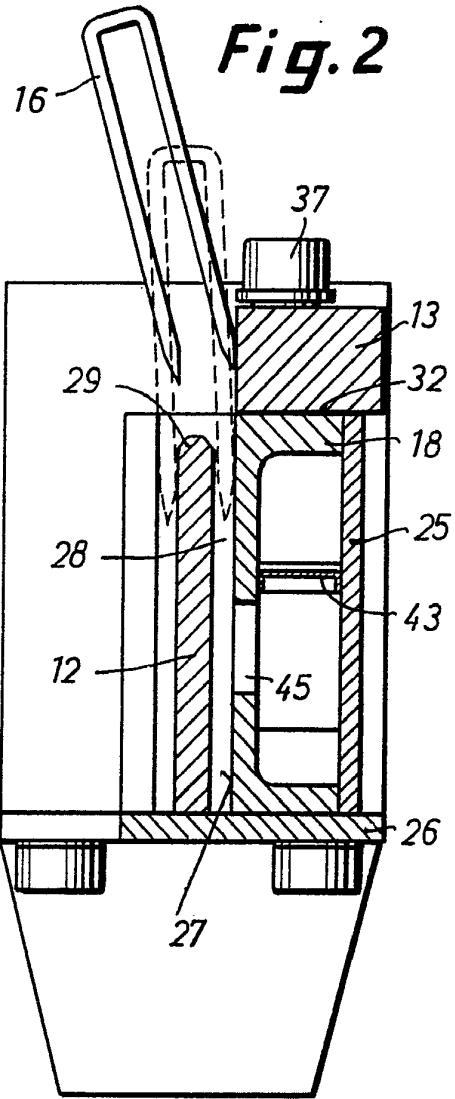
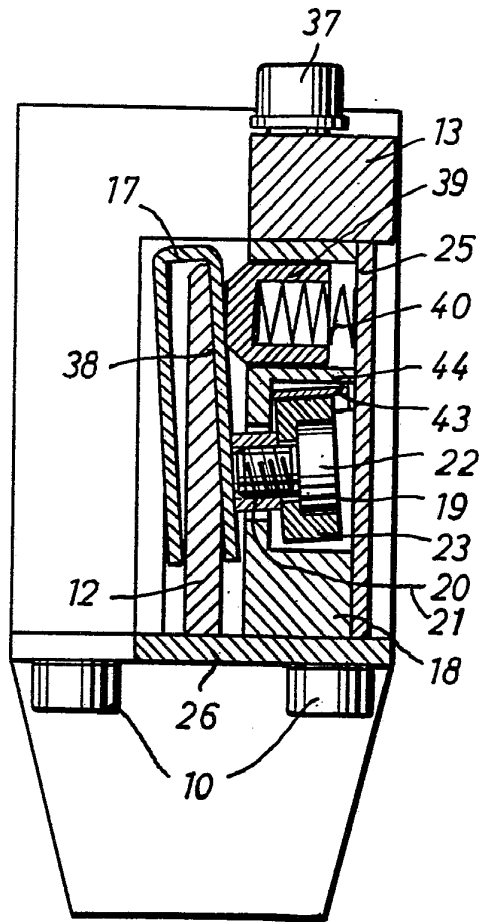
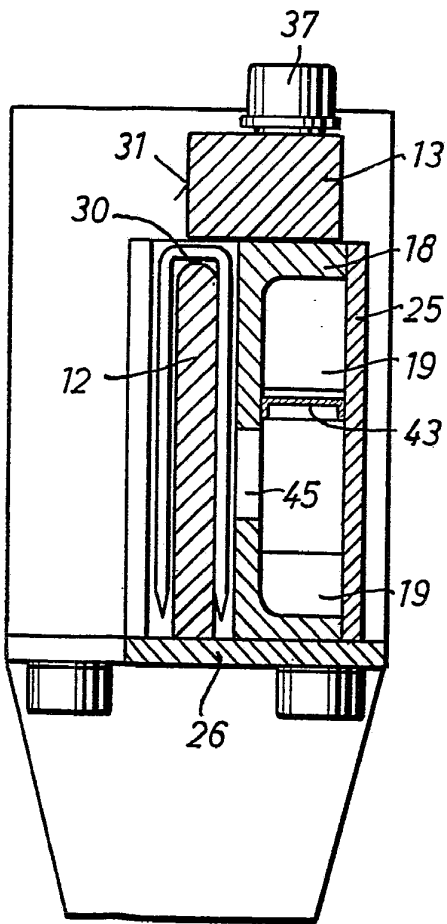

Fig.3

Fig.4



ESCALA VARIABLE
Madrid, 25 Junio 1.974
BERNARDO UNGRIA
P.P.

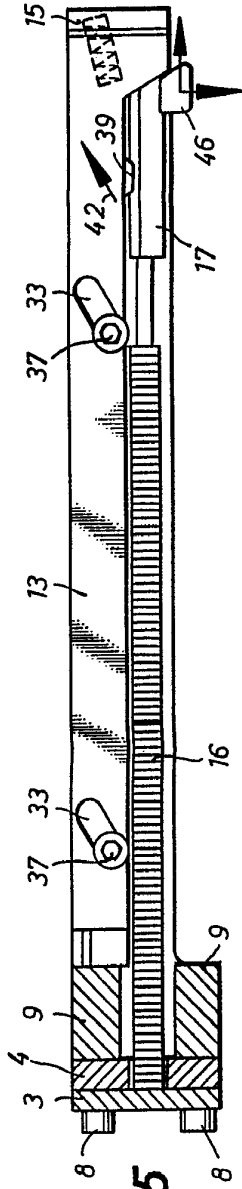

Fig. 5

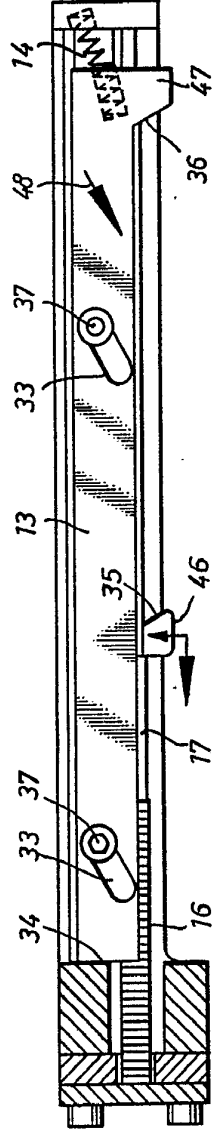

Fig. 6

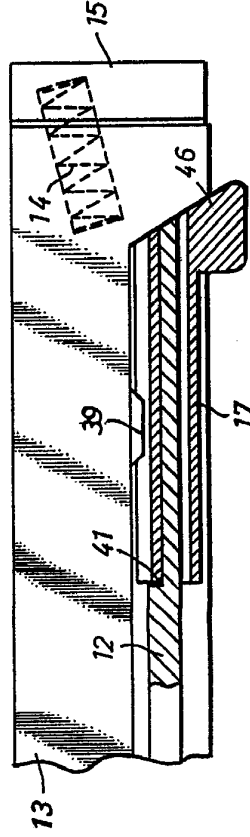
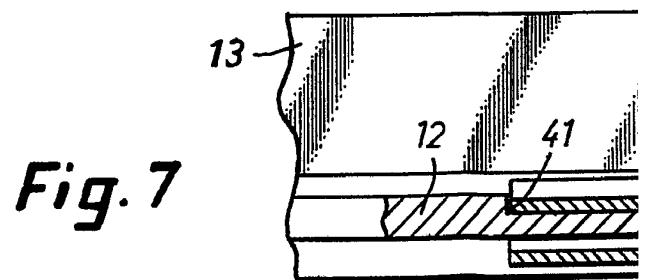
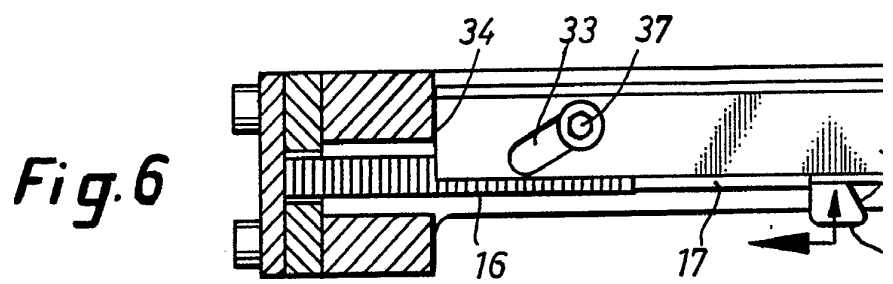
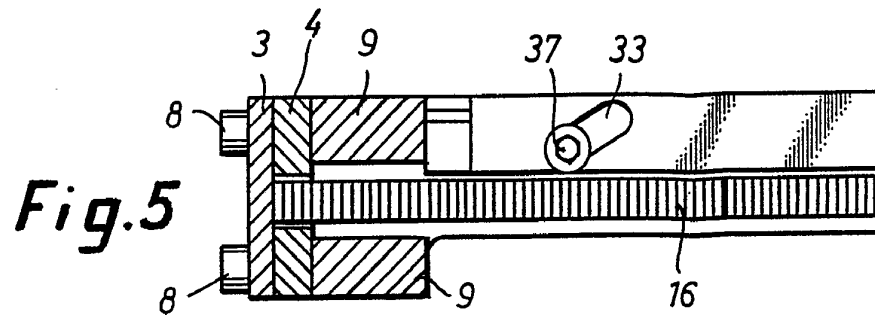
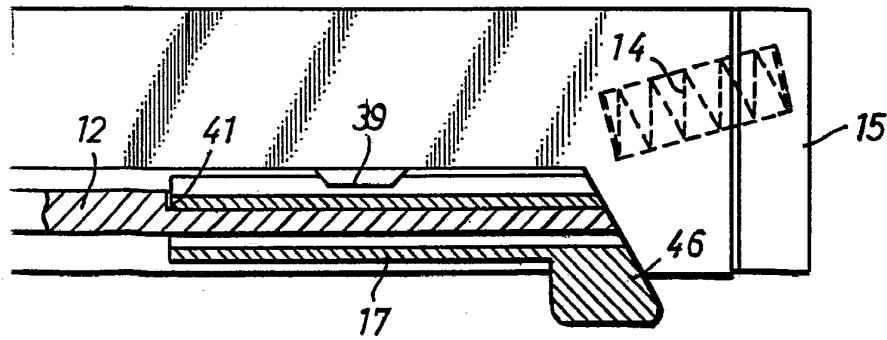
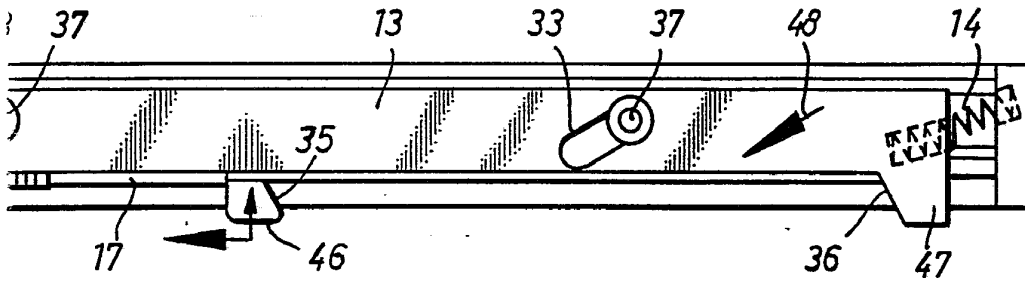
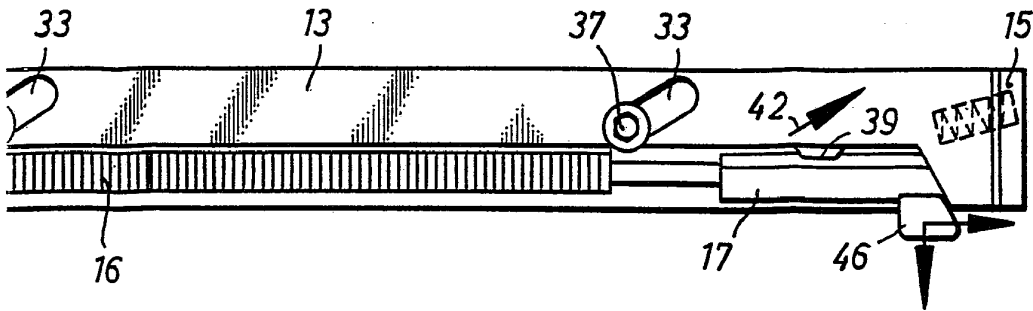

Fig. 7

ESCALA VARIABLE
Madrid, 25 Junio 1.974
BERNARDO UNGRIA
p.p.





ESCALA VARIABLE
Madrid, 25 Junio 1.974
BERNARDO UNGRIA
p.p.