

426700



Int. Cl.²: H04R

M E M O R I A     D E S C R I P T I V A

correspondiente a la solicitud de una

- PATENTE DE INVENCION -

Solicitante : WIGO GOTTLOB Widmann & Söhne GmbH

Domicilio : Riedstrasse 9 7914 PFUHL-BURLAFINGEN  
(Alemania Federal).

Enunciado : "COLUMNA DE ALTAVOCES OMNIDIRECCIONAL"

Prioridad : de la solicitud de modelo alemana  
G 7331 468 del 30 de Agosto de 1.973

POOR  
QUALITY



27 MAY 1912

1 El objeto del invento es una columna de altavoces que, recurriendo a un nuevo principio de la radiación de sonido, radia un sonido ampliamente no direccional en toda la banda de transmisión y que posee una carcasa en forma esférica.

5 En los radiadores conocidos, las carcasas se componen de cuerpos rectangulares o de esferas, al mismo tiempo que los altavoces se disponen, al menos en parte, sobre un tabique de resonancia plano o esférico común. Por ello, la radiación exactamente uniforme de todas las frecuencias de  
10 la banda de transmisión en todas las direcciones sólo es posible de forma aproximada cuando se utiliza una cantidad muy elevada de altavoces.

Según el invento, los altavoces del sistema de varias vías (1,3,6) se disponen coaxialmente uno encima de otro, al mismo tiempo que la separación entre las membranas es  
15 muy pequeña. Además, entre las membranas de los altavoces se prevén elementos de difusión (2,4,5) apropiados, que en combinación con el montaje descrito de los altavoces dan lugar a una radiación de sonido prácticamente uniforme en todo  
20 el espacio.

La carcasa de este sistema posee, por consiguiente, la forma de una esfera, al mismo tiempo que una semiesfera con pared maciza 11 contiene al altavoz 1 de graves, mientras que la otra contiene al altavoz de medios 3 y al altavoz de agudos 6. La semiesfera 11 para el altavoz 1 de graves se cierra  
25 en la superficie de intersección con un tabique de resonancia 8, sobre el que se monta el altavoz de graves 1, de manera que éste es amortiguado por una carcasa. La otra semiesfera 9 cierra hacia el exterior el sistema formado por los  
30 altavoces de medios y de agudos 3,6, así como por los cuerpos



1 de difusión 2,4,5 y se construye de forma permeable al sonido.

Por medio de un dispositivo de montaje 7, correspondientemente configurado, se puede montar esta columna de altavoces sobre un trípode o, por ejemplo, ser suspendida de una

5 cadena.

El dibujo representa un ejemplo de ejecución del invento.

En resumen, la presente patente de invención que se solicita deberá recaer sobre las siguientes:

10

15

20

25

30

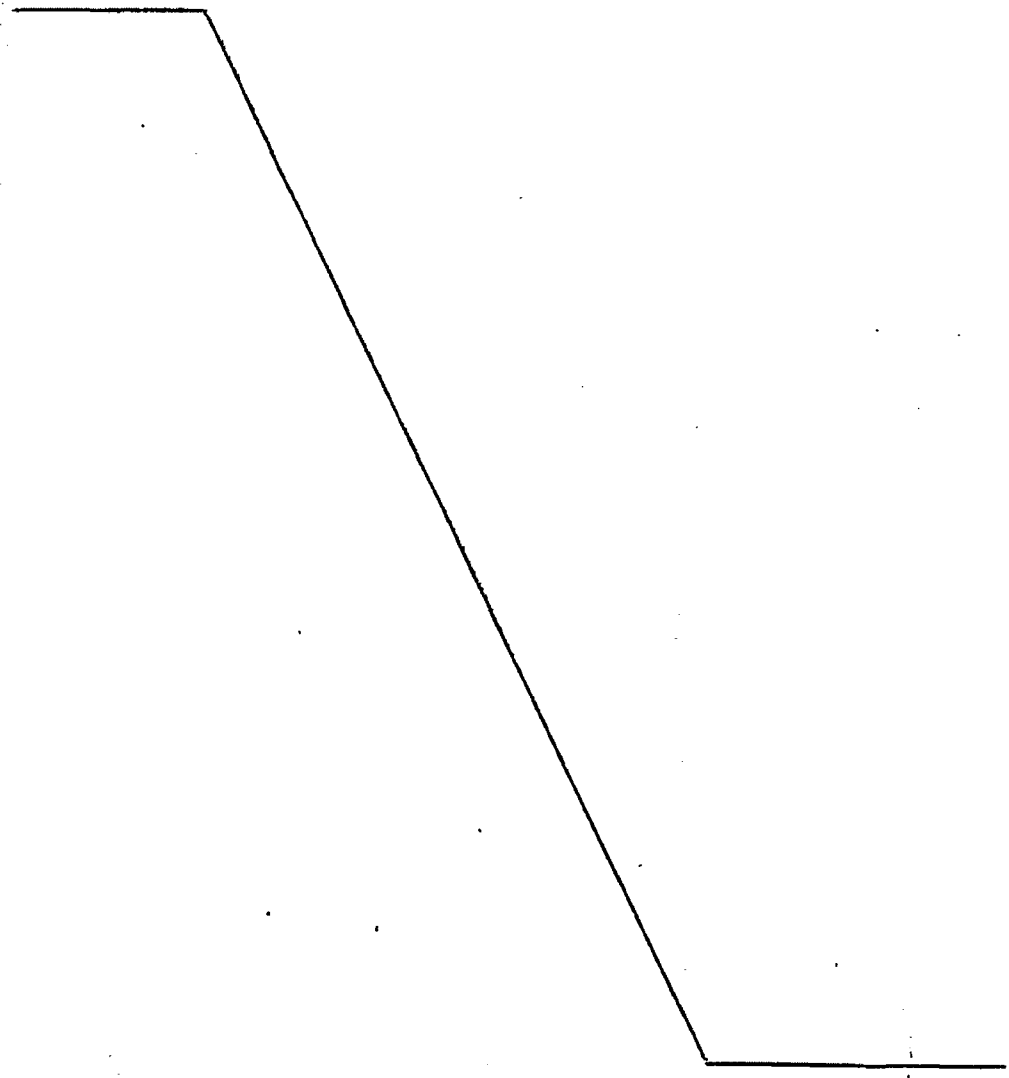

27



1

Reivindicaciones

5

1. Columna de altavoces omnidireccional con una carcasa en forma de esfera, caracterizada por el hecho de que en una carcasa esférica común se montan coaxialmente varios altavoces con una separación muy pequeña entre si e intercalando entre ellos cuerpos de difusión apropiados.

10

2. Columna de altavoces, según la reivindicación 1, caracterizada por el hecho de que una de las mitades de la carcasa en forma de esfera se provee de una pared maciza, formando, junto con un tabique de resonancia situado en el plano de intersección de la semiesfera, una carcasa hermética para el altavoz de graves montado sobre el tabique de resonancia, mientras que la otra semiesfera se construye de forma permeable al sonido, al mismo tiempo que cierra hacia el exterior los altavoces de medios y de graves, así como los cuerpos de difusión.

15

20

3. Columna de altavoces, según las reivindicaciones 1 y 2, caracterizada por el hecho de que la semiesfera con pared maciza se cubre adicionalmente hacia el exterior con una semiesfera permeable al sonido.

25

4. Columna de altavoces, según las reivindicaciones 1, 2 y 3, caracterizada por el hecho de que en la semiesfera con pared maciza se prevé un elemento de unión tal, que la columna de altavoces se puede montar opcionalmente sobre un trípode o, por ejemplo, suspender de una cadena.

5. Se reivindica por último como objeto sobre el que ha de recaer la Patente de Invención que se solicita: "COLUMNA DE ALTAVOCES OMNIDIRECCIONAL".

30

Todo conforme queda descrito y reivindicado en la presente Memoria descriptiva que consta de cinco páginas meca-

AE

27



1      nografiadas y dibujos adjuntos.

Madrid, 27 de Mayo de 1.974

BERNARDO UNGRIA

P.D.

5

10

*me*

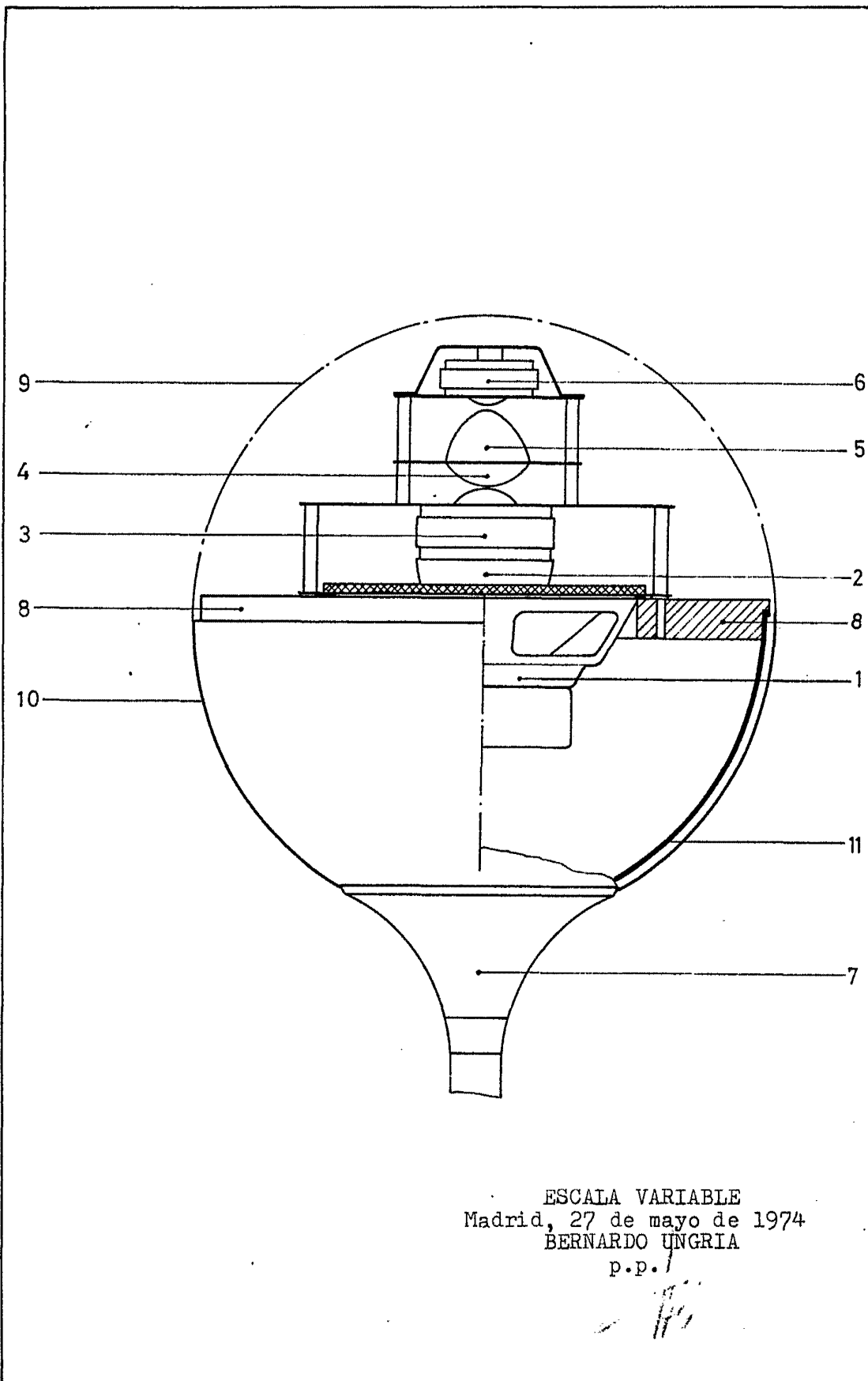

ESCALA VARIABLE  
Madrid, 27 de mayo de 1974  
BERNARDO UNGRIA  
p.p.

*[Handwritten signature]*