



-6 JUN. 1974

425022

P.- 57.454

PHN 6923

Spain

HK/MC

MEMORIA DESCRIPTIVA

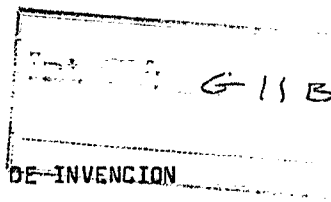

para solicitar PATENTE DE INVENCION por 20 años

a nombre de N.V. PHILIPS' GLOEILAMPENFABRIEKEN

entidad holandesa

establecida en Emmasingel 29, Eindhoven, Holanda

por: "PERFECCIONAMIENTOS INTRODUCIDOS EN TOCADISCOS"
(Clase Internacional G11b)

27.5.74

-6 JUN 1970



El invento se refiere a un tocadiscos que comprende un bastidor principal y un sub-bastidor que está conectado de modo móvil al bastidor principal y lleva el eje del plato giratorio y la suspensión del brazo de sonido con el brazo de sonido.

5 Los tocadiscos del tipo descrito más arriba son conocidos. Un problema que surge con estos tocadiscos conocidos es que la aguja puede saltar del surco de un disco debido al movimiento del sub-bastidor montado sobre muelles.

10 Es un objeto del presente invento evitar este problema. Para este propósito un tocadiscos del tipo descrito más arriba está caracterizado porque el bastidor principal y el sub-bastidor están unidos entre sí por un sistema que en el caso de choques ejercidos sobre el sub-bastidor según planos paralelos al plato giratorio permite movimientos de traslación del sub-bastidor pero
15 impide movimientos rotativos del mismo.

Dado que el movimiento rotativo del sub-bastidor puede en principio dar lugar a un movimiento lateral de la punta de la aguja y a un salto consiguiente del surco, en un tocadiscos de acuerdo con el invento en el que sólo se permite movimiento de
20 traslación del sub-bastidor se elimina la tendencia a saltar del surco o al menos se reduce considerablemente. Las medidas de acuerdo con el invento tienen un máximo efecto en conjunción con brazos equilibrados.

25 Una realización adecuada del invento consiste en que el sistema de unión comprende un cuerpo de unión, un primer par de elementos de unión que están conectados cada uno pivotablemente



5 por un extremo al bastidor principal y que están conectados pivota-
blemente por el otro extremo al cuerpo de unión, y un segundo par de
elementos de unión que están conectados cada uno pivotablemente por
un extremo al sub-bastidor y que por el otro extremo están conecta-
dos pivotablemente al cuerpo de unión, formando los cuatro puntos
de pivote de cada par de elementos de unión los vértices de un para-
lelogramo.

10 Preferiblemente la situación de los cuatro puntos de pi-
vote del cuerpo de unión es tal que la línea imaginaria que une los
dos puntos de pivote de un par de elementos de unión forme sustan-
cialmente un ángulo recto con la línea imaginaria que une los dos
puntos de pivote del otro par de elementos de unión.

15 Una realización preferida del invento consiste en que el
cuerpo de unión es una placa y los elementos de unión son tiras, y
el sistema de unión que comprende la placa y las tiras se extiende
sustancialmente paralelo al plano del plato giratorio, mientras que
los ejes de pivote forman ángulo recto con este plano.

20 Un tocadiscos de acuerdo con el invento incluye preferi-
blemente medios para eliminar el contragolpe en los pivotes. Por
ejemplo en cada par de elementos de unión puede conectarse un muelle
de tensión por un extremo a un elemento y por el otro extremo al
otro elemento del par.

25 A continuación se describirá una realización del invento
a título de ejemplo con referencia a los dibujos diagramáticos ad-
juntos en los cuales:



La Figura 1 muestra esquemáticamente un tocadiscos que tiene un sistema de unión de acuerdo con el invento previsto entre el bastidor principal y el sub-bastidor,

5 La Figura 2 es una vista en planta desde abajo a escala aumentada del sistema de unión, y

La Figura 3 es un alzado lateral a escala aumentada del sistema de unión.

10 Refiriéndose ahora a la Figura 1, un tocadiscos comprende un bastidor principal 1 y un sub-bastidor 2 que lleva los componentes habituales tales como un eje 3 para plato giratorio con un plato giratorio 4 y una suspensión 5 para brazo de sonido con un brazo de sonido 6. El sub-bastidor 2 está conectado de modo conocido móvil y elásticamente al bastidor principal 1, en la realización mostrada por medio de resortes helicoidales 7. El bastidor principal y el sub-bastidor están además unidos entre sí por un sistema que está indicado esquemáticamente por II en la Figura 1 y que se muestra más completamente a escala aumentada en las Figuras 2 y 3 en vista en planta desde abajo y en alzado lateral respectivamente.

15 El sistema de unión comprende un cuerpo de unión en forma de una placa 8 en L, un primer par de tiras de unión 9 y 10 y un segundo par de tiras de unión 11 y 12. Las tiras 9 y 10 están conectadas cada una pivotablemente en 13 y 14 respectivamente a la placa 8 y por el otro extremo, en los puntos 15 y 16, a un miembro de bloque 17 que está sujeto rígidamente al bastidor prin-

-6 JUN. 1973



5 cipal 1 por medio de tornillos 18 y 19. Las tiras 11 y 12 están conectadas cada una pivotablemente por un extremo a la placa 8 en los puntos 20 y 21, respectivamente, y por el otro extremo a una extensión 24 del sub-bastidor 2 en los puntos 22 y 23, respectivamente. Los cuatro puntos de pivote 13, 14, 15, 16 y 20, 21, 22, 23 respectivamente están situados de modo que formen los vértices de un paralelogramo.

10 Las dos líneas imaginarias que unen los dos puntos de pivote 13 y 14 de un par y 20 y 21 del otro par forman un ángulo del orden de 70° a 110°, preferiblemente un ángulo recto, entre sí. El sistema que comprende la placa de unión 8 en forma de L y las tiras de pivote 9, 10, 11 y 12 se extiende sustancialmente paralelo al plano del plato giratorio 4, formando los ejes de pivote ángulo recto con este plano.

15 Entre las tiras 9 y 10 está tensado un resorte de tensión 25 para eliminar el contragolpe en los pivotes 13, 14, 15 y 16. Un resorte 26 similar está tensado entre las tiras 11 y 12.

20 La conexión descrita más arriba entre el bastidor principal y el sub-bastidor por medio de dos construcciones de paralelogramo conectadas pivotablemente da por resultado el que el sub-bastidor, cuando está sometido a choques en planos paralelos al plato giratorio, sólo pueda realizar movimientos de translación, mientras que se evitan los movimientos rotativos del sub-bastidor que pueden dar lugar a que la aguja salte del surco.

25 La presente solicitud, que corresponde a la presentada en Holanda, el 5 de Mayo de 1973, bajo el número 7306304, se acoge a

-6 JUN 1974



los beneficios del Artículo 51 del vigente Estatuto sobre Propiedad Industrial.

5

REIVINDICACIONES

10

Los puntos de invención propia y nueva que se presentan para que sean objeto de esta solicitud de Patente de Invención en España, por VEINTE años, son los que se recogen en las reivindicaciones siguientes:

15

1ª.- Perfeccionamientos introducidos en tocadiscos que comprenden un bastidor principal y un sub-bastidor que está conectado de modo móvil al bastidor principal y lleva el eje del plato giratorio con el plato giratorio y la suspensión del brazo de sonido con el brazo de sonido, caracterizados porque el bastidor principal y el sub-bastidor están unidos adicionalmente entre sí por un sistema que en caso de choques ejercidos sobre el sub-bastidor en planos paralelos al plato giratorio permite movimientos de translación del sub-bastidor pero impide movimientos rotativos del mismo.

20

25

2ª.- Perfeccionamientos según la Reivindicación 1ª, caracterizados porque el sistema de unión comprende un cuerpo de unión,



un primer par de elementos de unión que están conectados cada uno pivotablemente por un extremo al bastidor principal y por el otro extremo al cuerpo de unión, y un segundo par de elementos de unión que están conectados cada uno pivotablemente por un extremo al sub-bastidor y por el otro extremo al cuerpo de unión, formando los cuatro puntos de pivote de cada par de elementos de unión los vértices de un paralelogramo.

3ª.- Perfeccionamientos según la Reivindicación 2ª, caracterizados porque los cuatro puntos de pivote sobre el cuerpo de unión están colocados de tal modo que la línea imaginaria que une los dos puntos de pivote de un par de elementos de unión forma sustancialmente ángulo recto con la línea imaginaria que une los dos puntos de pivote del otro par.

4ª.- Perfeccionamientos según las Reivindicaciones 1ª o 2ª, caracterizados porque el cuerpo de unión es una placa y los elementos de unión son tiras, extendiéndose el sistema que comprende las placas y las tiras sustancialmente paralelo al plano del plato giratorio, mientras que los ejes de pivote forman ángulo recto con el plano.

5ª.- Perfeccionamientos según cualquiera de las Reivindicaciones 2ª a 4ª, caracterizados porque están previstos medios para eliminar el contragolpe en los pivotes.

6ª.- Perfeccionamientos según la Reivindicación 5ª, caracterizados porque en cada par de elementos de unión está sujeto un muelle tensor por un extremo a un elemento y por el otro extremo

-6 JUN. 1974



al otro elemento.

78.- Perfeccionamientos introducidos en tocadiscos.

Tal y como se ha descrito en la Memoria que antecede,
representado en los dibujos que se acompañan y para los fines que
se han especificado.

5

Esta Memoria consta de ocho hojas escritas a máquina
por una sola cara.

Madrid,

6 JUN. 1974

P.A.

10

Alberto de Lencastre
por

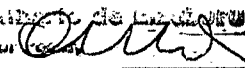

15

20

25

27.5.74/CMA.



56 JUL 1912

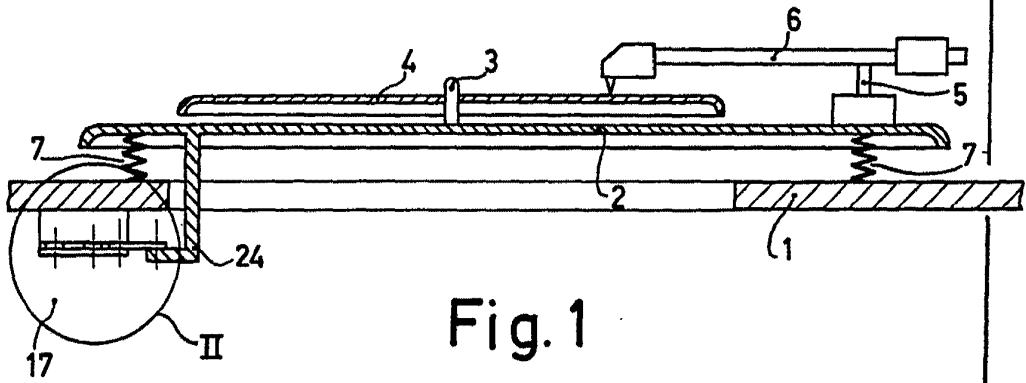

Fig. 1

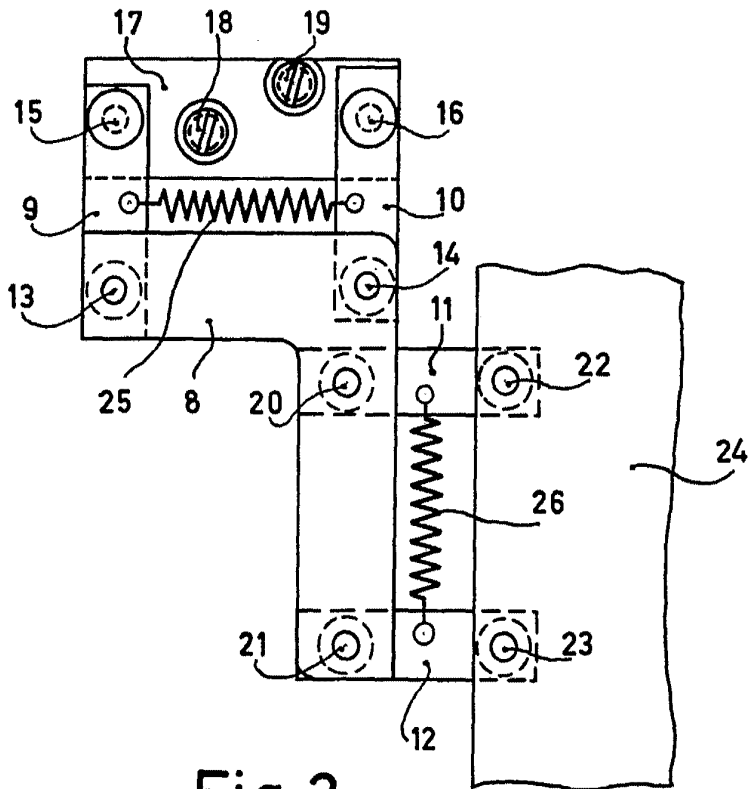

Fig. 2

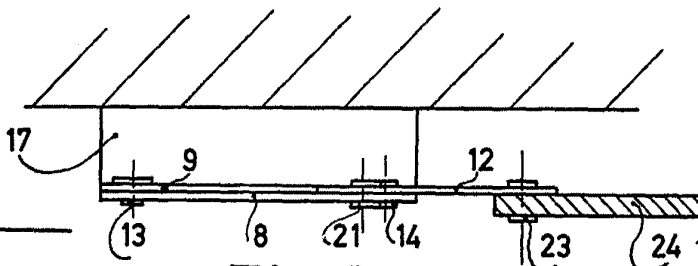

Fig. 3

aus